

PARAMETER

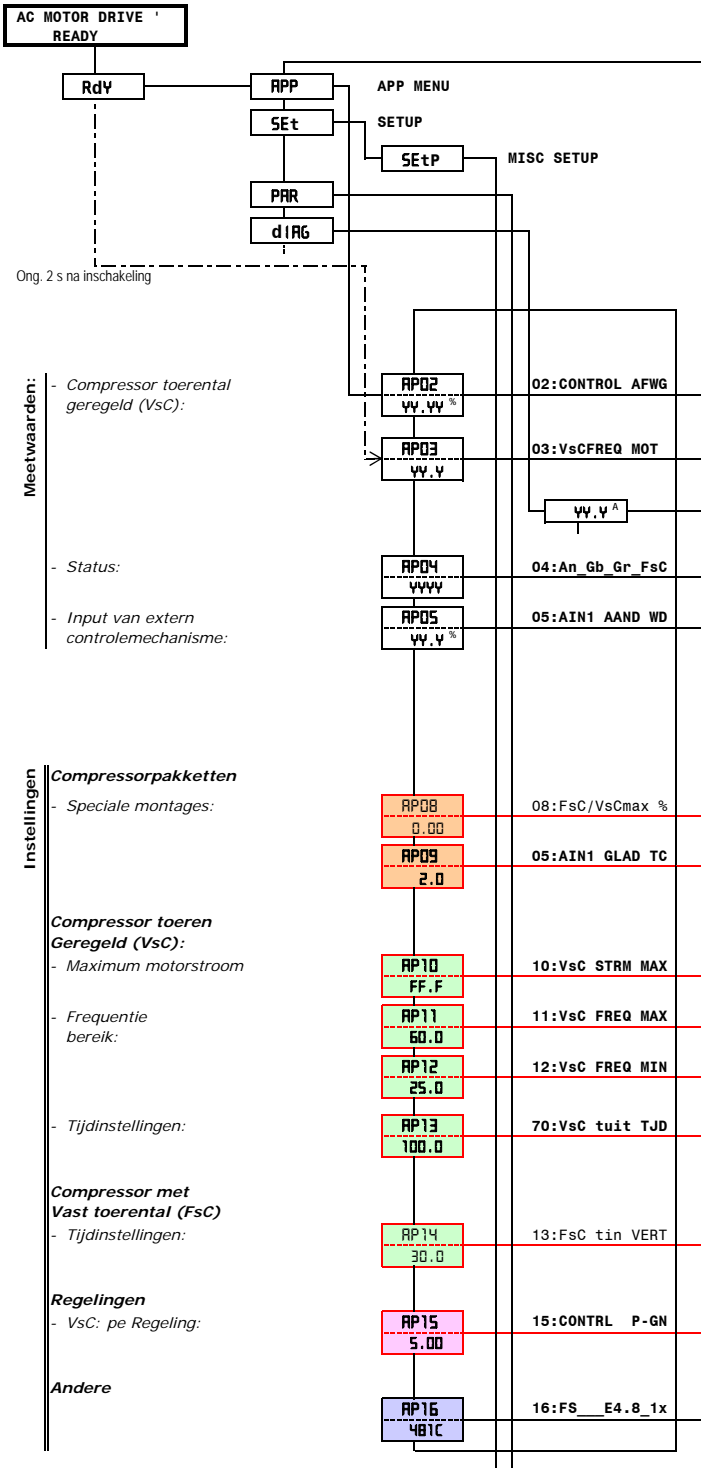

Type	Beschrijving	Overige informatie
------	--------------	--------------------

Meetwaarden:

- Compressor toerental geregeld (VsC):
- Status:
- Input van extern controlemechanisme:

Instellingen

- **Compressorpakketten**
- Speciale montages:
- **Compressor toeren Geregeld (VsC):**
- Maximum motorstroom
- Frequentie bereik:
- Tijdstellingen:
- **Compressor met Vast toerental (FsC)**
- Tijdstellingen:
- **Regelingen**
- VsC: pe Regeling:
- **Andere**

Berekend waarde	Controller: -100.0 ... 100.0 %	9.1.1
Gemeten waarde	Compressor geregeld toerental: Motor frequentie	9.1.4
Gemeten waarde	Compressor geregeld Toerental: Motor stroom	
Status	Status: Auto nieuw begin_Geremd begin_Grens_FsC	9.1.1
Actieve waarde	AIN1: Aandrijvende waarde: 0.0 ... 100.0 %	9.1.8
Regelen	Verhouding van de capaciteit FsC/VsC bij max. (50*Q _{FsC} / f _{max} *Q _{VsC}) x 100 %	8.3.5
Grens waarde	AIN1: Gladmakende tijdsconstante: 0.0 ... 30.0 (s)	8.3.8
Grens waarde	VsC, Maximum stroom: (min) ... (max) A	8.3.4
Grens waarde	VsC, Maximum frequentie: ... 120.0 Hz	
Grens waarde	VsC, Minimum frequentie: ... 50.0 Hz	
Grens waarde	VsC, Rem vertraging: 0.0 ... 3000.0 s	8.3.9
Regelen	FsC, Inschakelvertraging: 0.0 ... 3000.0 s	8.3.5
Regelen	pe controller, Proportion. winst: 1.00 ... 25.00	8.3.8
Gemeten waarden	Naam van de configuratie: 481C	8.3.9

Vereist wachtwoord (Gelieve op te vragen)

Afkortingen	
VsC:	Compressor Toerentalgeregeld
FsC:	Compressor met Vast toerental
YYY.Y %: Gemeten waarde afhankelijk van werkingspunt	
FF.F %: Standaard fabriekswaarde afh. van bouw grootte en verwacht vermogen	

(min): De minimum waarde is 50% van maximum geschatte stroom van frequentie-Omvormer

(max): De maximum waarde is de maximum geschatte stroom van de frequentieomschakelaar

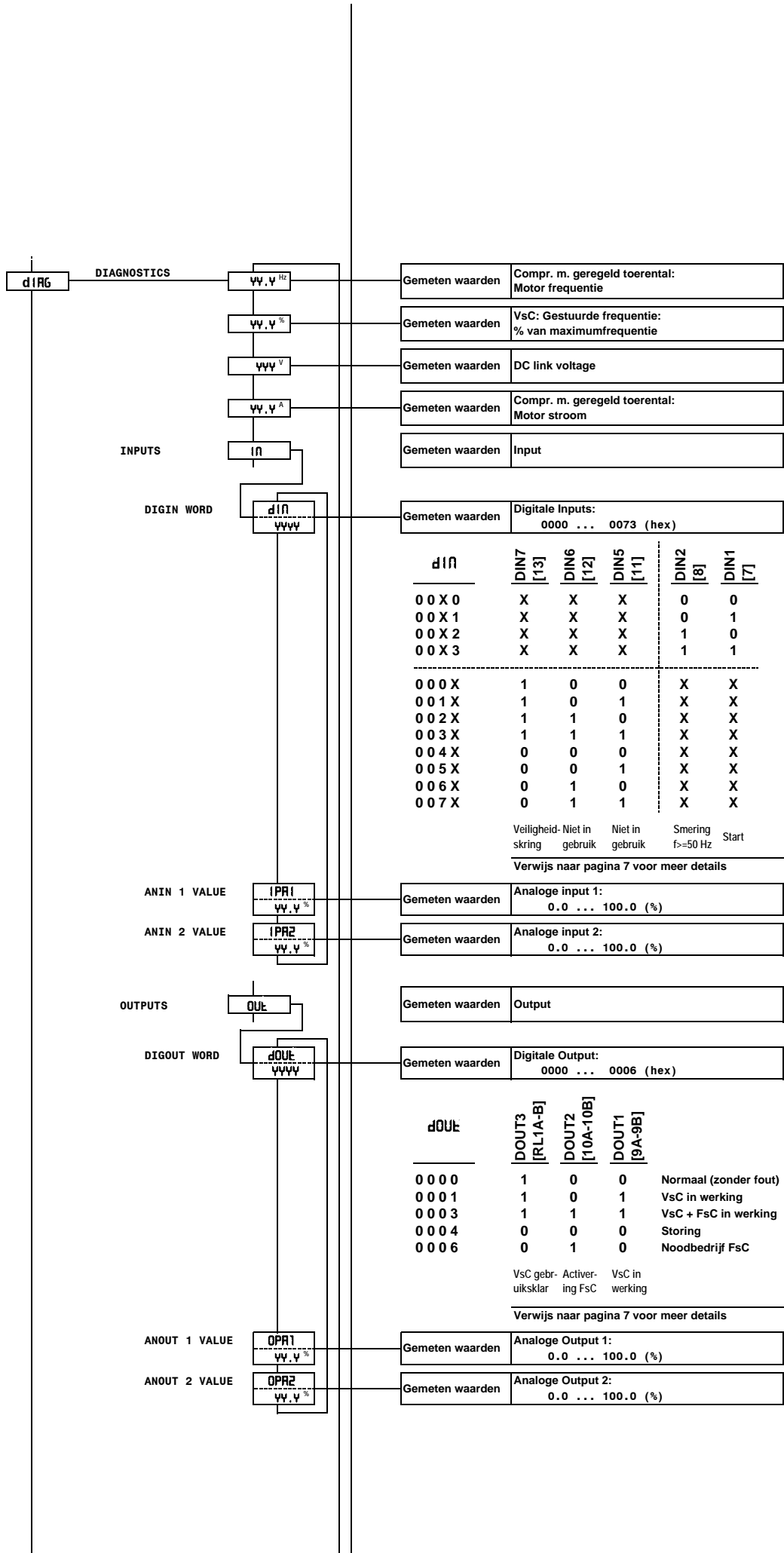

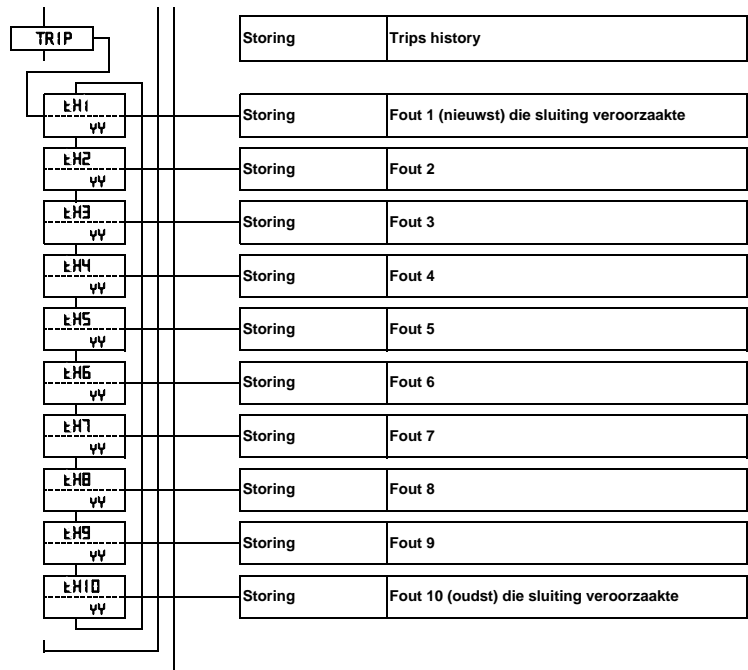

Codage van de fout. Verwijs naar pagina 10 voor meer detail:

- 1: OVERVOLTAGE
- 2: UNDERVOLTAGE
- 3: OVERCURRENT
- 5: EXTERNAL TRIP
- 6: INVERSE TIME
- 7: CURRENT LOOP
- 17: MOTOR OVERTEMP
- 24: DESAT (OVER I)
- nn: OTHER

**Compressor toeren
Geregeld (VsC):**

Frequentie
bereik:

- Vermijden van
resonantie:

Mededeling

- Modbus RTU:
Adres

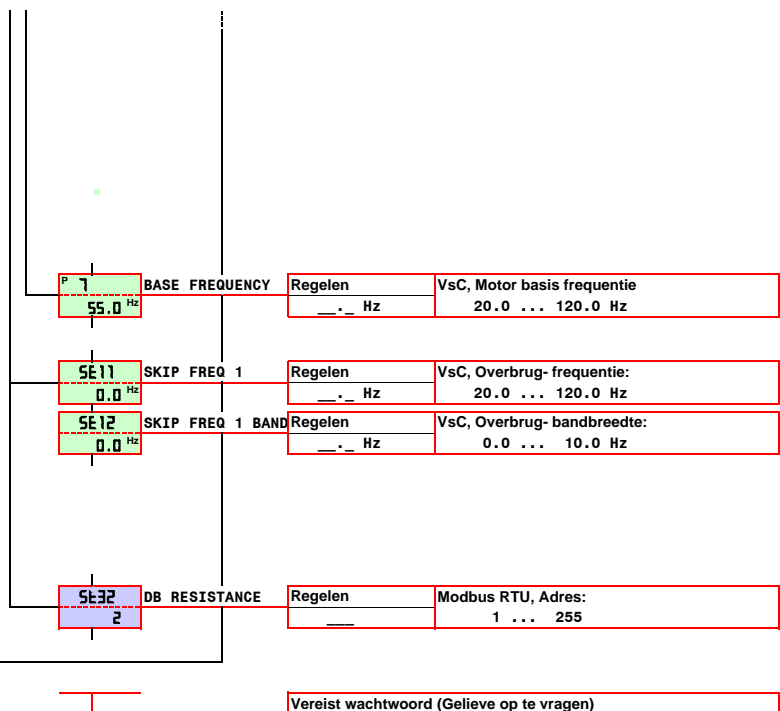

SECTIE VERMOGEN

Aansluitingen voor het vermogengedeelte

SECTIE VERMOGEN

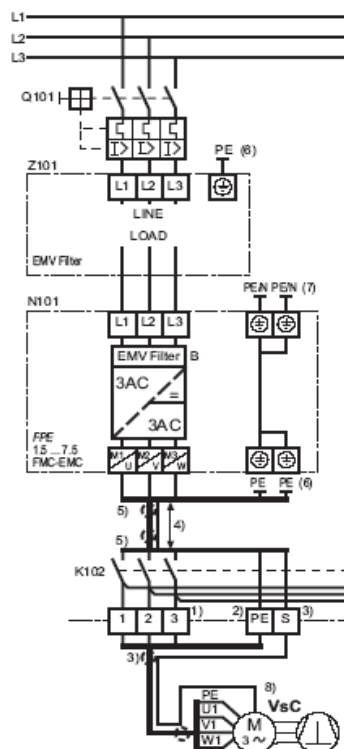

FPE FMV / iSE RCF.M:
Bedrading van het vermogengedeelte

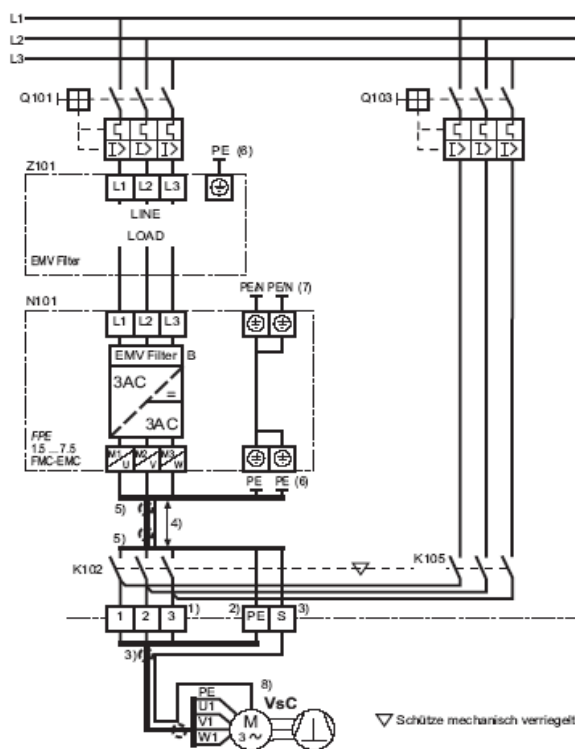

FPE FMV / iSE RCF.M:
Bedrading van het vermogengedeelte
(met bypass voor Noodbedrijf)

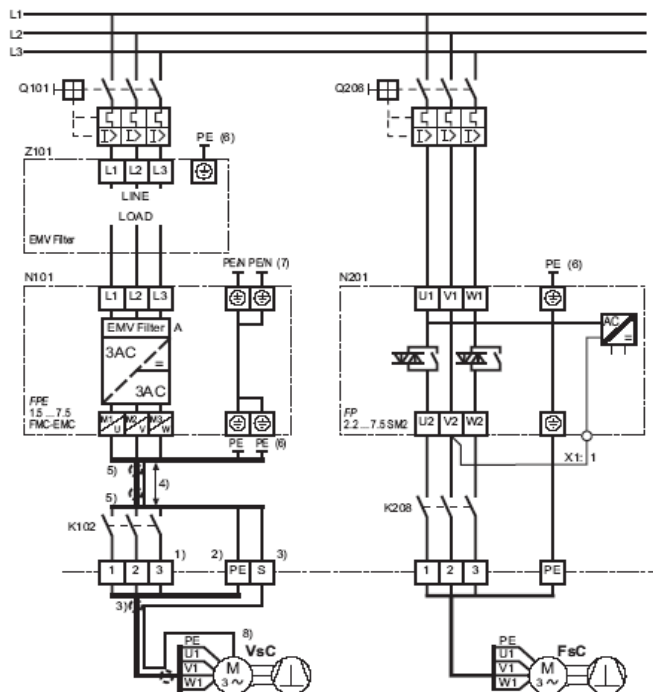

FPE FMV / iSE RCF.M:
Bedrading van het vermogengedeelte met twee compressoren

Aansluitklemmen voor het vermogengedeelte

Aansluitklem / Aanduiding	Signaal / Functie	Verklaring	Verdere verklaring
PE, PE	Beschermende aardeverbindingen (Aan te aarden allebei)	- Alle veiligheids- en EMC-verwijzingen in acht te nemen	7.7.1
L1	Drie fasen van de voedingsspanning	- De voedingsspanning dient in overeenkomstig met de gegevens op de naamplaat van de FrigoPack / iSpeed te zijn	
L2/N			
L3			
DC+		- Niet gebruiken, anders risico tot schade aan de FrigoPack / iSpeed	
DBR			
(DC-)			
M1/U	Compressor motor	- Toerengeregelde compressor via veiligheidscontactor	7.7.1/
M2/V			7.7.2
M3/W			
PE	Veiligheidsaardingsklem van de compressormotor		7.7.2
(DBR+)		- Niet gebruiken, anders risico tot schade aan de FrigoPack / iSpeed	
(DBR-)			

SECTIE VERMOGEN

Aansluitklemmen voor motorbeveiliging

Aansluitklem / Aanduiding	Signaal / Functie	Verklaring	Verdere verklaring
X2:			
FPE 1.5...7.5FMV- EMC: T H 1 A - T H 1 B	Alternatief a), Niet gebruikt:	- Thermistorbeveiliging wordt apart in de beveiligingskring verwerkt, deze 2 klemmen verbinden (brug)	6.2
	Alternatief b), Direct gebruik van de motor-thermistoren:	- Motorthermistoren tussen deze twee klemmen bedraden	
	Alternatief c), Gebruik van een extern thermistorrelais:	- Verbind de "normaal open" contacten van extern thermistorrelais (b.v. KRIWAN) tussen deze twee terminals	
	Alternatief d), Gebruik van een extern thermistorrelais:	- Verbind het "normaal open" contact van een extern thermistorrelais (b.v. KRIWAN) tussen deze twee terminals	

SECTIE CONTROLE

Algemeen bedradingsdiagram

SECTIE CONTROLE

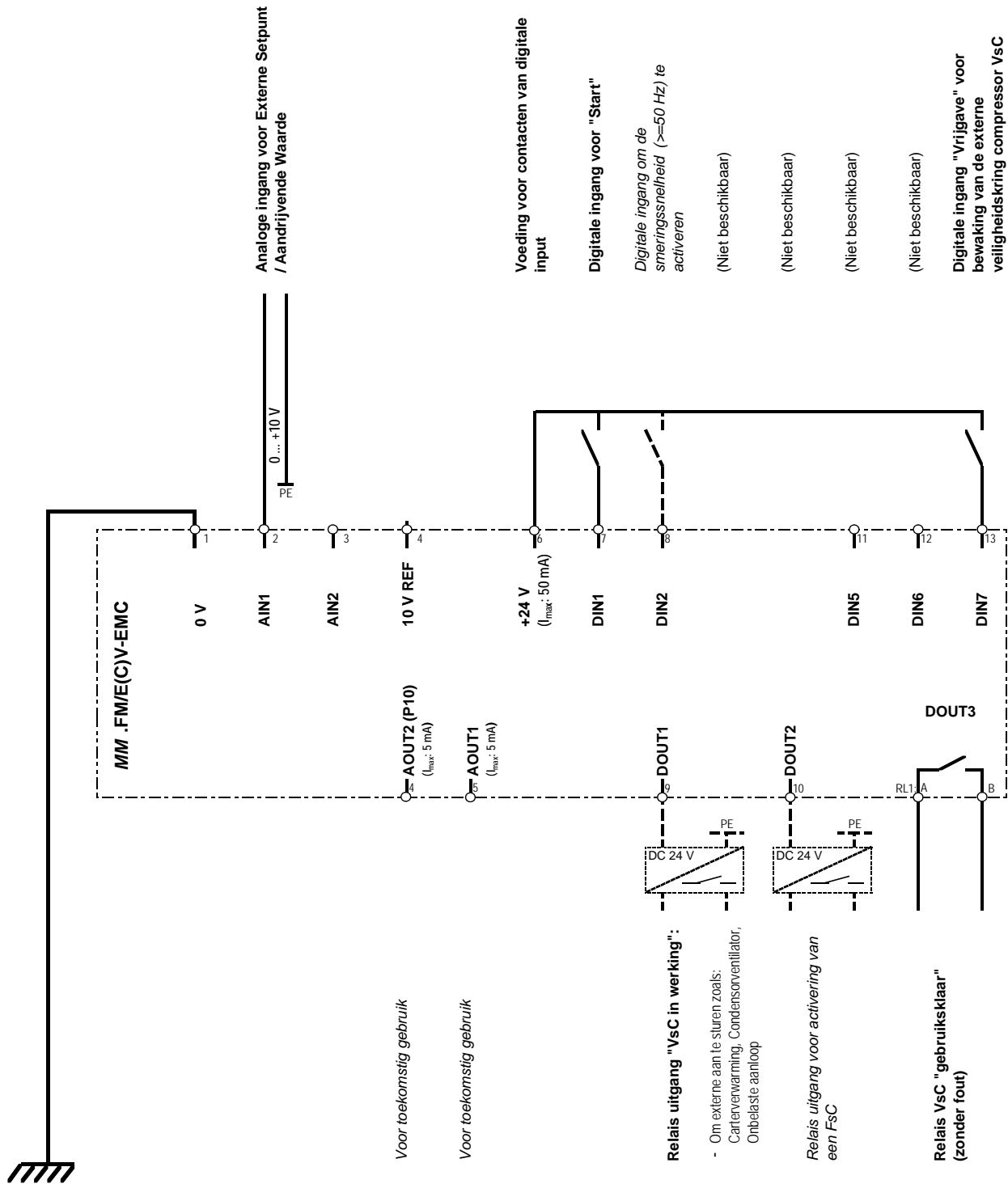

Analoge ingang voor Externe Setpoint / Aandrijvende Waarde

Voeding voor contacten van digitale input

Digitale ingang voor "Start"

Digitale ingang om de smeringssnelheid (>=50 Hz) te activeren

(Niet beschikbaar)

(Niet beschikbaar)

(Niet beschikbaar)

(Niet beschikbaar)

Digitale ingang "Vrijgave" voor bewaking van de externe veiligheidskring compressor VsC

Voor toekomstig gebruik

Voor toekomstig gebruik

Relais uitgang "VsC in werking":

- Om externe aan te sturen zoals:
 - Cartenverwarming, Condensorventilator, Onbelaste aanloop

Relais uitgang voor activering van een Fsc

Relais VsC "gebruiks klaar" (zonder fout)

VsC: Compressor toerental geregeld (inverterbedrijf);
Fsc: Compressor vast toerental

Aansluitklemmen voor stuur- en regelfuncties

Aansluitklem / Aanduiding	Signaal / Functie	Verklaring	Verdere verklaring	
1	0 V	Massa voor analoge signalen	- Niet beschikbaar	
2A - 2B	AIN1	Externe setpoint/aandrijvende waarde voor verrichting met extern controller: 0 V: Minimum snelheid 10 V: Maximum snelheid	- Externe setpoint/aandrijvende waarde voor verrichting met extern controller	7.7.4
3A - 3B	AIN2	Niet aanwenden:		
4S - 4G	P10	Interne +10V referentie	- Niet aanwenden	
5S - 5G	AOUT1	Niet aanwenden:		
6	+24 V	Voeding voor contacten van digitale input	- Niet beschikbaar	
7P - 7	DIN1	Digitale ingang voor "Start": 0 V: Gecontroleerd stop +24 V: Start	- Start	5.2.1-3, 7.7.3
8P - 8	DIN2	<i>Digitale ingang om de smeringssnelheid (>=50 Hz) te activeren:</i> 0 V: <i>Geen actie</i> +24 V: <i>Aangestuurd</i>	- <i>Activeer Smeringssnelheid</i> - <i>Facultatief gebruik</i>	5.2.2/3, 7.7.3
9P - 9	DIN3	Digitale Input	- Niet beschikbaar	
9A - 9B	DOU1	Relais uitgang "VsC in werking": Open: VsC: Verboden / niet in werken Gesloten: VsC: Starten / In werking	- Om externe aan te sturen zoals: Carterverwarming, Condensorventilator, Onbelaste aanloop - Max. contactbelasting: AC 230 V; 250 VA	7.7.3
10P - 10	DIN4	Digitale Input	- Niet beschikbaar	
10A - 10B	DOU2	Relais uitgang voor activering van een FsC: Open: <i>Niet aangestuurd</i> Gesloten: <i>Aangestuurd</i>	- <i>Activeer FsC compressor met vast toerental</i> - <i>Max. contactbelasting: AC 230 V; 250 VA</i>	7.7.3
11P - 11	DIN5	Digitale Ingang om Externe Aandrijvende Waarde te activeren: 0 V: Geen actie +24 V: Externe Aandrijvende Waarde activeren	Externe Aandrijvende Waarde activeren	
12P - 12	DIN6	Digitale ingang voor Noodbedrijf: 0 V: <i>Geen aansturing Noodbedrijf</i> +24 V: <i>Activeer Noodbedrijf</i>	- <i>Noodregeling (Bedrijf met een defecte omvormer of compressor)</i> - <i>Facultatief gebruik</i>	5.3, 7.7.3
13P - 13	DIN7	Digitale ingang "Vrijgave" voor bewaking van de externe veiligheidskring compressor VsC: 0 V: <i>Fout (direct einde)</i> +24 V: <i>Zonder fout</i>	- <i>Veiligheidskring zonder fout</i> - <i>Verplicht te gebruiken</i> - <i>Onderbroken als er een fout is (Benodigd om de inverter werking te stoppen).</i>	5.4, 7.7.3
RL 1A - RL 1B	DOU3	Relais "Gereed voor bedrijf": Open: Geen voeding, fout of alarm Gesloten: Bedrijfsklaar (geen storing)	- Gereed voor bedrijf - Max. contactlading: AC 230 V; 250 VA	5.4, 7.7.3

VsC: Compressor toerental geregeld (inverterbedrijf):
FsC: Compressor vast toerental

Beveiligings- en regelkringen

Het volgende vereenvoudigde overzicht van de bedrading voor beveiligingen en de regeling van een typisch systeem bevat enkel de bedrading voor AUTOMATISCHE werking.

Men adviseert dat de volgende extra functies in de besturing opgenomen zijn:

- Bedrijfstoestand "HAND" voor toepassing van een "Pump Down" schakeling
- Een veiligheidsschakeling om het onderstaande te voorzien:
 - Automatische selectie van HANDVERRICHTING in geval van nood
 - Voorziening om de insputing van koelmiddel in de verdampers te voorkomen indien er géén compressoren kunnen werken.

- Gestandaardiseerde adviezen voor de bedrading van veiligheids- en regelkringen zijn beschikbaar op verzoek.

- KIMO RHVAC / Parker SPORLAN kan bij de planning van complexe systemen of systemen met speciale vereisten helpen.

SECTIE CONTROL

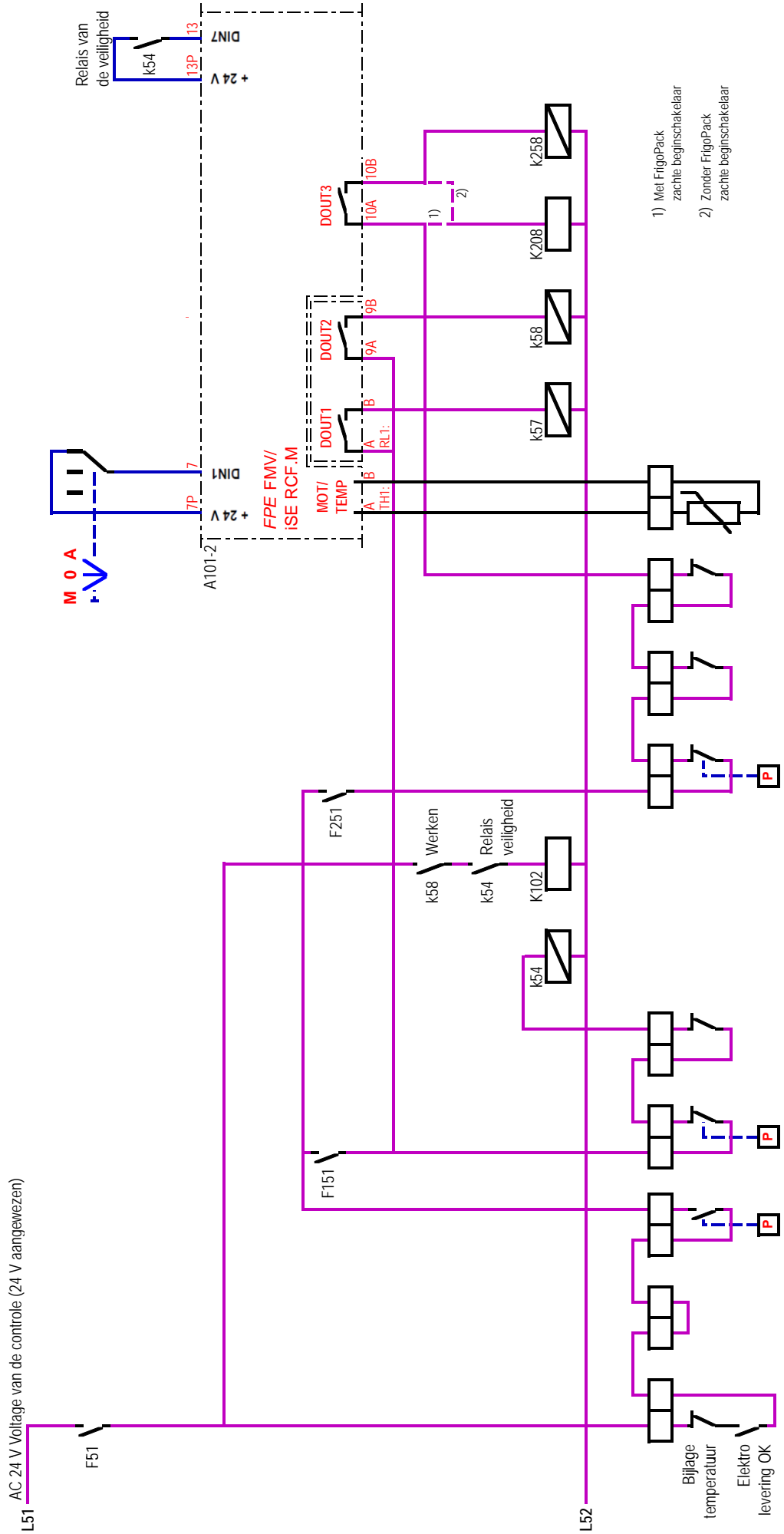

1) Met FrigoPack
zachte beginschakelaar

2) Zonder FrigoPack
zachte beginschakelaar

Externe veiligheid	Compressorpakketten	°C, Elektrisch	Zuigdruk	Condenser druk	Olie	Relais veiligheid	Schakelaar veiligheid	Condens-erdruk	Olie	Motor temperatuur	Motor temperatuur	Motor temperatuur	Gebruiks-temperatuur klaar	In werkin	Schakelaar	FrigoPack Zachte beginschakelaar	
Veiligheid: Compressorpakketten			Veiligheid: Compressor Toeren geregeld (VsC)			Veiligheid: Compressor met vast Toerental (F5C)			Veiligheid: Compressor Toeren geregeld (VsC)			Veiligheid: Compressor met vast Toerental			Verrichting: Compressor met vast Toerental		

EERSTE KEER SCHAKELT IN

Opzetten en elektroveiligheid:	Zorg ervoor dat alle aanbevelingen in het Handboek van het Product zijn aangehangen.					
UL naleving waar aangewezen:	Zorg ervoor dat alle aanbevelingen in het Handboek van het Product voor naleving UL zijn aangehangen.					
EMC naleving:	Zorg ervoor dat alle aanbevelingen in het Handboek van het Product voor EMC naleving aandacht aan zijn besteed.					
Selectie van de taal:	De taal is slechts relevant wanneer het twee-lijn toetsenbord van de waaiers vriespunt FP(E) FEP / iSE/P RCF voor het opdragen wordt gebruikt. De taal is geprogrammeerd in de koelingssoftware en kan niet worden veranderd. De vereiste taal moet op het tijdstip van aankoop worden verklaard.					
Selectie van deze koelingstoepassing, Herstellen van fabrieksmontages:	<ul style="list-style-type: none">- Deze koelingstoepassing is geprogrammeerd in de software van de koelingstoepassing.- Voor geen rekening zal de poging om de standaardfabrieksmontages als dit te laden in de koelingstoepassing die resulteren worden geschrapt.					
Lopende sparen configuraties en parameterveranderingen:	Opslaan van parameterveranderingen is automatisch met FPE FMV/iSE RCF.					
Drukommvormers:	<p>Deze koelingstoepassing wordt ontworpen voor gebruik met de volgende drukommvormers:</p> <table><tr><td>- pe: -0.5 ... 7.0 bar</td><td>-7.25 ... 101.53 psi</td><td rowspan="2"> Relatieve (maat) druk</td></tr><tr><td colspan="2">WAARSCHUWING: Gebruik slechts goedgekeurde drukommvormers.</td></tr></table>	- pe: -0.5 ... 7.0 bar	-7.25 ... 101.53 psi	Relatieve (maat) druk	WAARSCHUWING: Gebruik slechts goedgekeurde drukommvormers.	
- pe: -0.5 ... 7.0 bar	-7.25 ... 101.53 psi	Relatieve (maat) druk				
WAARSCHUWING: Gebruik slechts goedgekeurde drukommvormers.						
Geadviseerde fundamentele het opdragen stappen:	<ul style="list-style-type: none">- Verifieer dat de machtskring aan de suggesties aangaande pagina's 4 en 5 beantwoordt.- Zorg in het bijzonder ervoor dat een veiligheidsschakelaar tussen wordt gepast FrigoPackE FMV / iSpeedE RCF en de compressor.- Verifieer dat de controlekring aan de suggesties aangaande pagina 8 beantwoordt.- Zorg in het bijzonder ervoor dat twee geïsoleerde contacten van een veiligheidsrelais met de veiligheidsschakelaar worden verbonden en ook aan input DIN7 (terminals 13P-13) van- Pas macht met losgemaakte toe terminal 7.- Verifieer dat blauwe leiden dichtbij terminals 3A en 3B van de de omvormerlichten van de zuigingsdruk. Als niet, controleer dan de bedrading aan de omvormer.- Meet de druk met een maat van de koelingsdruk. Verifieer dat de druk bij parameters AP01: en AP 03: wordt vermeld die deze externe metingen akkoord.					
Het vullen met koelmiddel:	<ul style="list-style-type: none">- Zorg ervoor dat CondensPack / iSpeed CFF niet door de controleschakelaar in te zetten weg plaatst of door connection aan DIN1 bij- Schakelaar aan LOCAL wijze als volgt waarafhankelijk van het toetsenbord wordt gebruikt:<ul style="list-style-type: none">- Klein gepast toetsenbord:<ul style="list-style-type: none">- Druk zeer belangrijk 'E' tot Rdy wordt getoond.- Druk zeer belangrijk 'O' tot een hand wordt getoond.- Groot extern gebruikt toetsenbord:<ul style="list-style-type: none">- Druk zeer belangrijke 'L/R'. LEDs "SEQ" en "REF" zou moeten aansteken.- Begin de compressor door groene belangrijkste 'I' te drukken. Na de beginopeenvolging zal de compressor bij de minimum vastgestelde frequentie werken.- Houd de compressor door rood belangrijkste 'O' te drukken.- Die de compressor zal niet opnieuw beginnen tot de tijd door parameter AP13 wordt geplaatst is verstreken.- Schakelaar terug naar automatische verrichting bij de voltooiing van het proces door de elektromacht te verwijderen, die tot wacht het toetsenbord is donker, en dan re-toepassend de elektromacht.					

Voor geen rekening vergeet om terug naar automatische verrichting te schakelen zoals hierboven vermeld

LIJST VOOR FOUTENOPSPORING

REISBERICHT	MOGELIJKE OORZAAK	Aanwijzingen voor het foutzoeken	OPLOSSINGEN
<p>*** TRIPPED *** OVERVOLTAGE</p> <p>↑ Code: 1 → dCH I</p>	<p>* Voedingsspanning te hoog</p> <p>* Veiligheidscontactor foutief aangestuurd</p> <p>* De compressormotor is defect</p>	<p>- Meten en noteren van de spanning over alle drie fasen</p> <p>- De bedrading controleren en vergelijken met de aanbevelingen van KIMO RHVAC</p> <p>- Test de compressor rechtstreeks op netspanning (zonder inverter)</p> <p>- De weerstand van de wikkelingen van de motor meten en vergelijken met de gegevens van de fabrikant</p> <p>- Op de compressormotor de isolatie tussen de fasen en t.o.v. de aarde controleren</p>	<p>- Los de oorzaak van de overspanning op</p> <p>- Wijzig bedrading</p> <p>- Vervang compressormotor</p>
<p>*** TRIPPED *** UNDERVOLTAGE</p> <p>*** TRIPPED *** VDC RIPPLE</p> <p>*** TRIPPED *** DESAT (OVER I)</p> <p>*** TRIPPED *** OVERCURRENT</p> <p>↑ Code: 2 → dCLO</p> <p>↑ Code: 25 → dCJP</p> <p>↑ Code: 24 → SHT E</p> <p>↑ Code: 3 → OC</p>	<p>* Voedingsspanning te laag</p> <p>* Fase van de voedingsspanning ontbreekt</p> <p>* Veiligheidscontactor foutief aangestuurd</p> <p>* De compressormotor is defect</p> <p>* Vermogengedeelte van de FrigoPack / iSpeed defect</p> <p>* Onjuiste motorverbinding</p>	<p>- Meten en noteren van de spanning over alle drie fasen</p> <p>- De bedrading controleren en vergelijken met de aanbevelingen van KIMO RHVAC</p> <p>- Test de compressor rechtstreeks op netspanning (zonder inverter)</p> <p>- De weerstand van de wikkelingen van de motor meten en vergelijken met de gegevens van de fabrikant</p> <p>- Op de compressormotor de isolatie tussen de fasen en t.o.v. de aarde controleren</p> <p>- Motorkabel aan de FrigoPack / iSpeed losmaken</p> <p>Controleer of de CondensPack / iSpeed kan werken zonder aangesloten motor (Geen fout: CondensPack / iSpeed waarschijnlijk O.K.; Fout: Waarschijnlijk defect)</p> <p>- Test de Frigopack met een kleine testmotor</p> <p>- De bedrading van de controle aan motorterminals (keus van ster/delta, part winding enz.)</p>	<p>- Los de oorzaak van de te lage spanning op</p> <p>- Wijzig bedrading</p> <p>- Vervang compressormotor</p> <p>- Vervang FrigoPack / iSpeed</p> <p>- Wijzig bedrading</p>
<p>*** TRIPPED *** EXTERNAL TRIP</p> <p>↑ Code: 5 → Et</p>	<p>* Veiligheidscontactor foutief aangestuurd</p> <p>* Veiligheidsapparaat in de veiligheidskring is geschakeld</p> <p>* Fout op de stuurspanning DC 24 V</p>	<p>- De bedrading controleren en vergelijken met de aanbevelingen van KIMO RHVAC</p> <p>- Beveiligingskringen controleren. Misschien leveringsondervoltage bij een controleapparaat.</p> <p>- Stuurspanning DC 24 V van de FrigoPack / iSpeed controleren</p> <p>- Kortsluiting op de stuurkring van DC 24 V ?</p>	<p>- Wijzig bedrading</p> <p>- Resetten of herbewapenen van de beveiliging</p> <p>- Wijzig bedrading</p>
<p>*** TRIPPED *** CURRENT LOOP</p> <p>↑ Code: 7 → LOOP</p>	<p>* Omvormer zuigdruk niet of foutief aangesloten</p> <p>* Omvormer zuigdruk defect</p>	<p>- Controleer of de blauwe LED aan de ingang van de FrigoPack / iSpeed oplicht</p> <p>- Stroom van de omvormer voor de zuigdruk ingang aan de FrigoPack / iSpeed meten (moet minstens + 4 mA zijn)</p>	<p>- De aansluitingen van de drukomvormer voor de zuigdruk controleren (ev. wisselen draden)</p> <p>- Vervang de drukomvormer voor de zuigdruk</p>
<p>*** TRIPPED *** INVERSE TIME</p> <p>↑ Code: 6 → It</p>	<p>* Compressorstart afgebroken</p>	<p>- Vloeibaar koelmiddel of te veel olie in de compressor</p> <p>- Compressor defect</p> <p>- Onjuiste die FrigoPack / iSpeed of motor in delta in plaats van ster wordt aangesloten.</p>	<p>- Contacteer KIMO RHVAC / Parker-CIC voor advies</p>
<p>*** TRIPPED *** MOTOR OVERTEMP</p> <p>↑ Code: 17 → OT</p>	<p>* Foutieve aansluiting TH1A-TH1B of MOT/TEMP beveiliging gewerkt</p> <p>* PTC niet aangesloten op motorbeveiliging</p> <p>* Foutieve aansluiting van extern PTC relais</p> <p>* Motorwikkelingen te heet</p>	<p>- De bedrading van de controle van de kring van de motorbescherming</p> <p>- Compressor overbelast</p>	<p>- Wijzig bedrading</p> <p>- Contacteer KIMO RHVAC / Parker-CIC voor advies</p>
<p>*** TRIPPED *** ?ANYTHING ELSE?</p>	<p>* Andere oorzaken</p>		<p>- Contacteer KIMO RHVAC / Parker-CIC voor advies</p>

LIJST VOOR FOUTENOPSPORING

Nota:

Deze meldingen zijn veel voorkomende storingsmeldingen die zich kunnen voordoen tijdens de inbedrijfname. Andere storingsmeldingen kunnen zich voordoen bij storingen.

Wanneer het vragen van raad bij uw leverancier, maak altijd een nauwkeurige nota van het volgende:

- Eis reisbericht (als aangewezen dat in beide lijnen van vertoning wordt vermeld)
- De getoonde melding wanneer de toets 'E' minstens 10 s wordt ingedrukt.

CHECKLIST

KIMO Foutcode	Onderdeel van installatie	Checklist met vragen voor het probleemverslag	Verklaring	Klemmen	Antwoord/Bevestiging
ES	Electrisch: - Voeding	<ul style="list-style-type: none"> Is er kennis van onderbrekingen van de netspanning? Gebeuren deze onderbrekingen van de netspanning elke dag op dezelfde tijd? Hoe groot zijn de schommelingen van de netspanning? 	<ul style="list-style-type: none"> Ongeveer de tijden noteren Min en max spanning noteren 		Ja <input type="checkbox"/> Nee <input type="checkbox"/> Ja <input type="checkbox"/> Nee <input type="checkbox"/> Wanneer: _____ _____ Min.: _____ [V] Max.: _____ [V]
EI	- Installatie	<ul style="list-style-type: none"> Motorkabel: vermoedelijke lengte? Motorkabel: Aard van afscherming? Motorkabel: Afscherming met montageplaat verbonden? Motorkabel: Afscherming kabel met metalen motorhuis verbonden? Is er een gegalvaniseerde montageplaat gebruikt in het elektrische aansluitcompartiment? Is er een motorfilter tussen de CondensPack / iSpeed CFF en de compressormotor geïnstalleerd? 	<ul style="list-style-type: none"> Kopervlechtwerk? Staalvlechtwerk? Staalpijp? Geen? Aanbevelingen: - Zorg voor een zo groot mogelijk contactoppervlak Geen "streng", "varkensstaart" of getwist Als ja, geef de KIMO product-code 		Kopervlec <input type="checkbox"/> Ijzervlec <input type="checkbox"/> Staalpijp <input type="checkbox"/> Geen <input type="checkbox"/> Ja <input type="checkbox"/> Nee <input type="checkbox"/> Ja <input type="checkbox"/> Nee <input type="checkbox"/> Ja <input type="checkbox"/> Nee <input type="checkbox"/> Pr-Cde: _____
MT	Compressormotor	<ul style="list-style-type: none"> Zijn de Motorstromen in het PROBLEEMVERSLAG genoteerd? 	<ul style="list-style-type: none"> Werkingspunt Het aanlopen 		Ja <input type="checkbox"/> Nee <input type="checkbox"/> Ja <input type="checkbox"/> Nee <input type="checkbox"/>
MM MM	CI FrigoPack / iSpeed: - Stuur- en regel- - ingangen	<ul style="list-style-type: none"> Is de beschermaarde van de FrigoPack / iSpeed verbonden met montageplaat (twee gescheiden verbindingen)? Is de DC P24 stuurspanning aanwezig? Aansluiting van PTC (koudeleider) motorbeveiliging? Beveiligingskringen OK? Vrijgave signaal aanwezig? Signaal van zuigdruk omvormer aanwezig? Signaal van hoge druk omvormer aanwezig? ** * Indien gebruikt 	<ul style="list-style-type: none"> Verbindingsklem: Verbindingsklem: Zonder verwerking: Directe verwerking van de motorthermistoren: Verwerking van een extern thermistorrelais: Verbindingsklem FPE FMV: Meetklemmen: Meetklemmen: Meetklemmen: Meetklemmen: Meetklem:: Meten tegen: 	2x PE 6P - PE TH1 A-B 13 - PE 7 - PE 3B - PE 	Ja <input type="checkbox"/> Nee <input type="checkbox"/> Ja <input type="checkbox"/> Nee <input type="checkbox"/> Relais <input type="checkbox"/> Ja <input type="checkbox"/> Nee <input type="checkbox"/> Ja <input type="checkbox"/> Nee <input type="checkbox"/> _____ [V] _____ [V]
MM	PS	- Vermogenssectie	Voor toekomstig gebruik gereserveerd		
MM	CA	- Sturingseenheid	Voor toekomstig gebruik gereserveerd		
MM	CS	- Instellingen, parameters	<ul style="list-style-type: none"> Werkingsmode LOCAL (Programmeer klavier: LEDs SEQ + REF zijn opgelicht) ? Koeling-/ Klima-parameters ingesteld? 	<ul style="list-style-type: none"> Niet geschikt voor normaal bedrijf, slechts gebruiken voor indienststelling:: Volgende parameters verplicht instellen 	Ja <input type="checkbox"/> Nee <input type="checkbox"/> Ja <input type="checkbox"/> Nee <input type="checkbox"/>
RI	AP	Koudetechniek: - Toepassing	<ul style="list-style-type: none"> Benodigd koelvermogen in PROBLEEMVERSLAG genoteerd? Aantal verbruikers(koelingen aangesloten) in PROBLEEMVERSLAG genoteerd? Druk- en temperatuurwaarden in PROBLEEMVERSLAG genoteerd? In-/uitschakeltijden van de compressorcentrale in PROBLEEMVERSLAG genoteerd? 	<ul style="list-style-type: none"> Werkingspunt Het aanlopen Tijden voor compressoren met veranderlijk en constant toerental afzonderlijk inschrijven 	Ja <input type="checkbox"/> Nee <input type="checkbox"/> Ja <input type="checkbox"/> Nee <input type="checkbox"/> Ja <input type="checkbox"/> Nee <input type="checkbox"/> Ja <input type="checkbox"/> Nee <input type="checkbox"/> Ja <input type="checkbox"/> Nee <input type="checkbox"/>
RI	IN	- Installatie	Voor toekomstig gebruik gereserveerd	- nvt	
RI	PS	- Drukvoormers	<ul style="list-style-type: none"> Vermoedelijke kabellengte Aard van afscherming? Afscherming met montageplaat verbonden? Afscherming verbonden met de metalen montageplaat in het elektrische aansluitcompartiment? Zijn de gemeten drukwaarden stabiel 	<ul style="list-style-type: none"> Kopervlechtwerk? Staalvlechtwerk? Staalpijp? Geen? Getwiste aansluitingen van de afscherming vermijden Geef het verschil van de schommelingen binnen een tijd van 30 s weer 	_____ [m] Kopervlec <input type="checkbox"/> Ijzervlec <input type="checkbox"/> Staalpijp <input type="checkbox"/> Geen <input type="checkbox"/> Ja <input type="checkbox"/> Nee <input type="checkbox"/> Ja <input type="checkbox"/> Nee <input type="checkbox"/> Ja <input type="checkbox"/> Nee <input type="checkbox"/> pe/ZD _____ pc/HD _____ [bar]
RI	RC	- Koelcompressor	<ul style="list-style-type: none"> Olie aanwezig? Zijn de basisgegevens in het PROBLEEMVERSLAG genoteerd? 		Ja <input type="checkbox"/> Nee <input type="checkbox"/> Ja <input type="checkbox"/> Nee <input type="checkbox"/>

CHECKLIST

CONFIGURATIE-OVERZICHT/PROBLEEMVERSLAG
(vakje aankruisen indien van toepassing)

Toepassing	Koudetechniek <input type="checkbox"/>	Aantal verbruikers _____	Klimaat-techniek <input type="checkbox"/>	Condensor <input type="checkbox"/>	Andere _____	
Koelmiddel	R404A..... <input type="checkbox"/>	R407C..... <input type="checkbox"/>	R134a..... <input type="checkbox"/>	Totaal koelvermogen _____ [kW]	Andere _____	
	R507A..... <input type="checkbox"/>	R22..... <input type="checkbox"/>	R.....			
1	Zuiger <input type="checkbox"/>	Aantal cilinders _____	Scroll <input type="checkbox"/>	Schroef <input type="checkbox"/>	Andere _____	
	Onbel. aanloop <input type="checkbox"/>	Part winding <input type="checkbox"/>	Toeren geregeld <input type="checkbox"/>	OF Vast toerental <input type="checkbox"/>	Aantal compressoren _____	
	Cap.-regeling _____ [%]	_____ [%]	_____ [%]	_____ [%]		
	Fabrikant _____	Model _____			Bijzonderheden _____	
2	Zuiger <input type="checkbox"/>	Aantal cilinders _____	Scroll <input type="checkbox"/>	Schroef <input type="checkbox"/>	Andere _____	
	Onbel. aanloop <input type="checkbox"/>	Part winding <input type="checkbox"/>	Toeren geregeld <input type="checkbox"/>	OF Vast toerental <input type="checkbox"/>	Aantal compressoren _____	
	Cap.-regeling _____ [%]	_____ [%]	_____ [%]	_____ [%]		
	Fabrikant _____	Model _____			Bijzonderheden _____	
Werkingspunt	Zuigdruk _____	Hoge druk _____	Pascal/ <input type="checkbox"/>	Zuiggastemp. _____ [°C]	Persgastemp. _____ [°C]	Motorstroo m _____ [A]
			bar/ <input type="checkbox"/>			
			lb/in ² <input type="checkbox"/>			
Aanlopen	Zuigdruk _____	Hoge druk _____	gauge/ <input type="checkbox"/>	Bijzonderheden _____		Motorstroo m _____ [A]
			absolute <input type="checkbox"/>			
FrigoPack	FrigoPack/iSpeed/MotorMaster		Druksensoren		FrigoSoft Koeling- / Klima-software FS E4.8_1c	
Omschakelaar van de frequentie	Type FPE/MM/ISE _____	Serienummer _____	Zuigdruk _____	Hogedruk _____	Versie _____	
					Bedrijfsmode _____	
FrigoPack	FrigoPack/iSpeed/SoftCompact, LEKTROMIK		Omschakelingstijden van de compressor			
Softstart-toestel	Type FP/MM/IS _____	Serienummer _____	Compressoren toerental geregeld (VsC)	t _{ON} _____ [s]	Compressoren met vast toerental (FSC) t _{ON} _____ [s]	
				t _{PERIOD} _____ [s]	t _{PERIOD} _____ [s]	
Rapport	Lijst van Meetwaarden in menu APP MENU AP02 02:CONTROL AFWG _____ [%] AP03 03:VsCFREQ MOT _____ [Hz] AP04 04:An_Gb_Gr_FsC _____ AP05 05:AIN1 AAND WD _____ [%]			Lijst van Instelbare Parameters in menu APP MENU AP08 08:FSc/VsCmax %: 0.00 _____ [%] AP09 05:AIN1 GLAD TC: 2.0 s _____ [s] AP10 10:VsC STRM MAX: FF.F _____ [A] AP11 11:VsC FREQ MAX: 60.0 _____ [Hz] AP12 12:VsC FREQ MIN: 25.0 _____ [Hz] AP13 70:VsC tuit TJD: 100.0 _____ [%] AP14 13:FSc tin VERT: 30.0 _____ [s] AP15 15:VsC CNTR PGN: 5.00 _____ AP16 16:FS E4.8_1x: 481C _____ Speciale montages: P7 BASE FREQUENCY: 55.0 Hz _____ [Hz] St11 SKIP FREQ 1: 0.0 Hz _____ [Hz] St12 SKIP FREQ 1 BAND: 0.0 Hz _____ [Hz]		
FOUTEN HISTORY	FOUT	1 <input type="text"/>	2 <input type="text"/>	3 <input type="text"/>	4 <input type="text"/>	5 <input type="text"/>
		6 <input type="text"/>	7 <input type="text"/>	8 <input type="text"/>	9 <input type="text"/>	10 <input type="text"/>
		(NIEWST)				(OUDST)
Fabrikant	Vertegenwoordiging / Partner		Klant		Installatie	
KIMO Refrigeration HVAC Ltd EUR: Tel.: +49 911-8018778 Fax: +49 911-9976118 applications@frigokimo.com www.frigokimo.com						
Parker Hannifin Corporation Parker Hannifin Ltd: Tel.: +44 1226-273400 Fax: +44 1226-273401 eurocold@parker.com www.sporlan.com Sporlan Division: Tel.: +1 636-239-1111 Fax: +1 636-239-0414 svd_techsupport@parker.com www.sporlan.com					Naam: _____ Datum: _____	