

PARAMETRO

REFR

FS E1.5_1d

PARAMETRO

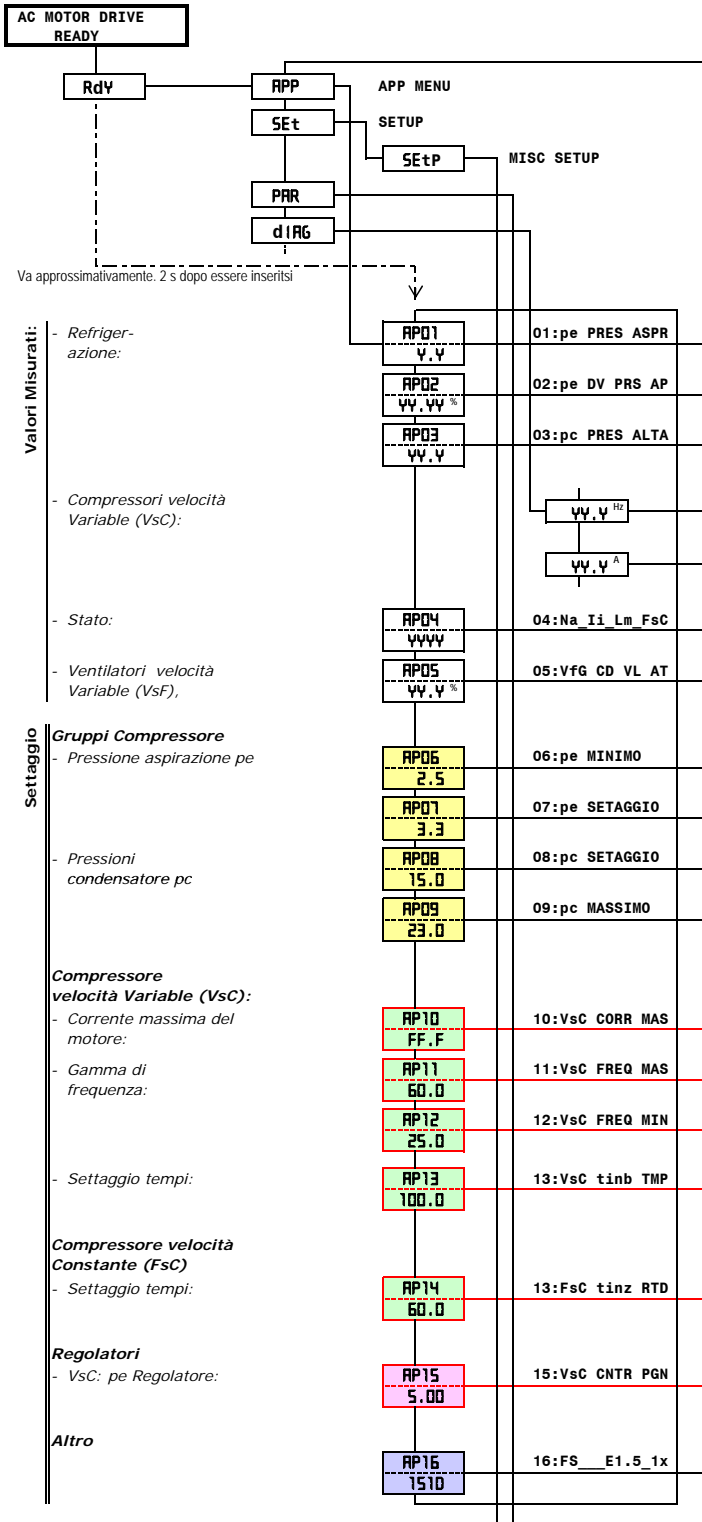

Valori Misurati:

- Refrigerazione:
- Compressori velocità Variable (VsC):
- Stato:
- Ventilatori velocità Variable (VsF),

Settaggi

Gruppi Compressore
- Pressione aspirazione pe

- Pressioni condensatore pc

Compressore velocità Variable (VsC):

- Corrente massima del motore:

- Gamma di frequenza:

- Settaggio tempi:

Compressore velocità Costante (FsC)

- Settaggio tempi:

Regolatori

- VsC: pe Regolatore:

Altro

Tipo	Descrizione	Ulteriore informazione
------	-------------	------------------------

Valore misurato	pe, Pressione aspirazione: - 0.5 ... 7.0 (bar)	9.1.2
Valore calcolato	pe, Pressione aspirazione: -100.0 ... 100.0 % (*0.2 => bar)	
Valore misurato	pc, Pressione di condensazione: 0.0 ... 30.0 (bar)	9.1.3
Valore misurato	Compressore a velocità Variabile: Frequenza del motore	9.1.4
Valore misurato	Compressore a velocità Variabile: Corrente del motore	
Condizione	Stato: Nuovo inizio automatico_Inizio inibito_Limite_FsC	9.1.1
Valore attuazione	Condens. del ventil. di Var.-velocità: 0.0 ... 100.0 %	9.1.4
Valore limite	pe, Arresti il valore "Pump Down" -16 °C* - 0.5 ... 7.0 (bar)	8.3.2
Settaggio	pe, Settaggio: - 0.5 ... 7.0 (bar)	
Settaggio	pc, Settaggio: 35 °C* 0.0 ... 30.0 (bar)	8.3.3
Valore limite	pc, Valore limite: 52 °C* 0.0 ... 30.0 (bar)	
Valore limite	VsC, Corrente massima: (min) ... (max) A	8.3.4
Valore limite	VsC, Frequenza massima: ... 120.0 Hz	
Valore limite	VsC, Frequenza minima: ... 50.0 Hz	
Valore limite	VsC, Inibisce il tempo: 0.0 ... 3000.0 s	8.3.9
Settaggio	FsC, Inizi fa ritardare: 0.0 ... 3000.0 s	8.3.5
Settaggio	pe, Regulat., Guadagno propr.: 1.00 ... 25.00	8.3.8
Valori misurati	Nome configuration 151D	8.3.9

* Regolazioni della fabbrica per R404A

Parola d'accesso richiesta (Domandi prego)

Sezione in Manuale del Prodotto

Abbreviazioni	
VsC:	Compressore a velocità Variabile
FsC:	Compressore di Fisso-Velocità
VfG:	Gruppo del Ventilatori di Variabile-Velocità (condens. / raffreddam. asciutto)
YYY.Y %:	Valore misurato secondo il punto di funzionamento
FF.F %:	Valore di difetto della fabbrica secondo il formato della struttura e Potenza

(min) : Il valore minimo è 50% della corrente nominale massima dell'convertitore di frequenza

(max) : Il valore massimo è la corrente nominale massima dell'convertitore di frequenza

Regolazioni suggerite di refrigerazione:

Sulla base di EN 12900

Regol. d. fabbrica

R404A / R507			R407C			R22			R134a		
LT	MT	HT	MT	HT		LT	MT	HT	MT	HT	
-40 °C/0.3	-16 °C/2.5	0 °C/5.0	-16 °C/1.5	0 °C/3.6		-37 °C/0.2	-16 °C/1.8	0 °C/4.0	-16 °C/0.6	0 °C/1.9	
-35 °C/0.6	-10 °C/3.3	5 °C/6.0	-10 °C/2.2	5 °C/4.5		-32 °C/0.5	-10 °C/2.6	5 °C/4.8	-10 °C/1.0	5 °C/2.5	
35.. °C/15.0	35.. °C/15.0	40.. °C/17.3	35.. °C/14.5	40.. °C/16.5		35.. °C/12.5	35.. °C/12.5	40.. °C/14.3	35.. °C/8.0	40.. °C/9.2	
52 °C/23.0	52 °C/23.0	52 °C/23.0	52 °C/22.2	52 °C/22.2		52 °C/19.3	52 °C/19.3	52 °C/19.3	55 °C/13.9	55 °C/13.9	

PARAMETRO

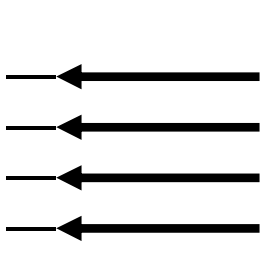

Diagnostico

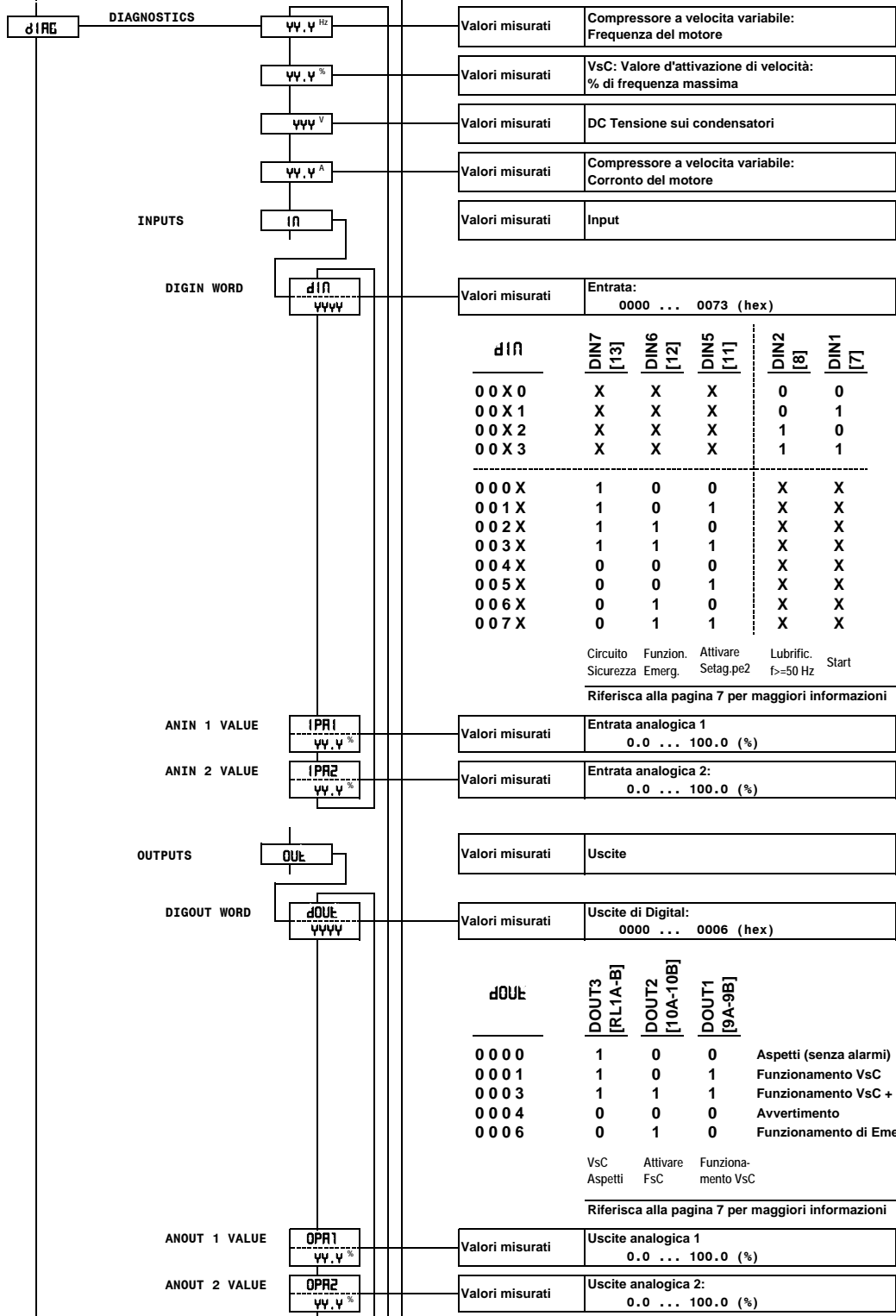

Gruppi Compressore
 Pressione aspirazione pe 2:

Compressore velocità Variable (VsC):
 Settaggio tempi:

Gamma di frequenza:

- Evitare di resonance:

Regolatori
 - VfG: Ventilatore del condensatore:

Comunicazione
 - Modbus RTU: Indirizzo

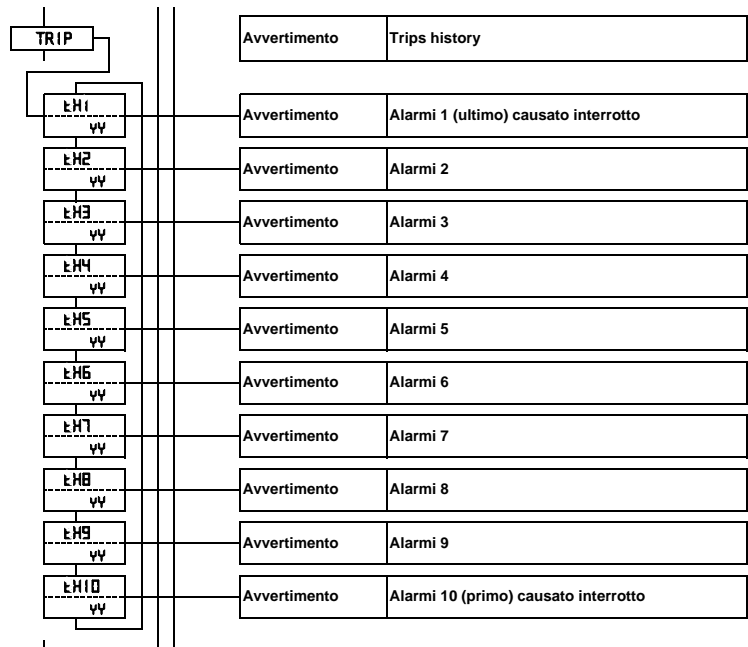

Codifica dell'allarme. Riferisca alla pagina 10 per maggiori in

- 1: OVERVOLTAGE
- 2: UNDERVOLTAGE
- 3: OVERCURRENT
- 5: EXTERNAL TRIP
- 6: INVERSE TIME
- 7: CURRENT LOOP
- 17: MOTOR OVERTEMP
- 24: DESAT (OVER I)
- nn: OTHER

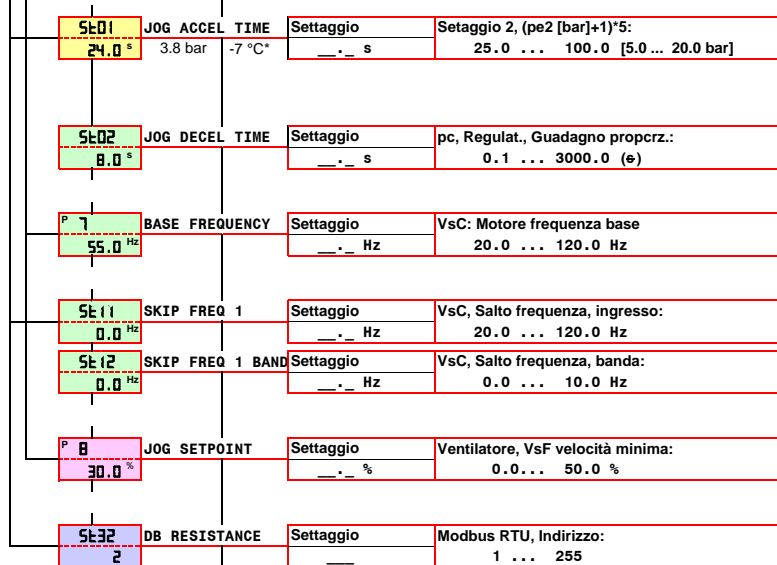

Parola d'accesso richiesta (Domandi prego)

SEZIONE ALIMENTAZIONE

Collegamenti di alimentazione

SEZIONE ALIMENTAZIONE

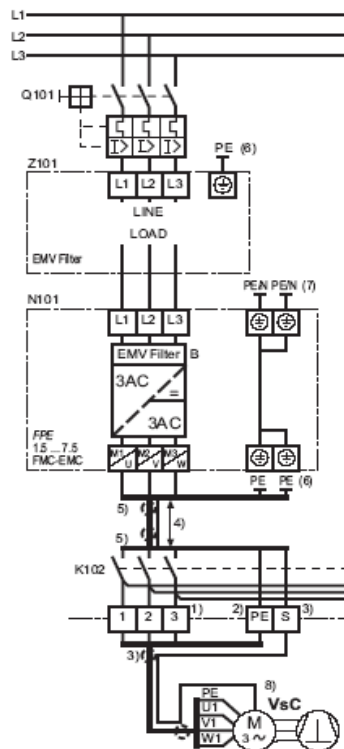

FPE FMV / iSE RCF.M:
Collegamenti di alimentazione

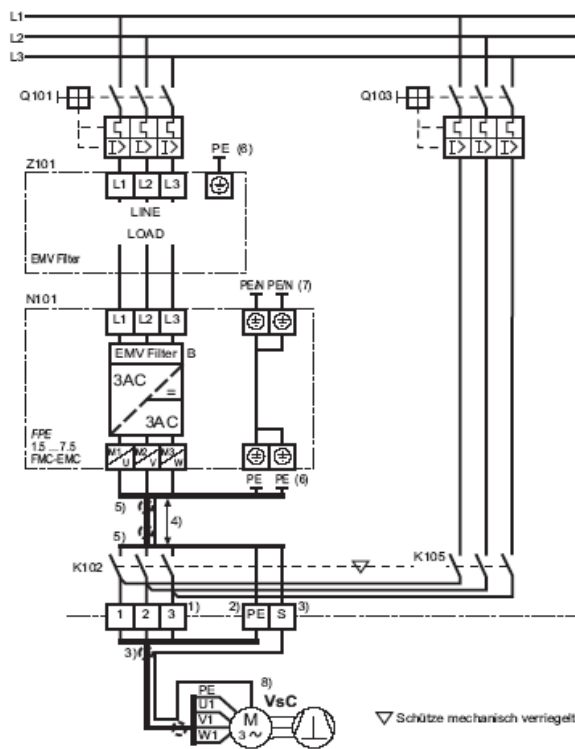

FPE FMV / iSE RCF.M:
Collegamenti di alimentazione
(con l'esclusione per il Funzionamento di Emergenza)

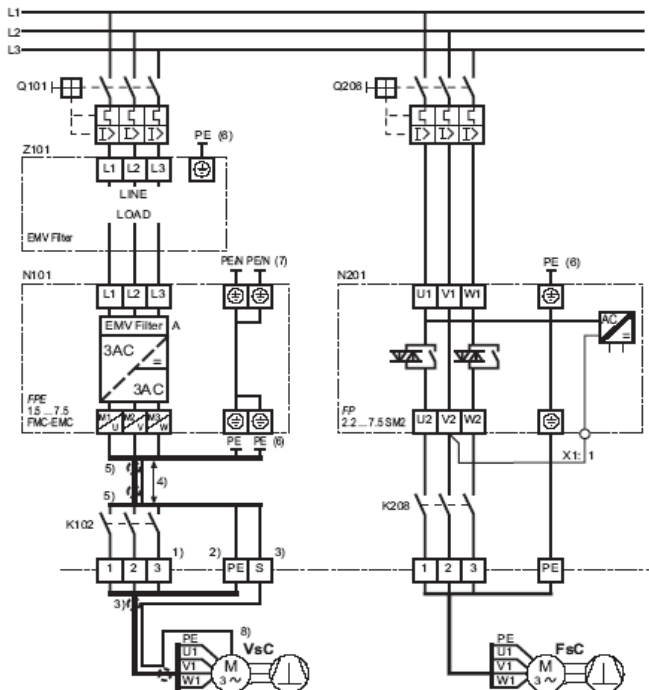

FPE FMV / iSE RCF.M:
Collegamenti di alimentazione con due compressori

Morsetti di Potenza

Morsetti / Indicazione	Segnale / Funzione	Descrizione	Informazione
PE, PE	Collegamenti di terra protettivi (Entrambi da interrare)	- Osservi tutta la sicurezza ed i requisiti di EMC	7.7.1
L1	Tre fasi ingresso di potenza	- Accertarsi che la tensione di ingresso di potenza con i dati sulla targhetta di FrigoPack / iSpeed	
L2/N			
L3			
DC+		- Non usi, altrimenti rischi di danneggiamento di FrigoPack / iSpeed	
DBR			
(DC-)			
M1/U	Motore del compressore	- Compressore velocità variabile via il contattore di sicurezza	7.7.1/
M2/V			7.7.2
M3/W			
PE	Collegamento protettivo della terra al motore del compressore		7.7.2
(DBR+)		- Non usi, altrimenti rischi di danneggiamento di FrigoPack / iSpeed	
(DBR-)			

SEZIONE ALIMENTAZIONE

Morsetti per protezione del motore

Morsetti / Indicazione	Segnale / Funzione	Descrizione	Informazione
X2:			
FPE 1.5...7.5FMV-EMC: T H 1 A - T H 1 B	Alternativa a), Senza procedere:	- La protezione del termistore è proceduta in circuito di sicurezza, questi due terminali deve collegarsi	6.2
	Alternativa b), Elaborazione diretta dei termistori del motore:	- Collegli i termistori del motore fra questi due terminali	
	Alternativa c), Elaborazione del relè esterno del termistore:	- Collegli i contatti "normalmente aperti" del relè esterno del termistore (per esempio KRIWAN) fra questi due terminali	
	Alternativa d), Elaborazione del relè esterno del termistore:	- Collegli i contatti "normalmente aperti" di un relè ausiliario metallico ad un relè esterno del termistore (per esempio KRIWAN) fra questi due terminali.	

SEZIONE CONTROLLO

Schema elettrico generale

SEZIONE CONTROLLO

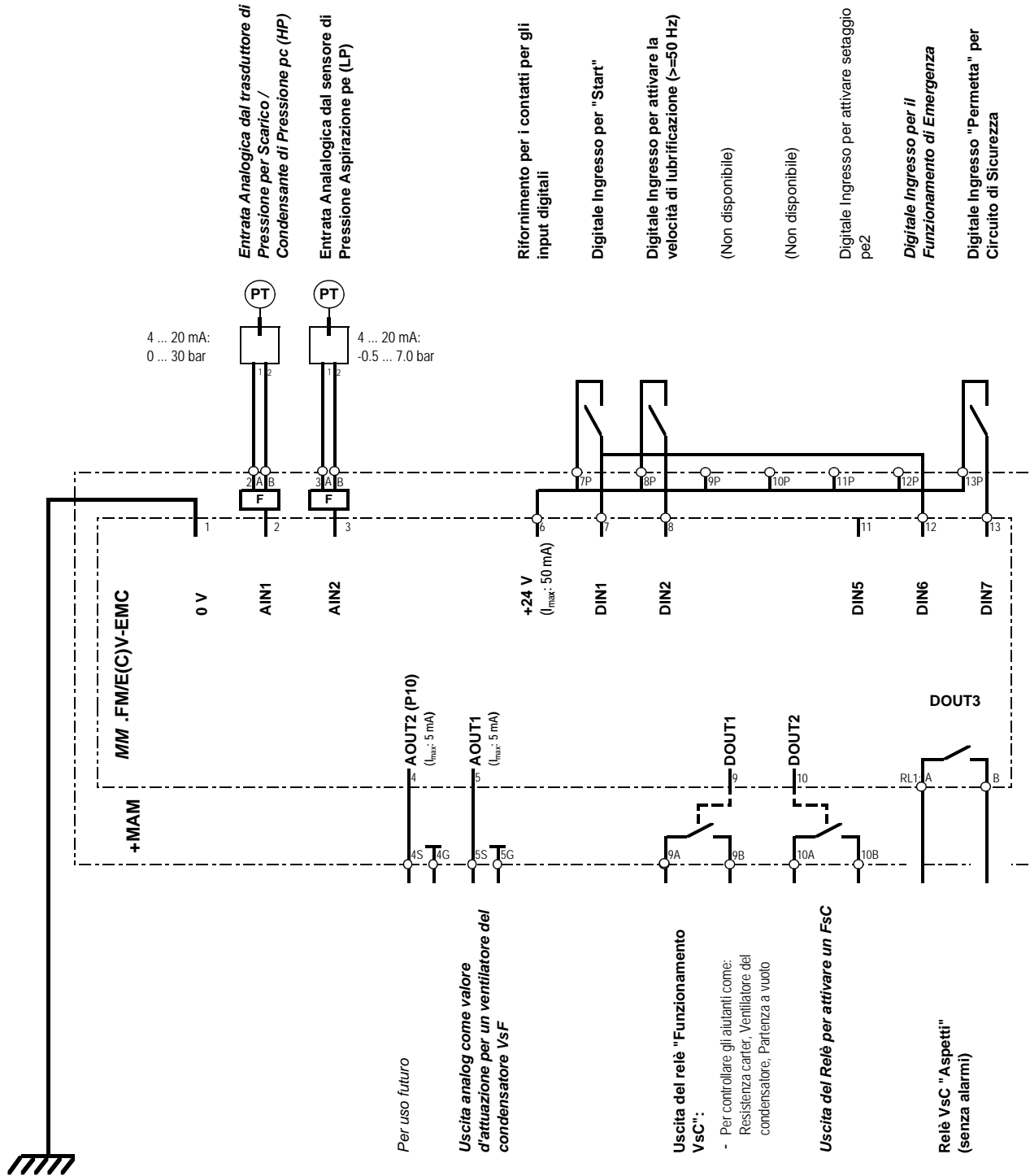

Entrata Analogica dal trasduttore di Pressione per Scarico / Condensante di Pressione pc (HP)

Entrata Analogica dal sensore di Pressione Aspirazione pe (LP)

Rifornimento per i contatti per gli input digitali

Digitale Ingresso per "Start"

Digitale Ingresso per attivare la velocità di lubrificazione (>=50 Hz)

(Non disponibile)

(Non disponibile)

Digitale Ingresso per attivare settaggio pe2

Digitale Ingresso per il Funzionamento di Emergenza

Digitale Ingresso "Permetta" per Circuito di Sicurezza

VfG: Ventilatore di Variabile-Velocità (condensatore)

VsC: Compressore a Velocità Variabile (funzionamento)
FsC: Compressore di Fisso-Velocità

Morsetti di controllo

Morsetti / Indicazione	Segnale / Funzione	Descrizione	Informazione
1	0 V	Terra per i segnali di analogico	
2A - 2B	AIN1	Entrata Analogica dal trasduttore di Pressione per Scarico / Condensante di Pressione pc (HP): 0 mA: Difetto 4 mA: 0.0 bar 20 mA: +30.0 bar	- Non disponibile - Pressione scarico / cond. pc (HP), uso facoltativo - Trasduttore di pressione adatto: - A REFR-P-TRANSD-HP30+PL - Collegamenti: - 1 --> 2A; 2 --> 2B
3A - 3B	AIN2	Entrata Analogica dal sensore di Pressione Aspirazione pe (LP): 0 mA: Difetto 4 mA: -0.5 bar 20 mA: +7.0 bar	- Pressione aspirazione pe (LP), deve essere utilizzato - Trasduttore di pressione adatto: - A REFR-P-TRANSD-LP7+PL - Collegamenti: - 1 --> 3A; 2 --> 3B
4S - 4G	P10	+10 V di riferimento	- Se usato
5S - 5G	AOUT1	Uscita analog come valore d'attuazione per un ventilatore del condensatore VsF: 0 V: 0.00 % Valore d'attuazione +10 V: 100.00 % Valore d'attuazione	- VsF Ventilatore del condens., Valore d'attiv. - Carico massimo di 5 mA
6	+24 V	Rifornimento per i contatti per gli input digitali	- Non disponibile
7P - 7	DIN1	Digitale Ingresso per "Start": 0 V: Arresto controllata +24 V: Inizio	- Inizio
8P - 8	DIN2	Digitale Ingresso per attivare la velocità di lubrificazione (>=50 Hz): 0 V: Nessun'azione +24 V: Attivato	- Attivi Velocità Lubrificazione - Uso facoltativo
9P - 9	DIN3	Digitale Ingresso	- Non disponibile
9A - 9B	DOUT1	Uscita del relè "Funzionamento VsC": Aperto: VsC: Inibito / non funzionando Chiuso: VsC: Iniziare / Funziona	- Per controllare gli aiutanti come: Resistenza carter, Ventilatore del condensatore, Partenza a vuoto - Carico massimo del contatto: AC 230 V; 250 VA
10P - 10	DIN4	Digitale Ingresso	- Non disponibile
10A - 10B	DOUT2	Uscita del Relè per attivare un FsC: Aperto: Non attivato Chiuso: Attivato	- Attivi il Compressore di Fisso-velocità FsC - Carico massimo del contatto: AC 230 V; 250 VA
11P - 11	DIN5	Digitale Ingresso per attivare setaggio pe2: 0 V: Nessun'azione +24 V: Attivare setaggio pe2	Digitale Ingresso per attivare setaggio pe2
12P - 12	DIN6	Digitale Ingresso per il Funzionamento di Emergenza: 0 V: Nessun Controllo Emergenza +24 V: Attivi Controllo Emergenza	- Controllo Emergenza (Funzionamento con un invertitore o un compressore di difetto) - Uso facoltativo
13P - 13	DIN7	Digitale Ingresso "Permetta" per Circuito di Sicurezza: 0 V: Difetto (fermata immediata) +24 V: Senza difetto	- Circuito di sicurezza senza difetto - Deve essere usato - Interrompa se ci è un difetto (richiesto per arrestare funzionamento dell'invertitore)
RL 1A - RL 1B	DOUT3	Relè "Aspetti (senza allarmi)": Aperto: Senza rifornimento, difetto o allarme Chiuso: Normale (senza difetto)	- Aspetti per funzionare - Carico mas. del contatto: AC 230 V; 250 VA

VsC: Compressore a Velocità Variable (funzionamento dell'invertitore)
FsC: Compressore di Fisso-Velocità
VsF: Ventilatore di Variabile-Velocità (condensatore)

Circuiti di controllo e di sicurezza

La seguente panoramica semplificata dei collegamenti di controllo e di sicurezza di un sistema tipico include soltanto i collegamenti per il funzionamento AUTOMATICO.

E raccomandato che le seguenti funzioni supplementari sono incluse nel sistema di controllo:

- Il modo di funzionamento MANUALE che per mezzo "di una pompa giù" gira intorno a
- Un circuito di sicurezza da fornire:
 - Selezione automatica del funzionamento MANUALE in caso d'urgenza
 - Mezzi di arresto degli evaporatori se i compressori non sono disponibili.

- I suggerimenti standard per i collegamenti di controllo e di sicurezza con queste caratteristiche sono disponibili a richiesta.

- KIMO RHVAC / Parker SPORLAN può aiutare alla progettazione dei sistemi complessi o dei sistemi con i requisiti speciali.

SEZIONE CONTROLLO

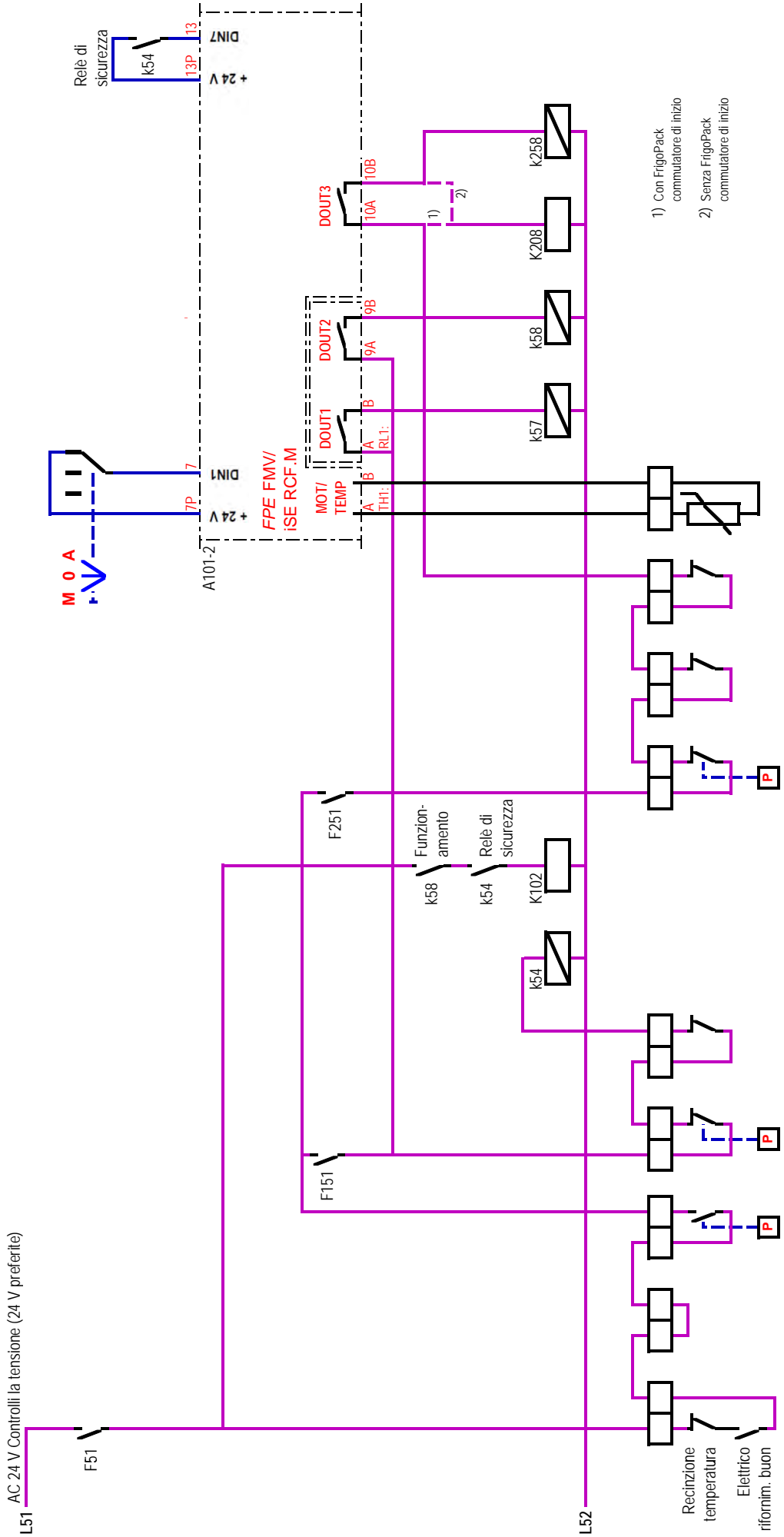

APPLICANDO POTERE PRIMA VOLTA

Montaggio e sicurezza elettrica:

Assicuri che tutte le raccomandazioni nel Manuale del Prodotto siano state aderite a.

Conformità dell'UL se del caso:

Assicuri che tutte le raccomandazioni nel Manuale del Prodotto per conformità dell'UL siano state aderite a.

Conformità di EMC:

Assicuri che tutte le raccomandazioni nel manuale del prodotto per conformità di contabilità elettromagnetica siano state aderite a.

Selezione di lingua:

La lingua è soltanto pertinente quando la doppia tastiera dal gamme FP(E) FEP / iSE RCF sono usati per caricare. La lingua è programmata nel software della refrigerazione e non può essere cambiata. La lingua richiesta deve essere dichiarata ai tempi dell'acquisto.

Selezione di questa applicazione di refrigerazione,
Ristabilimento delle regolazioni della fabbrica:

- Questa applicazione della refrigerazione è programmata nel software applicativo della refrigerazione.
- In nessun caso tenti di caricare le regolazioni predefinite della fabbrica poiché questo provocherà l'applicazione della refrigerazione che è cancellata.

Conservi le configurazioni e dei cambiamenti di parametro:

La memorizzazione dei cambiamenti di parametro è automatica con il di FPE FMV / iSE RCF.

Trasduttori di pressione:

Questa applicazione della refrigerazione è progettata per uso con i seguenti trasduttori di pressione:

- pe: -0.5 ... 7.0 bar	-7.25 ... 101.53 psi	Pressione relativa (del calibro)
- pc: 0 ... 30 bar	0.00 ... 435.11 psi	

AVVERTIMENTO: Utilizzi soltanto i trasduttori di pressione approvati.

Punti d'incarico di base raccomandati:

- Verifichi che il circuito principale corrisponda ai suggerimenti alle pagine 4 e 5.
- In particolare assicurati che un contattore della sicurezza misura fra FrigoPackE FMV / iSpeedE RCFd ed il compressore
- Verifichi che il circuito di controllo corrisponda ai suggerimenti alla pagina 8.
- In particolare assicurati che due contatti isolati di un relè della sicurezza siano collegati al contattore della sicurezza ed anche introdurre DIN7 (terminali 13P-13) del FrigoPack/iSpeed
- Applichi il potere con il terminale 7 staccato.
- Verifichi che il LED blu vicino ai terminali 3A e 3B dal trasduttore di pressione di aspirazione si accenda. Se non, poi controlla i collegamenti al trasduttore.
- Verifichi che il LED rosso vicino ai terminali 2A e 2B dal trasduttore di pressione di scarico si accenda se misura. Se non, poi controlla i collegamenti al trasduttore.
- Misuri le pressioni con un manometro della refrigerazione. Verifichi che la pressione indicata ai parametri AP01: e AP03: sia d'accordo con queste misure esterne.

Riempendo di refrigerante:

- Assicurati che CondensPack / iSpeed CFF non stia correndo mettendo il interruttore di comando nella posizione di riposo o rimuovendo il connection a DIN1 al terminale 7.
- Commuti al modo LOCAL come segue secondo quale tastiera è usata:
 - Piccola tastiera misura:
 - Premi il tasto 'E' fino a visualizzare Rdy.
 - Premi il tasto 'O' fino a visualizzare una mano.
 - Grande tastiera esterna usata:
 - Premi il tasto 'L/R'. LED "SEQ" e "REF" dovrebbe accendersi.
- Avvii il compressore premendo il tasto verde 'I'. Dopo che la sequenza che di inizio il compressore azionerà alla frequenza stabilita di minimo.
- Fermi il compressore premendo il tasto rosso 'O'.
- Il compressore non ricomincerà finché l'insieme di tempo dal parametro AP13 non sia trascorso.
- Commuti di nuovo all'operazione automatica su completamento del processo rimuovendo la corrente elettrica, aspettante fino al la tastiera è scura e poi riapplicante la corrente elettrica.

In nessun caso dimentichi di commutare di nuovo all'operazione automatica come indicato sopra.

ELENCO DI RIPARAZIONE

MESSAGGI ALLARME	CAUSA POSSIBILE	Suggerimenti per l'individuazione del guasto	RIMEDI
<p>*** TRIPPED *** OVERVOLTAGE</p> <p>↑ Code: 1 → dCH I</p>	<p>* Tensione di rifornimento troppo su</p> <p>* Contattore di sicurezza non controllato correttamente</p> <p>* Difetto del motore del compressore</p>	<p>- Misuri e documenti la tensione in tutte e tre le fasi immesse</p> <p>- Controlli i collegamenti del circuito di controllo e paragoni la funzione alle raccomandazioni di KIMO RHVAC</p> <p>- Esamini se il motor del compressore funzionerà con il rifornimento di DOL</p> <p>- Misuri la resistenza della bobina del motore e paragoni ai dati dei fornitori</p> <p>- L'isolamento del controllo between le fasi ed interrare</p>	<p>- Rettifichi la causa di tutta l'alta tensione</p> <p>- Modifichi i collegamenti</p> <p>- Sostituisca il motore del compressore</p>
<p>*** TRIPPED *** UNDERVOLTAGE</p> <p>*** TRIPPED *** VDC RIPPLE</p> <p>*** TRIPPED *** DESAT (OVER I)</p> <p>*** TRIPPED *** OVERCURRENT</p> <p>↑ Code: 2 → dCLO</p> <p>↑ Code: 25 → dCJP</p> <p>↑ Code: 24 → SHTF</p> <p>↑ Code: 3 → OC</p>	<p>* Tensione di rifornimento troppo basso</p> <p>* Fase dei missing di tensione di rifornimento</p> <p>* Contattore di sicurezza non controllato correttamente</p> <p>* Difetto del motore del compressore</p> <p>* Sezione di alimentazione di FrigoPack / iSpeed difettosa</p> <p>* Collegamento sbagliato del motore</p>	<p>- Misuri e documenti la tensione in tutte e tre le fasi immesse</p> <p>- Controlli i collegamenti del circuito di controllo e paragoni la funzione alle raccomandazioni di KIMO RHVAC</p> <p>- Esamini se il motor del compressore funzionerà con il rifornimento di DOL</p> <p>- Misuri la resistenza della bobina del motore e paragoni ai dati dei fornitori</p> <p>- L'isolamento del controllo between le fasi ed interrare</p> <p>- Rimuova i collegamenti di cavo del motore a FrigoPack / iSpeed</p> <p>Controlli se il funzionamento di CondensPack / iSpeed senza un motore collegato è possibile (nessun difetto: Probabilmente Approvazione; Difetto: Probabilmente difetto)</p> <p>- Esamini a funzionamento con un piccolo motore della prova</p> <p>- Controlli i collegamenti i terminali (scelta della stella/delta, part wisning ecc.)</p>	<p>- Rettifichi la causa di tutta la bassa tensione</p> <p>- Modifichi i collegamenti</p> <p>- Sostituisca il motore del compressore</p> <p>- Sostituisca FrigoPack / iSpeed</p> <p>- Modifichi i collegamenti</p>
<p>*** TRIPPED *** EXTERNAL TRIP</p> <p>↑ Code: 5 → Et</p>	<p>* Contattore di sicurezza non controllato correttamente</p> <p>* Dispositivo di sicurezza in circuito di sicurezza scattato</p> <p>* Missing di tensione di controllo di DC 24 V</p>	<p>- Controlli i collegamenti del circuito di controllo e paragoni la funzione alle raccomandazioni di KIMO RHVAC</p> <p>- Controlli i circuiti di sicurezza. Possibilmente sotto tensione del rifornimento ad un dispositivo del monitoraggio.</p> <p>- Controlli la tensione di controllo di DC 24 V a FrigoPack / iSpeed</p> <p>- Cortocircuito con tensione di controllo di DC 24 V</p>	<p>- Modifichi i collegamenti</p> <p>- Ripristinisi se necessario</p> <p>- Modifichi i collegamenti</p>
<p>*** TRIPPED *** CURRENT LOOP</p> <p>↑ Code: 7 → LOOP</p>	<p>* Trasduttore di Aspirazione-pressione non collegato o collegamenti scambiati</p> <p>* Trasduttore per pressione di aspirazione difettosa</p>	<p>- Controlli se il LED blu all'input di FrigoPack / iSpeed si illumina</p> <p>- Misuri la corrente del trasduttore di aspirazione-pressione ad input a FrigoPack / iSpeed (deve essere almeno +4 mA)</p>	<p>- Verifichi il collegamento corretto al trasduttore per pressione di aspirazione. Scambi i cavi se</p> <p>- Sostituisca il trasduttore per pressione di aspirazione</p>
<p>*** TRIPPED *** INVERSE TIME</p> <p>↑ Code: 6 → It</p>	<p>* Abortet di inizio del compressore</p>	<p>- Liquido in compressore?</p> <p>- Compressore di difetto</p> <p>- FrigoPack / iSpeed sbagliato o motore collegato nel delta invece della stella.</p>	<p>- Contatto KIMO RHVAC / Parker-CIC per consiglio</p>
<p>*** TRIPPED *** MOTOR OVERTEMP</p> <p>↑ Code: 17 → OT</p>	<p>* Collegamento TH1A-TH1B o MOT/TEMP non assente</p> <p>* Nessun collegamento a protezione PTC del motore</p> <p>* Collegamento difettoso al relè esterno del PTC</p> <p>* Bobina del motore troppo calda</p>	<p>- Controlli i collegamenti del circuito di protezione del motore</p> <p>- Compressore sovraccaricato</p>	<p>- Modifichi i collegamenti</p> <p>- Contatto KIMO RHVAC / Parker-CIC per consiglio</p>
<p>*** TRIPPED *** ?ANYTHING ELSE?</p>	<p>* Niente altro</p>		<p>- Contatto KIMO RHVAC / Parker-CIC per consiglio</p>

ELENCO DI RIPARAZIONE

Nota:

Questi messaggi sono dei viaggi comuni probabilmente da accadere durante l'incarico.

Altri messaggi di viaggio possono accadere nelle condizioni difetto.

Nel richiedere il consiglio dal vostro fornitore, prenda sempre nota esatta di quanto segue:

- Esiga il messaggio di viaggio (se appropriato indicato in entrambe le linee di esposizione).
- Il messaggio ha visualizzato quando la chiave 'E' è fatta pressione per almeno 10 s.

LISTA DI CONTROLLO

KIMO Problema Codice	Parte di installazione	Lista di controllo delle domande per RAPPORTO di PROBLEMA	Spiegazione	Morsetto	Risposta/ Conferma
ES	Elettrico: - Rifornimento	<ul style="list-style-type: none"> • E ci delle interruzioni conosciute del gruppo di • Queste interruzioni del gruppo di alimentazione accadono allo stesso tempo ogni giorno? • Da che importo la tensione di rifornimento varia? 	<ul style="list-style-type: none"> - Indichi approssimativamente i periodi - Indichi le tensioni minime e massime 		Si <input type="checkbox"/> No <input type="checkbox"/> Si <input type="checkbox"/> No <input type="checkbox"/> Quando: _____ _____ Minimo: _____ [V] Massimo: _____ [V]
EI	- Installazione	<ul style="list-style-type: none"> • Cavo del motore: Appross. Lunghezza? • Cavo del motore: Tipo di schermo? • Cavo del motore: Schermo collegato al giunto di supporto? • Cavo del motore: Schermo collegato alla carcassa di motore del metallo? • Un giunto di supporto galvanizzato è utilizzato nella recinzione elettrica? • Un filtro del motore è utilizzato fra il CondensPack / iSpeed CFF ed il motore del compressore? 	<ul style="list-style-type: none"> - Treccia di rame?, Treccia d'acciaio?, - Condotto d'acciaio?, nessun? - Raccomandazioni: - contatto con grande area - Nessuna "treccia" - Se sì, indichi il codice di prodotto di KIMO 		Cu treccia <input type="checkbox"/> Fe <input type="checkbox"/> Fe tubo <input type="checkbox"/> nessun <input type="checkbox"/> Si <input type="checkbox"/> No <input type="checkbox"/> Si <input type="checkbox"/> No <input type="checkbox"/> Si <input type="checkbox"/> No <input type="checkbox"/> Si <input type="checkbox"/> No <input type="checkbox"/> Cd. di _____
MT	Motore del compressore	<ul style="list-style-type: none"> • Le correnti del motore sono state inserite nel RAPPORTO di PROBLEMA? 	<ul style="list-style-type: none"> - Punto di funzionamento - Avvii in su 		Si <input type="checkbox"/> No <input type="checkbox"/> Si <input type="checkbox"/> No <input type="checkbox"/>
MM MM	CI FrigoPack / iSpeed: - Input del sensore e di controllo	<ul style="list-style-type: none"> • La terra protettiva di FrigoPack / iSpeed ha collegato al giunto di supporto (due collegamenti corti separati)? • È la tensione di controllo di CC P24 presente? • Collegamento di protezione del motore del PTC? • Approvazione del circuito di sicurezza? • Permetta il segnale presente? • Segnale dal presente del trasduttore di aspirazione-pressione? • Segnale dal presente ad alta pressione del trasduttore? * * Se usato 	<ul style="list-style-type: none"> - Terminale: - Terminale: - Senza procedere da FrigoPack: - Elaborazione diretta dei termistori del motore: - Elaborazione del relè esterno del termistore: - Terminale FPE FMV: - Terminale da misurare: - Terminale da misurare: - Terminale da misurare: - Terminale da misurare: - Terminale per misurare: - Misurato in rapporto a: 	2x PE 6P - PE TH1 A-B 13 - PE 7 - PE 3B - PE 2B - PE 	Si <input type="checkbox"/> No <input type="checkbox"/> Si <input type="checkbox"/> No <input type="checkbox"/> Relè <input type="checkbox"/> Si <input type="checkbox"/> No <input type="checkbox"/> Si <input type="checkbox"/> No <input type="checkbox"/> _____ [V] _____ [V]
MM	PS	- Sezione di potenza	• Riservato ad uso futuro		
MM	CA	- Compl. di controllo	• Riservato ad uso futuro		
MM	CS	- Controlli le regolazioni, parametro	<ul style="list-style-type: none"> • LOCAL Di Modo Di Funzionamento (Rilievo Di Programmazione: LEDs SEQ + REF luce)? • Messa a punto di parametri di raffreddamento/di refrigerazione? 	<ul style="list-style-type: none"> - Non adatto a funzionamento normale, soltanto uso per incariicare: - I seguenti parametri devono essere installati <p>AP06 . . . AP09</p>	Si <input type="checkbox"/> No <input type="checkbox"/> Si <input type="checkbox"/> No <input type="checkbox"/>
RI	AP	Refrigerazione: - Applicazione	<ul style="list-style-type: none"> • L'alimentazione richiesta di refrigerazione ha preso parte al RAPPORTO di PROBLEMA? • Il numero di uscite di raffreddamento ha preso parte al RAPPORTO di PROBLEMA? • La pressione e le temperature di funzionamento hanno preso parte al RAPPORTO di PROBLEMA? • Tempi inserita/disinserita del pacchetto del compr. hanno preso parte al RAPPORTO di PROBLEMA? 	<ul style="list-style-type: none"> - Punto di funzionamento - Avvii in su - Entrii esclusivamente nei tempi variabili e fissi del compressore di velocità 	Si <input type="checkbox"/> No <input type="checkbox"/> Si <input type="checkbox"/> No <input type="checkbox"/> Si <input type="checkbox"/> No <input type="checkbox"/> Si <input type="checkbox"/> No <input type="checkbox"/> Si <input type="checkbox"/> No <input type="checkbox"/>
RI	IN	- Installazione	• Riservato ad uso futuro	- Essere deciso	
RI	PS	- Trasduttori di pressione	<ul style="list-style-type: none"> • Appross. lunghezza di cavo • Tipo di schermo • Schermo non collegato all'estremità del sensore? • Lo schermo ha collegato al giunto di supporto della recinzione electrical? • Sono le pressioni misurate stabili? 	<ul style="list-style-type: none"> - Treccia di rame?, Treccia d'acciaio?, - Cavo del motore: Schermo collegato al - Grande contatto di zona, nessun code del maiale - Indichi la gamma di variazione all'interno di 30 s 	_____ [m] Cu treccia <input type="checkbox"/> Fe <input type="checkbox"/> Fe tubo <input type="checkbox"/> nessun <input type="checkbox"/> Si <input type="checkbox"/> No <input type="checkbox"/> Si <input type="checkbox"/> No <input type="checkbox"/> Si <input type="checkbox"/> No <input type="checkbox"/> pe/LP _____ pc/HP _____ [bar]
RI	RC	- Compressore di refrigerazione	<ul style="list-style-type: none"> • Olio presente? • I dati di base hanno preso parte al RAPPORTO di PROBLEMA? 		Si <input type="checkbox"/> No <input type="checkbox"/> Si <input type="checkbox"/> No <input type="checkbox"/>

LISTA DI CONTROLLO

DESCRIZIONE di CONFIGURAZIONE/RAPPORTO di PROBLEMA

Applicazione	Refrigerazione <input type="checkbox"/>	No. di raffreddamento _____	Aria cond. <input type="checkbox"/>	Condensatore <input type="checkbox"/>	Altro _____
Refrigerante	R404A..... <input type="checkbox"/>	R407C..... <input type="checkbox"/>	R134a..... <input type="checkbox"/>	Capacità di refrigerazione _____ [kW]	Altro _____
	R507A..... <input type="checkbox"/>	R22..... <input type="checkbox"/>	R.....		
1	Pistone <input type="checkbox"/>	No. dei cilindri _____	Scroll <input type="checkbox"/>	Vite <input type="checkbox"/>	Altro _____
	Partenz. a vuoto <input type="checkbox"/>	"Part winding" <input type="checkbox"/>	Velocità variabile <input type="checkbox"/>	Velocità fissa <input type="checkbox"/>	No. dei compressori _____
	Reg. di potenza _____ [%]	_____ [%]	_____ [%]	_____ [%]	
	Fornitore _____	Modello _____	Qualche cosa speciale _____		
2	Pistone <input type="checkbox"/>	No. dei cilindri _____	Scroll <input type="checkbox"/>	Vite <input type="checkbox"/>	Altro _____
	Partenz. a vuoto <input type="checkbox"/>	"Part winding" <input type="checkbox"/>	Velocità variabile <input type="checkbox"/>	Velocità fissa <input type="checkbox"/>	No. dei compressori _____
	Reg. di potenza _____ [%]	_____ [%]	_____ [%]	_____ [%]	
	Fornitore _____	Modello _____	Qualche cosa speciale _____		
Condizioni di lavoro	Pressione di aspirazione _____	Alta pressione (di scarico) _____	Pascal/ <input type="checkbox"/>	Temp. del gas di aspirazione _____ [°C]	Temperatura del gas di scarico _____ [°C]
			bar/ <input type="checkbox"/>		Corrente del motore _____ [A]
			lb/in ² <input type="checkbox"/>		
Alla partenza	Pressione di aspirazione _____	Alta pressione (di scarico) _____	gauge/ <input type="checkbox"/>	Qualche cosa _____	Corrente del motore _____ [A]
			absolute <input type="checkbox"/>		
FrigoPack	FrigoPack/iSpeed/MotorMaster		Sensori di pressione		Softw. di refig. / Aircond. di FrigoSoft FS E1.5_1d
Variatori de frecuencia	Tipo _____ FPE/MM/ISE	Numéro de série _____	Pressione di aspirazione _____	Alta pressione (di scarico) _____	Versione _____
					Modo _____
FrigoPack	FrigoPack/iSpeed/SoftCompact, LEKTROMIK		Tempi di commutazione del compressore		
Avviamento graduale	Tipo _____ FP/MM/IS	Numéro de série _____	Compressore velocità Variabile (VsC) t _{ON} _____ [s]	Compressore velocità costante (FsC) t _{ON} _____ [s]	t _{PERIOD} _____ [s]
					t _{PERIOD} _____ [s]
Rapporto	Lista dei Valori Misurati nel menu dell'APP MENU			Lista dei Parametri Registrabili nel menu dell'APP MENU	
	AP01 01:pe PRES ASPR _____ [bar] AP02 02:pe DV PRS AP _____ [%] AP03 03:pc PRES ALTA _____ [bar] AP04 04:Na_Ii_Lm_FsC _____ AP05 05:Vfg CD VL AT _____ [%]			AP06 06:pe MINIMO: 2.5 bar _____ [bar] AP07 07:pe SETAGGIO: 3.3 bar _____ [bar] AP08 08:pc SETAGGIO: 15.0 bar _____ [bar] AP09 09:pc MASSIMO: 23.0 bar _____ [bar] AP10 10:VsC CORR MAS: FF.F _____ [A] AP11 11:VsC FREQ MAS: 60.0 _____ [Hz] AP12 12:VsC FREQ MIN: 25.0 _____ [Hz] AP13 13:VsC tinb TMP: 100.0 _____ [s] AP14 13:Fsc tinz RTD: 60.0 _____ [s] AP15 15:VsC CNTR PGN: 5.00 _____ AP16 16:FS E1.5_1x: 151D _____	
				Regolazioni speciali:	
				St01 JOG ACCEL TIME: 24.0 s _____ [s]	
				St02 JOG DECEL TIME: 8.0 s _____ [s]	
				P7 BASE FREQUENCY: 55.0 Hz _____ [Hz]	
				St11 SKIP FREQ 1: 0.0 Hz _____ [Hz]	
				St12 SKIP FREQ 1 BAND: 0.0 Hz _____ [Hz]	
				P8 JOG SETPOINT: 30.0 % _____ [%]	
STORIA DI ALARMI	ALARME	1 <input type="text"/>	2 <input type="text"/>	3 <input type="text"/>	4 <input type="text"/>
		6 <input type="text"/>	7 <input type="text"/>	8 <input type="text"/>	9 <input type="text"/>
					10 <input type="text"/>
					(ULT)
Construttore	Agente / Socio		Cliente		Installazione
KIMO Refrigeration HVAC Ltd EUR: Tel.: +49 911-8018778 Fax: +49 911-9976118 applications@frigokimo.com www.frigokimo.com					
Parker Hannifin Corporation Parker Hannifin Ltd: Tel.: +44 1226-273400 Fax: +44 1226-273401 eurocold@parker.com www.sporlan.com Sporlan Division: Tel.: +1 636-239-1111 Fax: +1 636-239-0414 svd_techsupport@parker.com www.sporlan.com					Nome: _____ Data: _____