

## LISTA DI PARAMETRO

FP FEP-14 / iSP RCF  
FrigoSoft 2.6

REFR/COOL

FS 2.6.5-2x

USA units

Va al menu dell'OPERATORE approssimativamente. 2 s dopo essere inseriti

FrigoSoft26.5_2a XXX14-6 1.3x	OPERATORE menu at level 1
----------------------------------	------------------------------

Valori misurati:

- Gruppi Compressore:
- Compressori velocità Variable (VsC):
- Compressori Fisso-velocità (FsC):
- Ventilatori velocità Variable (VsF).

Settaggio

Gruppi Compressore

- Pressione aspirazione:
- Pressioni scarico/condensatore:
- Evitare di resonance:
- Settaggio tempi:
- Lubrificazione:
- Compressore velocità Costante (FsC):
- Disegno dello gruppi:
- Regolatori:
  - pe Regolatore:
  - pc Regolatore:
  - VsF Minima velocità:
  - pc/AP Limitare di Pressure:
- Altre Settaggio

01:ts td TEMP	Y.Y YY.Y °C
02:te tc TEMP	Y.Y YY.Y °C
03:pe pc PRES	Y.Y YY.Y bar
04:pe pc P DF	Y.Y Y.Y%
06:VsC PRES OLIO	Y.Y bar
07:VsC ELET A Hz	Y.Y Y.Y Hz
08:Fsc ATTV_POSS	Y Y
10:CONDEN % t amb	YY.Y YY.Y °C
30:pe MINIMUM	→ 2.5 bar -16 °C*
31:pe SETAGGIO 1	→ 3.3 bar -10 °C*
32:pe SETAGGIO 2	→ 3.8 bar -7 °C*
39:pe MASSIMO	→ 6.0 bar 7 °C*
41:pc SETAGGIO 1	→ 17.3 bar 40 °C*
42:pc SETAGGIO 2	→ 20.1 bar 46 °C*
49:pc MASSIMO	→ 23.0 bar 51 °C*
50:REFRIGERANTE	→ R404A
61:VsC CORR MASS	→ FFF.FF A
62:VsC FREQ MASS	→ 60.0 Hz
65:VsC FREQ MIN	→ 25.0 Hz
66:VsC SALT FREQ	→ 0.0 Hz
67:VsC SALT BAND	→ 0.0 Hz
70:VsC tinv TMPO	→ FFF.F s
71:VsC tstr TMPO	→ 10.0 s
74:VsC tmon fmin	→ 600.0 s
76:VsC toli COMC	→ 4.0 s
77:VsC polli MIN	→ 0.8 bar
81:Fsc tinv RETD	→ FFF.0 s
82:Fsc tfrm RETD	→ FF.0 s
83:Fsc NUMERO	→ 1
91:pe CNTRL P-GN	→ F.00
92:pc CNTRL P-GN	→ 10.0
93:VsF CD MIN VL	→ 15.00
94:pc LIMIT P-GN	→ 25.00
A1:AOUT1 FUNZION	→ INGRESSO 0
A2:AOUT2 FUNZION	→ INGRESSO 0
A3:AOUT3 FUNZION	→ INGRESSO 1
A4:DOUT1 FUNZION	→ INGRESSO 2
A6:REGL FUNZION	→ 0000
A9:LENGUA	→ ITALIANO

Tipo	Descrizione	Ulteriore informazione
Valori misurati	Gruppi Compressore: Temp. gas di scarico e di aspiraz.	9.1.1
Valori misurati	Gruppi Compressore: Temp. d'evaporaz. e di condensaz. saturata	
Valori misurati	Gruppi Compressore: Pressione d'evaporaz. e di condensaz.	
Deviazioni	Gruppi Compressore: Pressione d'evaporaz. e di condensaz.	
Valore misurato	Compressore a velocità Variable: Pressione di olio	9.1.2
Valori misurati	Compressore a velocità Variable: Frequenza del motore, corrente del motore	
Valori misurati	Compressori a velocità. Const.: Numero attivo / possibile	9.1.1
Valori misurati	Condensatore: Ventilatore variabile-Velocità / Ambientale	9.1.3
Valore limite	pe, Arresti il valore "Pump Down" -0.5 ... 7.0 bar	8.3.2
Settaggio 1	pe1, Settaggio 1: -0.5 ... 7.0 bar	
Settaggio 2	pe2, Settaggio 2: -0.5 ... 7.0 bar	
Valore limite	pe, Valore massimo: -0.5 ... 7.0 bar	
Settaggio 1	pc, Settaggio 1: 0.0 ... 30.0 bar	8.3.4
Settaggio 2	pc, Settaggio 2: 0.0 ... 30.0 bar	
Valore limite	pc, Alto Limite: 0.0 ... 30.0 bar	
Selezione	Refrigerante: R404A, R507C, R407C, R410A, R717, R134a, R22, ...	8.3.5
Valore limite	VsC, Corrente massima: 0.00 ... 999.99 A	8.4.1
Valore limite	VsC, Frequenza massima: 15.0 ... 90.0 Hz	
Valore limite	VsC, Frequenza minima: 15.0 ... 90.0 Hz	
Settaggio	VsC, Salto frequenza, ingresso: 15.0 ... 90.0 Hz	8.4.2
Settaggio	VsC, Salto frequenza, banda: 0.0 ... 10.0 Hz	
Valore limite	VsC, Minimo fuori di tempo: 0.1 ... 3000.0 s	8.4.3
Settaggio	VsC, Tempo di tenuta (fmin dopo l'imp. dell'olio) 0.1 ... 3000.0 s	
Settaggio	VsC: Tempo del monitoraggio al fmin: 0.0 ... 3000.0 s	
Settaggio	VsC, Lubrificazione, tempo di impulso dell'olio: 0.1 ... 3000.0 s	8.4.4
Valore limite	VsC, Pressione di olio minima: -0.5 ... 7.0 bar	
Settaggio	FsC, Inizi fa ritardare: 0.1 ... 3000.0 s	8.5.1
Settaggio	FsC, Arrestisi fa ritardare: 0.1 ... 3000.0 s	
Selezione	FsC, Numero dei compressori: 0 ... 7	
Settaggio	pe Regulat., Guadagno proporz.: 0.10 ... 100.00	8.6.1
Settaggio	pc Regulat., Guadagno proporz.: 0.1 ... 100.0	8.6.2
Settaggio	Condens., Ventilati., Velocità minima: 0.00 ... 100.00	
Settaggio	pc Limitore, Guadagno proporz.: 0.00 ... 100.00	
Selezione	AOUT1 - Selezione di funzione: INGRESSO 0...3 (VsF)	8.7.1
Selezione	AOUT2 - Selezione di funzione: INGRESSO 0...3 (FsC2)	
Selezione	AOUT3 - Selezione di funzione: INGRESSO 0...7 (FsC3)	
Selezione	DOUT1 - Selezione di funzione: INGRESSO 0...7 (CC)	
Selezione	FrigoSoft - Selezione di funzione: 0000 ... 0033	8.7.2
Selezione	Selezione di lingua: ENGLISH ... NEDERLANDS	8.7.3

\* Regolazioni della fabbrica per R404A

Chiave per le abbreviazioni

VsC: Compressore a velocità Variable  
FsC: Compressore di Fisso-Velocità  
VsF: Ventilatori di Variabile-Velocità (condens. / raffreddam. asciutti)

= YYY.YY %  
→ FFF.0 s

APPLICANDO POTERE PER LA PRIMA VOLTA: Vada impaginare 11

Valore misurato secondo il punto di funzionamento  
Valore di difetto della fabbrica secondo il formato della struttura e Potenza

**Spiegazione delle pressioni di funzionamento regolabili:**

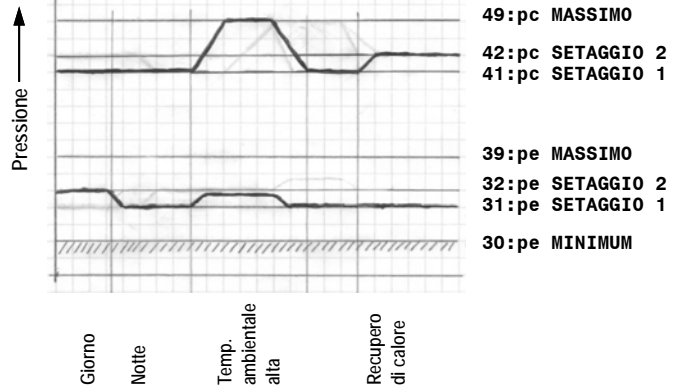

**Regolazioni suggerite di refrigerazione:**

Sulla base di EN 12900

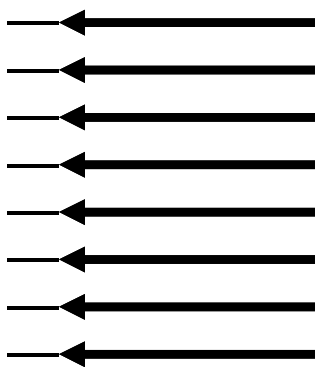

30:pe MINIMUM	→ 2.5 bar
31:pe SETAGGIO 1	→ 3.3 bar
32:pe SETAGGIO 2	→ 3.8 bar
39:pe MASSIMO	→ 6.0 bar
41:pc SETAGGIO 1	→ 17.3 bar
42:pc SETAGGIO 2	→ 20.1 bar
49:pc MASSIMO	→ 23.0 bar
50:REFRIGERANTE	→ R404A



Regol. d. fabbrica

R404A / R507			R407C			R22			R134a			R410A	
LT	MT	HT	MT	HT		LT	MT	HT	MT	HT		MT	HT
-40 °C/ 0.3	-16 °C/ 2.5	0 °C/ 5.0	-16 °C/ 1.5	0 °C/ 3.6	0 °C/ 0.2	-37 °C/ -16 °C/ 0 °C/ 1.9	0 °C/ 4.0	-16 °C/ 0.6	0 °C/ 1.9	-16 °C/ 3.6	0 °C/ 7.0		
-35 °C/ 0.6	-10 °C/ 3.3	5 °C/ 6.0	-10 °C/ 2.2	5 °C/ 4.5	-32 °C/ -10 °C/ 5 °C/ 0.5	-10 °C/ 2.6	5 °C/ 4.8	-10 °C/ 1.0	5 °C/ 2.5	-10 °C/ 4.7	5 °C/ 8.3		
-30 °C/ 1.0	-7 °C/ 3.8	8 °C/ 6.7	-7 °C/ 2.6	8 °C/ 5.0	-30 °C/ -7 °C/ 8 °C/ 0.6	-7 °C/ 2.9	8 °C/ 5.4	-7 °C/ 1.3	8 °C/ 2.9	-7 °C/ 5.3	8 °C/ 9.2		
5 °C/ 6.0	5 °C/ 6.0	5 °C/ 6.0	10 °C/ 5.5	10 °C/ 5.5	10 °C/ 6.8	10 °C/ 6.8	10 °C/ 6.8	12 °C/ 3.4	12 °C/ 3.4	12 °C/ 10.5	12 °C/ 10.5		
40... °C/ 17.3	40... °C/ 17.3	40... °C/ 17.3	40... °C/ 16.5	40... °C/ 16.5	40... °C/ 14.3	40... °C/ 14.3	40... °C/ 14.3	40... °C/ 9.2	40... °C/ 9.2	40... °C/ 23.3	40... °C/ 23.3		
46... °C/ 20.1	46... °C/ 20.1	46... °C/ 20.1	46... °C/ 19.2	46... °C/ 19.2	46... °C/ 16.7	46... °C/ 16.7	46... °C/ 16.7	46... °C/ 10.9	46... °C/ 10.9	46... °C/ 27.0	46... °C/ 27.0		
52 °C/ 23.0	52 °C/ 23.0	52 °C/ 23.0	52 °C/ 22.2	52 °C/ 22.2	52 °C/ 19.3	52 °C/ 19.3	52 °C/ 19.3	55 °C/ 13.9	55 °C/ 13.9	55 °C/ 37.4	55 °C/ 37.4		

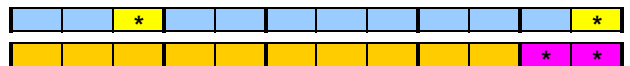

\* Le regolazioni modificate sono richieste, vede le Regolazioni Speciali, la pagina 4

Diagnostico

Valori Elettrici:

DIAGNOSTICA menu at level 1	M	FREQUENZA = YY.YY Hz
	E	CORRENTE MOTORE = YY.Y A
		CORRENTE MOTORE = YY.YY %
		VOLT BUS DC = YYY V
		FREQ BASE ATTIVO = YY.Y Hz
		VOLT BASE ATTIVO = YYY.Y V
		VOLT AL MOTORE = YYY V
		RETROAZ. COPPIA = YY.YY %
		RETROAZ. FLUSSO = YY.YY %
		POTERA ELETTR = YY.Y kW
		ENERGIA ELETTR = YYY kWh
		SC NUMERO FASE = Y
		SC CNTRL CAPIENZ = YYYYY
		SC USCITA = YYYYY
		SCC USCITA 1 = YYYYY
		SCC USCITA 2 = YYYYY
		SCC USCITA 3 = YYYYY
		SCC USCITA 4 = YYYYY
		SC CAPIENZA = Y.YY
		SC CAPIENZA % = YY.YY %
		SC DIAGNOSTICO = Y

Controllo di tappa:

Valore interno	Compressore a velocità Variabile: Frequenza del motore	9.2.1
Valore misurato	Compressore a velocità Variabile: Corrente del motore [A]	
Valore interno	Compressore a velocità Variabile: Corrente del motore [%]	9.2.2
Valore misurato	Compressore a velocità Variabile: Tensione bus DC	
Valore interno	Compressore a velocità Variabile: Frequenza bassa attiva	9.2.2
Valore misurato	Compressore a velocità Variabile: Tensione del motore	
Valore interno	Compressore a velocità Variabile: Coppia di torsione calcolata	9.2.2
Valore misurato	Compressore a velocità Variabile / Gruppi: Potere elettrica calcolata / misurata	
Valore misurato	Compressore a velocità Variabile / Gruppi: Energia elettrica calcolata / misurata	9.2.2
Valore interno	Gruppi Compressore: Numero delle fasi	
Ordine	Gruppi Compressore: Activiert di Controllo Capacità	9.2.2
Valore interno	Gruppi Compressore: Segnale di controllo dell'uscita	
Ordine	Gruppi Compressore: Segnale di controllo dell'uscita 1	9.2.2
Ordine	Gruppi Compressore: Segnale di controllo dell'uscita 2	
Valore interno	Gruppi Compressore: Segnale di controllo dell'uscita 3	9.2.2
Valore interno	Gruppi Compressore: Segnale di controllo dell'uscita 4	
Valore interno	Gruppi Compressore: Capacità totale calcolato	9.2.2
Valore interno	Gruppi Compressore: Capacità totale calcolato in %	
Valore interno	Gruppi Compressore: Diagnostica	9.2.2

Ingresso analogico:

ING. ANALOGICO 1 = YYY.YY %
ING. ANALOGICO 2 = YYY.YY %
ING. ANALOGICO 3 = YYY.YY %
ING. ANALOGICO 4 = YYY.YY %
USC. ANALOGICA 1 = YYY.YY %
USC. ANALOGICA 2 = YYY.YY %
USC. ANALOGICA 3 = YYY.YY %
I/U DIGITALI = YYY >>

Uscita analogico:

Ingresso digitale:

INGR DIGIT 1 = YYYYY	1
INGR DIGIT 2 = YYYYY	2
INGR DIGIT 3 = YYYYY	4
INGR DIGIT 4 = YYYYY	8
INGR DIGIT 5 = YYYYY	1
INGR DIGIT 6 = YYYYY	2
INGR DIGIT 7 = YYYYY	4
CIRCUIT SICUREZZA = YYYYY	8
USCITA DIGIT. 1 = YYYYY	1
USCITA DIGIT. 2 = YYYYY	2
USCITA DIGIT. 3 = YYYYY	4
USC. ANALOGICA 1 = YYYYY	1
USC. ANALOGICA 2 = YYYYY	2
USC. ANALOGICA 3 = YYYYY	4

Uscita digitale:

Uscita analogico usate come uscite del relè:

Consegne:

RICH VELOCITA = YYY.YY %
RIFERIM REMOTO = YYY.YY %
RIFERIM FREQ = YY.YY Hz
RIFERIM COMM = YYY.YY %
RIFERIM LOCALE = YYY.YY %
RIFERIMENTO = 10.00 %

Alarmi:

ALLARMI ATTIVI = YYY >>
ALLARMI ATTIVI+ = YYY >>
AVVERTIMENTI = YYY >>
AVVERTIMENTI+ = YYY >>
PRIMO ALLARME = TTY:YYYYYYYY
ALLARME 1 (PRIMO) = TTY:YYYYYYYY
ALLARME 1 TEMPO = YYYYYYYY s

Dichiari le indicazioni:

ALLARME 10 (ULT) = TTY:YYYYYYYY
ALLARME 10 TEMPO = YYYYYYYY s
TEMPO SERVIZIO = YYYYYYYYYY s
TEMPO FUNZIONAM = YYYYYYYYYY s
INIZI CONTEGGIO = YYYYYYYYYY
CODA TENTATIVI = YY
TEMPO RIMASTO = YYY.Y s
IN FRENATURA = YYY
SEQUENZ STATO = YYYYYYYYYY
MOTORE STATO = YYYYYYYYYY

AIN1 (X2:2) Entrata analogica 1	pe, Capteur pressione aspirazione: 4 ... 20 mA; 0.0 ... 100.0 %	6.3.1 /
AIN2 (X2:3) Entrata analogica 2	pc, Capteur pressione alto: 4 ... 20 mA; 0.0 ... 100.0 %	
AIN3 (X2:4) Entrata analogica 3	Temperatura del gas di scarico o ambientale: PT1000	
AIN4 (X2:5) Entrata analogica 4	Valore d'attuazione o consegna est.: 0 ... 10 V; 0.0 ... 100.0 %	
AOUT1 (X2:6) Uscita analogica 1	VsF condensator / Velocità VsC / Esclusione calda del gas / -	6.3.2
AOUT2 (X2:7S-7G) Uscita analogica 2	- / Velocità VsC / Esclusione calda del gas / -	
Uscita analogica 3	Usato mai	
Menu	Input ed uscite di Digital	5.2

DIN1 (X2:12) Entrata digital 1	Permetta (Start)	5.2.1-4
DIN2 (X2:13) Entrata digital 2	Forza a velocità di lubrificazione	5.3
DIN3 (X2:14) Entrata digital 3	Attivi Setpoint / Limite pe2	5.2.2/4
DIN4 (X2:15) Entrata digital 4	NON Attivare Setpoint / Limite pe1	
DIN5 (X2:16) Entrata digital 5	Attivare Setpoint pc2	5.3
DIN6 (X2:17) Entrata digital 6	FsC Circuito di Sicurezza senza difetto / Attivare funzionamento continuo di VsC	5.3
DIN7 (X2:18) Entrata digital 7	Attivare Controllo di emergenza	5.3
DIN8 (X2:19) Entrata digital 8	Circuito di sicurezza senza difetto	5.4
DOUT1 (X:21-22) Uscita di Digital 1	Aspetti (senza allarmi)	6.3.4
DOUT2 (X2:23-24) Uscita di Digital 2	Funzionamento	6.3.4
DOUT3 (X2:25-26) Uscita di Digital 3	Attivo FsC1 (Compressore di fisso-Velocità 1)	6.3.4
AOUT1 (X2:6) Uscita analogica 1	- / - / Non pc limitazione	6.3.2
AOUT2 (X3:7A-7B) Uscita di Digital A2	Attivo FsC2 - / - / Non pc limitazione	6.3.4
AOUT3 (X3:8A-8B) Uscita di Digital A3	Attivo FsC3 / Regolatore capacità / Capacità minima / Capacità min. ritardo / Non pc Limitazione / Cambi compr.	6.3.4

Valore interno	VsC: Valore d'attivazione di frequenza: % di frequenza massima	8.1.13
Valore interno	VsC: Valore d'attivazione di frequenza: % di frequenza massima	
Valore interno	VsC: Riferimento di frequenza: Frequenza	
Valore interno	Riferimento comunicazioni: % di frequenza massima	
Valore interno	Riferimento locale: % di frequenza massima	
Valore interno	Riferimento jog: % di frequenza massima	

Avvertimenti	Avvertimenti attivi, Primo luago	10.2-4
Avvertimenti	Avvertimenti attivi, Secondo luago	
Alarme	Alarmi, Primo luago	
Alarme	Alarmi, Secondo luago	
Avvertimento	Alarmi causato interrotto	
Avvertimento	Alarmi 1 (ultimo) causato interrotto	
Avvertimento	Tempo il Alarmi 1	

Avvertimento	Alarmi 10 (primo) causato interrotto	
Avvertimento	Tempo il Alarmi 10	

Valore misurato	Tempo in servizio	10.2-4
Valore misurato	Funzionamento VsC di tempo	
Valore misurato	Numero degli inizio di VsC	
Valore interno	Logica di autorestart: I tentativi hanno andato	
Valore interno	Logica di autorestart: Tempo al tentativo di inizio seguente	
Condizione	iSpeed: Attivo del chopper	
Condizione	iSpeed condizione di funzionamento: Controllo del continuatore dichiara	
Condizione	VsC condizione di funzionamento: Controllo del continuatore dichiara	

CONFIG RAPIDA  
menu at level 1

LINGUA	→ ITALIANO
APPLICAZIONE	→ SAVED APP
NIVELLO ACCESSO	→ BASE
SELEZION UNITA 1	→ DIFETTO
SELEZION UNITA 2	→ DIFETTO
SELEZION UNITA 3	→ DIFETTO
SELEZION UNITA 4	→ DIFETTO
REFRIGERANTE	→ R404A
DATI 1 VALORE 1	→ 0.00
DATI 1 VALORE 2	→ 1.00
DATI 1 VALORE 3	→ 614.75
DATI 1 VALORE 4	→ -281.64
DATI 1 VALORE 5	→ 100.00
DATI 1 VALORE 6	→ 0.00
DATI 1 VALORE 7	→ 15.00
DATI 1 VALORE 8	→ 110.00
DATI 1 LOGICA 1	→ FALSO
DATI 1 LOGICA 2	→ FALSO
DATI 1 LOGICA 3	→ FALSO
DATI 1 LOGICA 4	→ FALSO
DATI 2 VALORE 1	→ 0.00
DATI 2 VALORE 2	→ 1.20
DATI 2 VALORE 3	→ 20.00
DATI 2 VALORE 4	→ 20.00
DATI 2 VALORE 5	→ 0.00
DATI 2 VALORE 6	→ 2.00
DATI 2 VALORE 7	→ 12.00
DATI 2 VALORE 8	→ 2.00
DATI 2 LOGICA 1	→ FALSO
DATI 2 LOGICA 2	→ FALSO
DATI 2 LOGICA 3	→ FALSO
DATI 2 LOGICA 4	→ FALSO
FREQ MASSIMA	→ 60.00 Hz
FREQ MINIMA	→ 25.00 Hz
MOTORE TENS RAT	→ 400.0 V
MOTORE FREQ RAT	→ 50.00 Hz
MOTORE FREQ BASE	→ 55.00 Hz
MOTORE CORR RAT	→ YY.YY A
BOOST FISSO	→ YY.YY %
BOOST AUTOMATICO	→ YY.YY %
FREQ BASE MIN	→ 25.00 Hz
FREQ PROHIBIDA 1	→ 0.0 Hz
FREQ BANDA 1	→ 0.0 Hz
FREQ PROHIBIDA 2	→ 0.0 Hz
FREQ BANDA 2	→ 0.0 Hz

RFA  
RFB  
RFC

Selezione	Selezione di lingua:
Selezione	Applicazione RHVAC
Selezione	Livello di accesso del menu
Selezione	Unità di pressione visualizzate: DEFAULT: bar; ALTERNATE: psig
Selezione	Unità di temperatura visualizzate: DEFAULT: °C; ALTERNATE: °F
Selezione	Usato mai
Selezione	Usato mai
Selezione	Refrigerante per il calcolo: p --> t; t --> p
Selezione	Trasduttore di pressione pe [bar]: 0.00: -0.5...7.0   1.00: 0...25   2.00: 0...30   3.00: 0...60
Selezione	Trasduttore di pressione pc [bar]: 0.00: 0...25   1.00: 0...30   2.00: 0...40   3.00: 0...160
Settaggio	Entrata analogica AIN3: Fattore di scala (80.00 per tamb)
Settaggio	Entrata analogica AIN3: Offset (-30.00 per tamb)
Settaggio	Entrata analogica AIN4: Fattore di scala
Settaggio	Analog input AIN4: Offset
Settaggio	Tubo d'aspirazione: Minimo surriscald. gas aspirato [K]
Settaggio	Tubo di scarico: Temperatura massima [°C]
Selezione	Input temperatura AIN3: FALSO: td   VERO: tamb
Selezione	Digitale Ingresso DIN6: Attivi la fermata di VsC non
Selezione	DOUT1: Funzioni multiplexate multiplo
Selezione	Usato mai
Settaggio	Compensazione per temperature glide tc (-2.00 with R407_v)
Settaggio	Fattore per aumento in fmin quando limitano
Settaggio	Regolatore di pressione di aspirazione: PID costante di volta I
Settaggio	Regolatore di condensazione di pressione: PID costante di volta I
Settaggio	Usato mai
Settaggio	Esclusione del Caldo-gas (Hot-gas bypass): Riduzione di guadagno
Settaggio	tc-ta max. per controllo di galleggiamento del condensatore [K]
Settaggio	tc-ta min. per controllo di galleggiamento del condensatore [K]
Selezione	Permetta all'olio automatico si accelerano dopo la capacità minima in ritardo
Selezione	Attivi l'operazione con l'esclusione del caldo- gas (Hot-gas bypass)
Selezione	Mostrì il parametro: 01:ts   td TEMP
Selezione	Mostrì i parametri: 06:VsC PRES OLIO; 77:VsC poli MIN
Settaggio	VsC: Frequenza massima Hz
Settaggio	VsC: Frequenza minima Hz
Settaggio	VsC: Tensione stimata del motore V
Settaggio	VsC: Frequenza stimata del motore V
Settaggio	VsC: Frequenza bassa del motore Hz
Settaggio	VsC: Frequenza stimata del motore A
Settaggio	VsC: Boost fisso del motore %
Settaggio	VsC: Boost automatica del motore %
Settaggio	VsC: Freq. bassa del motore min. Hz
Settaggio	VsC: Frequenza prohiba 1 Hz
Settaggio	VsC: Frequenza banda 1 Hz
Settaggio	VsC: Frequenza prohiba 2 Hz
Settaggio	VsC: Frequenza banda 2 Hz

Regolazioni di base:

Regolazioni speciali:

Regolazioni del motore di VsC:

**Metro di energia:**

**Comunicazioni di serie:**

**Tipi dell'entrata analogica:**

**Gruppi Compressore:**

MET ENERG RISIST	FALSO
MET ENERG MODO	INTERNO
MET ENERG CALIBR	1.0 kW
P3 EI ASCI II UID	1
MDBS RTU ADDRESS	1
MDBS RTU PARITY	0
TIPO ING AN 1	4..20 mA
TIPO ING AN 2	4..20 mA
TIPO ING AN 3	+1..+5 V
TIPO ING AN 4	0..+10 V
SC FsD+ RITARD	FFF s
<b>SC FsD+ FORZA</b>	<b>FALSO</b>
SC FsD- RITARD	FF s
<b>SC FsD- FORZA</b>	<b>FALSO</b>
SC FsD FUNZ MAX	6000 s
SC FsD FUNZ MIN	60 s
SC FsD ARRES MAX	600 s
SC FsD ARRES MIN	60 s
SC CC ATTIVO MAX	300 s
SC CC RECUP MIN	15 s
SC ARR VEL RITD	2 s
SC FsD AMT FZ RP	FALSO
SC FsD NMB IZ RP	FALSO
SC NMB PUNT MASS	1
SC TIPO LOGICA	1
SC CDIFICHI TIPO	0
SC CDIFCH OFFSET	0
SC CC USCITA	0
<b>SC VsD CAPIENZA</b>	<b>100.00</b>
<b>SC VsD CC CAPNZA</b>	<b>100.00 %</b>
SC FsD FREQ	50.00 Hz
SC FsD0 CAPIENZA	100.00
SC FsD0 CC CAPNZ	0.00 %
<b>SC FsD1 CAPIENZA</b>	<b>100.00</b>
<b>SC FsD1 CC CAPNZ</b>	<b>100.00 %</b>
<b>SC FsD2 CAPIENZA</b>	<b>100.00</b>
<b>SC FsD2 CC CAPNZ</b>	<b>100.00 %</b>
<b>SC FsD3 CAPIENZA</b>	<b>100.00</b>
<b>SC FsD3 CC CAPNZ</b>	<b>100.00 %</b>
<b>SC FsD4 CAPIENZA</b>	<b>100.00</b>
<b>SC FsD4 CC CAPNZ</b>	<b>100.00 %</b>
SC TIPO CAPIENZA	1
<b>SC SELEZ DIAGNSI</b>	<b>1</b>

Selezione	Metro di energia: Ristemazione a FALSO --> VERO --> FALSO
Selezione	Metro di energia: Modo: Interni= VsC; Esterno= Gruppi Compressore
Settaggio	Metro di energia: Calibratura: 1 kWh ogni impulso
Settaggio	Port di P3 RS232 con il protocol EI ASCII: Unit Identifier Address
Settaggio	Opzione di interfaccia RS485: Address di Modbus RTU
Selezione	Opzione di interfaccia RS485: Parità di Modbus RTU
Selezione	Entrata analogica AIN1: Tipo
Selezione	Entrata analogica AIN2: Tipo
Selezione	Entrata analogica AIN3: Tipo
Selezione	Entrata analogica AIN4: Tipo
Settaggio	Regolatore della fase: FsC inizi fa ritardare
<b>Selezione</b>	<b>Regulador de la etapa, fuerza manual: Una etapa più a FALSO&gt;VERO&gt;FALSO</b>
Settaggio	Regolatore della fase: FsC arrestisi fa ritardare
<b>Selezione</b>	<b>Regulador de la etapa, fuerza manual: Una etapa più di meno a FALSO&gt;VERO&gt;FALSO</b>
Settaggio	Regolatore della fase: FsC tempo di esercizio massimo
Settaggio	Regolatore della fase: FsC tempo di esercizio minimo
Settaggio	Regolatore della fase: FsC tempo di completamento massimo
Settaggio	Regolatore della fase: FsC tempo di completamento minimo
Settaggio	Regolatore della fase, Regolatore di Potenza: FsC CC tempo attivo massimo
Settaggio	Regolatore della fase, Regolatore di Potenza: FsC CC tempo di recupero minimo
Settaggio	Regolatore della fase: FsC arrestisi fa ritardare alla fermata veloce
Selezione	Regolatore della fase: FsC risistemi ammontano ai tempi di funzionamento
Selezione	Regolatore della fase: FsC risistemi ammontano al conteggio di inizio
Settaggio	Regolatore della fase: FsC numero massimo delle fasi
Settaggio	Regolatore della fase, FsC tipo di logica: 0: Normale; 1: Scambio 1 (FsC); 2: Scambio 2
Settaggio	Regolatore della fase, FsC tipo di codice: 0: MBC; 1: GBC; 2: MGBC
Settaggio	Regolatore della fase, FsC Codifichi il offset:
Settaggio	Regolatore della fase: Uscita interna di controllo di capacità attivata
Settaggio	Regolatore della fase: <b>Fissi la capacità di VsD</b>
Settaggio	Regolatore della fase: <b>Fissi la capacità di VsD quando la Capacità ha Controllato</b>
Settaggio	Regolatore della fase: Fissi la frequenza di VsC
Settaggio	Usato mai
Settaggio	Usato mai
Settaggio	Regolatore della fase: Fissi la capacità di FsD1
Settaggio	Regolatore della fase: <b>Fissi la capacità di FsD1 quando la Capacità ha Controllato</b>
Settaggio	Regolatore della fase: Fissi la capacità di FsD2
Settaggio	Regolatore della fase: <b>Fissi la capacità di FsD2 quando la Capacità ha Controllato</b>
Settaggio	Regolatore della fase: Fissi la capacità di FsD3
Settaggio	Regolatore della fase: <b>Fissi la capacità di FsD3 quando la Capacità ha Controllato</b>
Settaggio	Regolatore della fase: Fissi la capacità di FsD4
Settaggio	Regolatore della fase: <b>Fissi la capacità di FsD4 quando la Capacità ha Controllato</b>
Selezione	Regolatore della fase: Metta il tipo di calcolo della capacità
Selezione	Regolatore della fase: Selezioni il modo diagnostico

AVAILABLE SOON

0: FsD tempo massimo di esercizio	1: Tempo massimo di esercizio	Valore dell'uscita:	
2: FsD tempo massimo di pausa	3: Tempo massimo di pausa		
4: Tempi di completame	11: Tempi di esercizio	18: Numero totale	FsD1:
10: nto/	17: totali	24: degli	FsD7:
DIAGNOSTICA SC DIAGNOSTICO			

## SEZIONE DI ALIMENTAZIONE

### Collegamenti di alimentazione

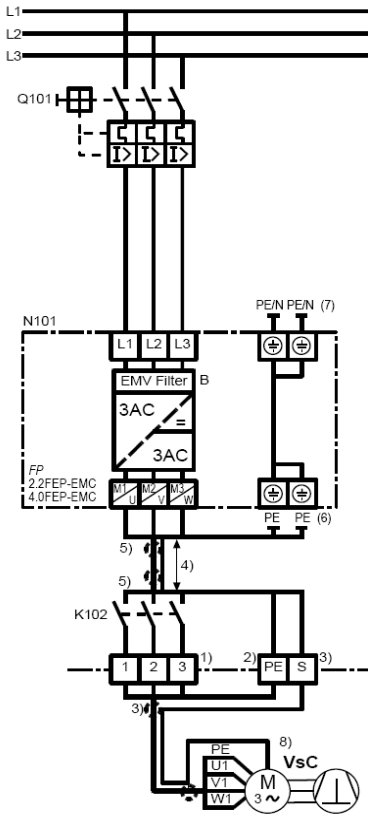

FP 4.0FEP / iS RCF9.5:  
Collegamenti di alimentazione

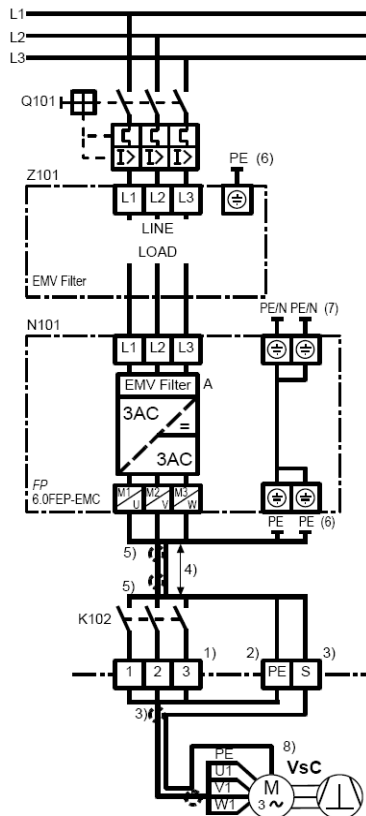

FP 6.0FEP / iS RCF14:  
Collegamenti di alimentazione

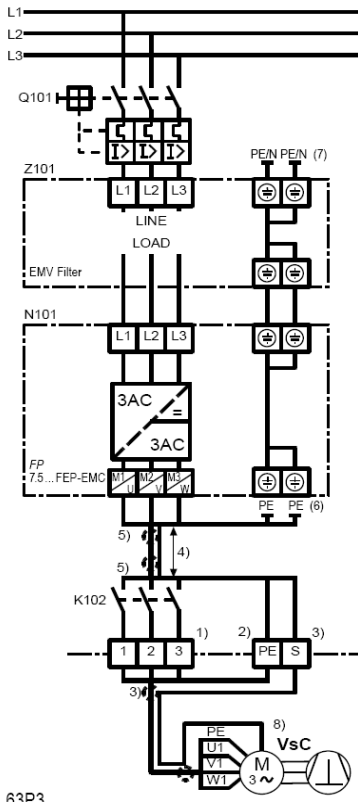

FP 7.5 ... 90FEP / iS RCF23 ... 205:  
Collegamenti di alimentazione

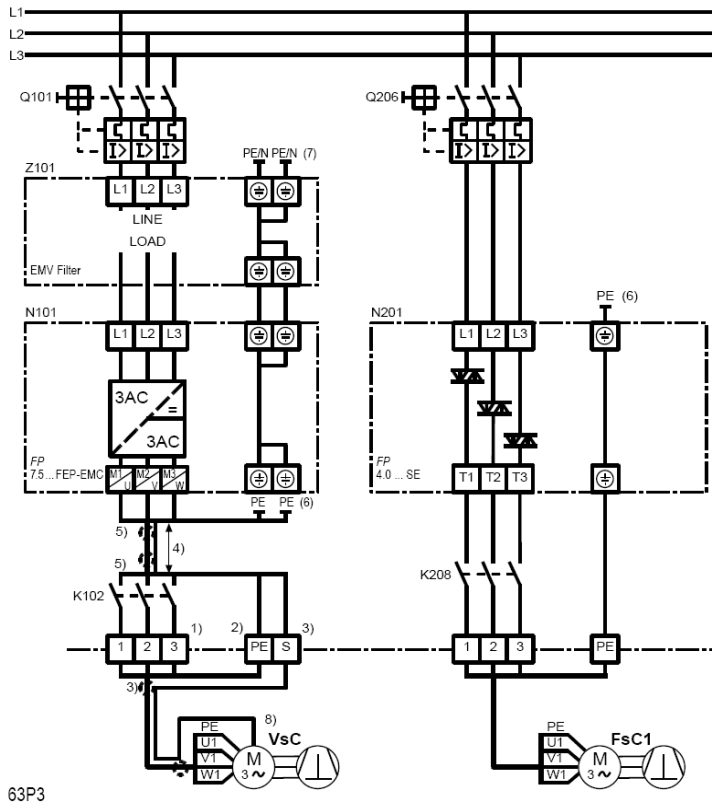

FP 7.5 ... 90FEP / iS RCF23 ... 205:  
Collegamenti di alimentazione con due compressori

### Morsetti di Potenza

Morsetti / Indicazione	Segnale / Funzione		Descrizione	Informazione
PE, PE	FP ...30FEP-EMC / iS RCF23 ... 73: Collegamenti di terra protettivi (Entrambi da interrare)		- Osservi tutta la sicurezza ed i requisiti di EMC	7.7.1
PE	FP 37... FEP-EMC / iS RCF87...: Collegamento di terra protettivo			
L1 L2/N L3	Tre fasi ingresso di potenza		- Accertarsi che la tensione di ingresso di potenza con i dati sulla targhetta di FrigoPack / iSpeed	7.7.1
DC+			- Non usi, altrimenti rischi di danneggiamento di FrigoPack / iSpeed	
(DBR)				
DC-				
M1/U M2/V M3/W	Motore del compressore		- Compressore velocità variabile via il contattore di sicurezza	7.7.1/ 7.7.2
PE	Collegamento protettivo della terra al motore del compressore			7.7.2
(DBR+)			- Non usi, altrimenti rischi di danneggiamento di FrigoPack / iSpeed	
(DBR-)				
AUX1 AUX2	Soltanto per: FP 55...FEP-EMC / iS 2AC 230 V rifornimento ventilatore		- Rifornimento dal trasformatore di controllo	6.7 6.8.4

### Morsetti per protezione del motore

Morsetti / Indicazione	Segnale / Funzione		Descrizione	Informazione
<b>X2:</b>				
MOT/ TEMP	Alternativa a), Senza procedere:		- La protezione del termistore è proceduta in circuito di sicurezza, questi due terminali deve collegarsi	6.2
	Alternativa b), Elaborazione diretta dei termistori del motore:		- Collegli i termistori del motore fra questi due terminali	
	Alternativa c), Elaborazione del relè esterno del termistore:		- Collegli i contatti "normalmente aperti" del relè esterno del termistore (per esempio KRIWAN) fra questi due terminali	
	Alternativa d), Elaborazione del relè esterno del termistore:		- Collegli i contatti "normalmente aperti" di un relè ausiliario metallico ad un relè esterno del termistore (per esempio KRIWAN) fra questi due terminali.	

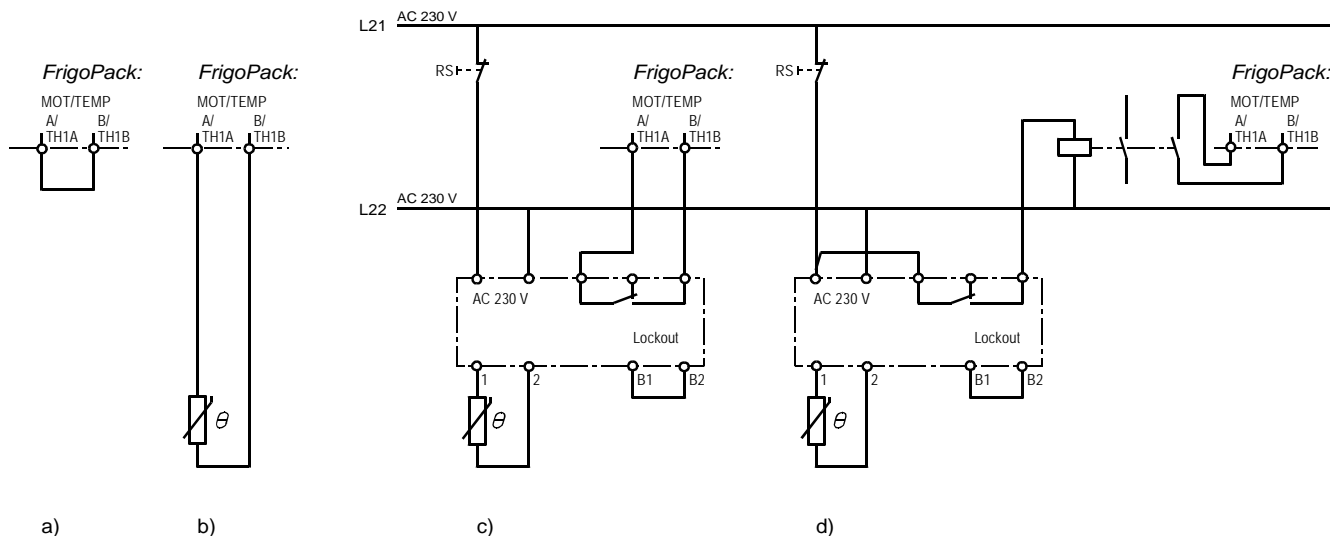

SEZIONE DI CONTROLLO

Schema elettrico generale

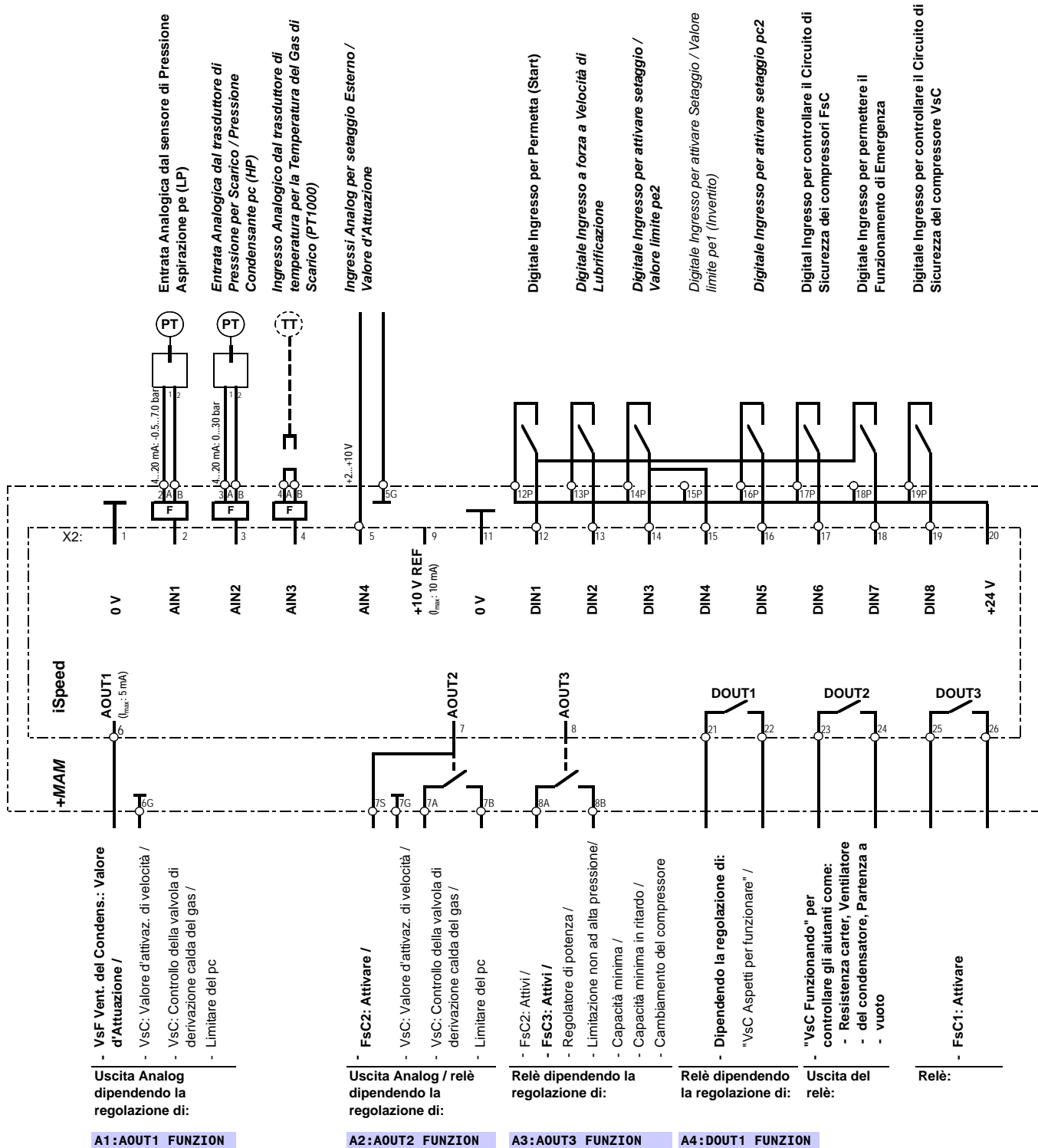

VsC: Compressore a velocità Variabile

FsC: Compressore di Fisso-Velocità

FP FEP-14 / iSP RCF  
FrigoSoft 2.6

Settaggio speciali

A1:AOUT1 FUNZION

Regolazione	Funzione
- INGRESSO 0	VsF: Valore d'Attuazione
- INGRESSO 1	VsC: Valore d'attivaz. di velocità (Frequenza)
- INGRESSO 2	VsC: Controllo della valvola di derivazione calda del gas
- INGRESSO 3	Limitazione non ad alta pressione

A2:AOUT2 FUNZION

Regolazione	Funzione
- INGRESSO 0	Fsc2: Attivare
- INGRESSO 1	VsC: Valore d'attivaz. di velocità (Frequenza)
- INGRESSO 2	VsC: Controllo della valvola di derivazione calda del gas
- INGRESSO 3	Limitazione non ad alta pressione

A3:AOUT3 FUNZION

Regolazic	Funzione
- INGRESSO 0	Fsc2: Attivare
- INGRESSO 1	Fsc3: Attivare
- INGRESSO 2	Attivi il controllo della capacità
- INGRESSO 3	Limitazione non ad alta pressione
- INGRESSO 4	Capacità minima
- INGRESSO 5	Capacità minima in ritardo
- INGRESSO 6	pe >= pemax
- INGRESSO 7	Segnale per tutti gli usi di scambio

A4:DOUT1 FUNZION

Riferisca alla Pagina 10



## Morsetti di controllo

Morsetti / Indicazione	Segnale / Funzione	Descrizione	Informazione
2A - 2B	AIN1 Entrata Analogica dal sensore di Pressione Aspirazione pe (LP): 0 mA: Difetto 4 mA: -0.5 bar 20 mA: +7.0 bar	- Pressione aspirazione pe/LP, deve essere utilizzato - Trasduttore di pressione adatto: - A REF-P-TRANSD-LP7+PL - Collegamenti: - 1 --> 2A; 2 --> 2B	7.7.4
3A - 3B	AIN2 Entrata Analogica dal trasduttore di Pressione per Scarico / Pressione Condensante pc (HP): 0 mA: Usato mai 4 mA: 0.0 bar 20 mA: +30.0 bar	- Pressione scarico / cond. Pc (HP), uso facoltativo - Trasduttore di pressione adatto: - A REF-P-TRANSD-HP30+PL - Collegamenti: - 1 --> 3A; 2 --> 3B	7.7.4
4A - 4B	AIN3 Ingresso Analogico dal trasduttore di temperatura per la Temperatura del Gas di Scarico (PT1000)	- Temperatura del Gas di Scarico - Uso facoltativo - Ponticello una volta usato	5.3, 7.7.5
5 - 5G	AIN4 Ingressi Analog per setaggio Esterno / Valore d'Attuazione: 0 V: 0.0 % +10 V: 100.0 %	- Setaggio esterno/valore d'attuazione richiesto per il funzionamento con il regolatore esterno - Usi il cavo selezionato	5.2.3/4
6 - 6G	AOUT1 Uscita Analog (carrico massimo 5 mA): 0 V: 0.00 % Valore d'attuazione +10 V: 100.00 % Valore d'attuazione  Uscita di Digital con relè speciale esterno: Aperto: Non attivato Chiuso: Attivato	- Dipendendo la regolazione di: <b>A1:AOUT1 FUNZION</b> - 0: VsF Vent. del Condens.: Valore d'Attuazione / - 1: VsC: Valore d'attivaz. di velocità / - 2: VsC: Controllo della valvola di derivazione calda del - 3: Limitare del pc - Utilizzi soltanto il relè speciale A RELAY-DC12V (disponibile come accessorio).	7.7.3
7A - 7B	AOUT2 Uscita Analog (carrico massimo 5 mA) usata normalmente con il relè interno: 0 V: 0.00 % Valore d'attuazione +10 V: 100.00 % Valore d'attuazione  Uscita di Digital con relè integrato: Aperto: Non attivato Chiuso: Attivato	- Dipendendo la regolazione di: <b>A2:AOUT2 FUNZION</b> - 0: Fsc2: Attivare / - 1: VsC: Valore d'attivaz. di velocità / - 2: VsC: Controllo della valvola di derivazione calda del - 3: Limitare del pc  - Carico mas. del contatto: AC 230 V, 250 VA	7.7.3
8A - 8B	AOUT3 Uscita analogica usata con il relè interno:  Aperto: Non attivato Chiuso: Attivato  <b>AVAILABLE SOON</b>	- Dipendendo la regolazione di: <b>A3:AOUT3 FUNZION</b> - 0: Fsc2: Attivi / - 1: Fsc3: Attivi / - 2: Regolatore di potenza / - 3: Limitazione non ad alta pressione/ - 4: Capacità minima / - 5: Capacità minima in ritardo / - 6: pe>=pemax - 7: Cambiamento del compressore - Carico massimo del contatto: AC 230; 250 VA	7.7.3
12P - 12	DIN1 Digitale Ingresso per Permetta (Start): 0 V: Arresto +24 V: Permetta	- Permetta / Inizio	5.2.1-4, 7.7.3
13P - 13	DIN2 Digitale Ingresso a forza a Velocità di Lubrificazione:  0 V: Normale +24 V: Velocità di lubrificazione	- Velocità di lubrificazione della forza - Uso facoltativo  - Richiede il temporizzatore esterno	5.3, 7.7.3
14P - 14	DIN3 Digitale Ingresso per attivare setaggio / Valore limite pe2: 0 V: Nessun'azione +24 V: Attivi Setaggio / Valore limite pe2	- Selezione di limite o di setaggio pe - Uso facoltativo - Collegli a DIN4 per la selezione normale	5.2.2/4, 7.7.3
15P - 15	DIN4 Digitale Ingresso per attivare Setaggio / Valore limite pe1 (Invertito): 0 V: Attivi Setaggio / Valore limite pe1 +24 V: Nessun'azione	- Selezione Setaggio / limite (invertita) pe - Uso facoltativo - Collegli a DIN3 per la selezione normale	5.2.2/4, 7.7.3
16P - 16	DIN5 Digitale Ingresso per attivare setaggio pc2:  0 V: Nessun'azione +24 V: Attivi Setaggio / Valore Limite pc2	- pc Selezione setaggio - Uso facoltativo	5.3, 7.7.3
17P - 17	DIN6 Digitale Ingresso per controllare il Circuito di Sicurezza dei compressori Fsc: 0 V: >=1 Fscs non disponibili o difettosi +24 V: Tutti i Fscs disponibili e senza errore	- Fsc Circuito di Sicurezza senza difetto (Permette alla logica dello swop se tutti i Fscs sono disponibili) - Uso alternativo: Funzionamento continuo di VsC	5.3, 7.7.3
18P - 18	DIN7 Digitale Ingresso per permettere il Funzionamento di Emergenza: 0 V: Nessun Controllo di Emergenza +24 V: Attivi Controllo di Emergenza	- Controllo Emergenza (Funzionamento con un invertitore o un compressore di difetto) - Uso facoltativo	5.3, 7.7.3
19P - 19	DIN8 Digitale Ingresso per controllare il Circuito di Sicurezza del compressore VsC: 0 V: Difetto +24 V: Normale (senza difetto)	- VsC Circuito di sicurezza senza difetto - Deve essere usato - Interrompa se ci è un difetto (richiesto per arrestare funzionamento dell'invertitore)	5.4, 7.7.3

Morsetti / Indicazione	Segnale / Funzione	Descrizione	Informazione	
21 - 22	DOUT1	<b>Uscita del relè "VsC Aspetti":</b> Aperto: <b>Senza rifornimento, difetto o allarme</b> Chiuso: <b>Normale (senza difetto)</b> <b>Funzioni supplementari facoltative con la multisala:</b>  <b>Relè "Aspetti+Multiplex":</b> Aperto: <b>Senza rifornimento, difetto o allarme</b> Chiuso: <b>VsC Aspetti O (Funzionamento di VsC E Segnale Multiplexato)</b>  Permetta <b>DATI 1 LOGICA 3: FALSO</b> multiplex:	- "VsC Aspetti per funzionare" / Dipendendo la regolazione di: <b>A4 : DOUT1 FUNZION</b> - 0: FsC3: Attivi / - 1: FsC4: Attivi / - 2: Capacità minima / - 3: Limitazione non ad alta pressione/ - 4: Capacità minima / - 5: Capacità minima in ritardo / - 6: pe>=pemax - 7: Cambiamento del compressore - Carico mas. del contatto: AC 230 V, 250 VA	5.4, 7.7.3
23 - 24	DOUT2	<b>Uscita del relè "Funzionamento VsC":</b>  Aperto: <b>VsC: Inibito/non funzionando</b> Chiuso: <b>VsC: Iniziare / Funziona</b>	- "VsC Funzionando" per controllare gli aiutanti come: Resistenza carter, Ventilatore del condensatore, Partenza a vuoto - Carico massimo del contatto: AC 230 V, 250 VA	5.4, 7.7.3
25 - 26	DOUT3	<b>Uscita del relè per attivare FsC1:</b> Aperto: <b>Non attivato</b> Chiuso: <b>Attivato</b>	- FsC1: Attivare - Carico mas. del contatto: AC 230 V, 250 VA	7.7.3

VsC: Compressore a Velocità Variabile (funzionamento dell'in  
 FsC: Compressore di Fisso-Velocità

VsF: Ventilatore di Variabile-Velocità (condensatore)

## Circuiti di controllo e di sicurezza

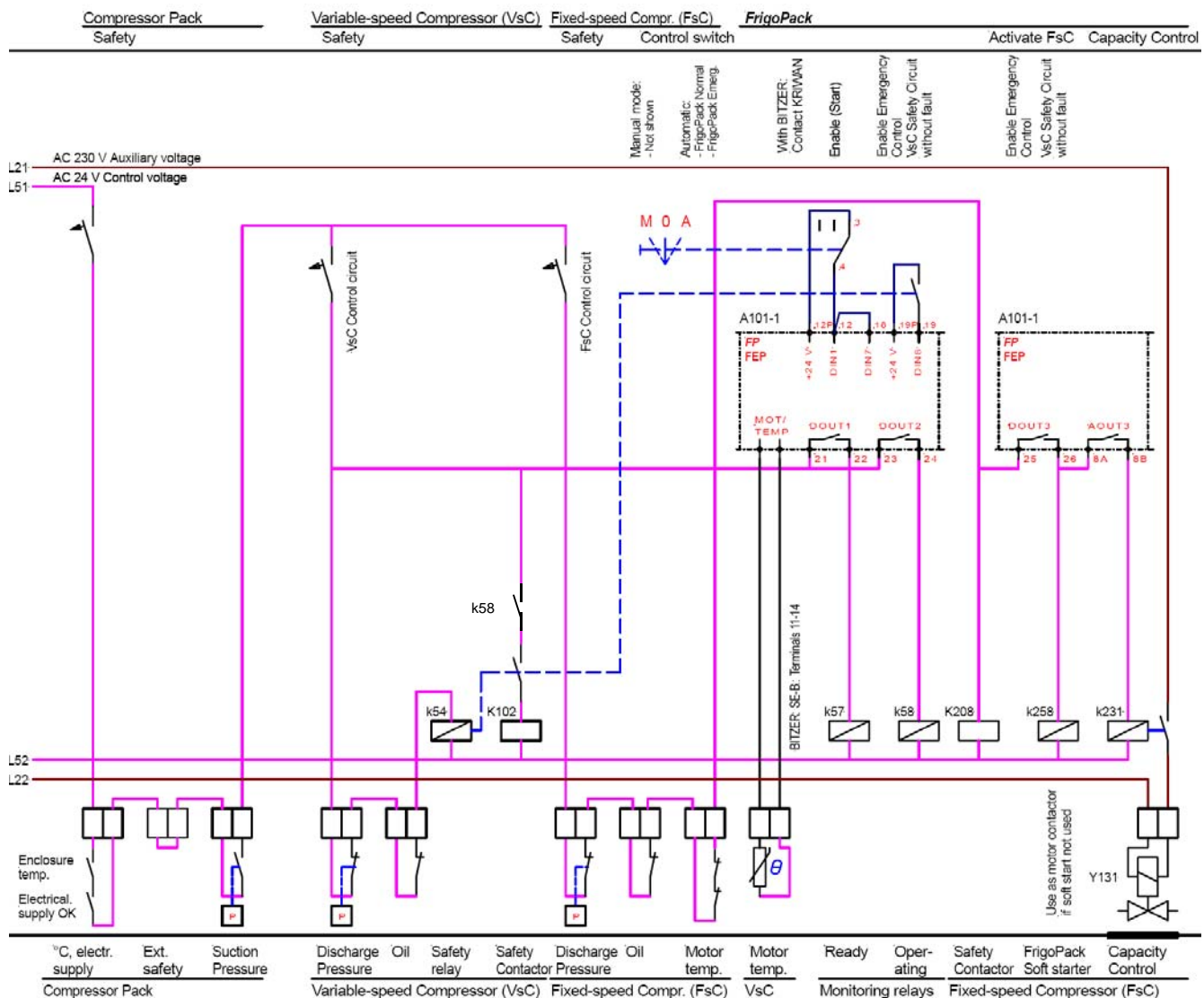

### Nota importante:

Questa descrizione semplificata dei collegamenti di controllo e di sicurezza di un sistema tipico include soltanto i collegamenti per il funzionamento AUTOMATICO.

È raccomandato che le seguenti funzioni supplementari sono incluse nel sistema di controllo:

- Il modo di funzionamento MANUALE che per mezzo "di una pompa giù" gira intorno a
- Un circuito di sicurezza da fornire:
  - Selezione automatica del funzionamento MANUALE in caso d'emergenza
  - Mezzi di arresto degli evaporatori se i compressori non sono disponibili.

- I suggerimenti standard per i collegamenti di controllo e di sicurezza con queste caratteristiche sono disponibili a richiesta.

- KIMO RHVAC può aiutare alla progettazione dei sistemi complessi o dei sistemi con i requisiti speciali.

## APPLICANDO POTERE PER LA PRIMA VOLTA

<p><b>Sicurezza elettrica:</b></p> <p><b>Conformità dell'UL se del caso:</b></p> <p><b>Conformità di EMC:</b></p> <p><b>Selezione di lingua:</b></p> <p><b>Selezione di questa applicazione di refrigerazione, Ristabilimento delle regolazioni della fabbrica:</b></p> <p><b>Conservi le configurazioni e dei cambiamenti di parametro:</b></p> <p><b>Trasduttori di pressione:</b></p>	<p>Assicuri che tutte le raccomandazioni nel Manuale del Prodotto siano state aderite a</p> <p>Assicuri che tutte le raccomandazioni nel Manuale del Prodotto per conformità dell'UL siano state aderite a</p> <p>Assicuri che tutte le raccomandazioni nel manuale del prodotto per conformità di contabilità elettromagnetica siano state aderite a</p> <p>- Applicando potere per della tasto 'PROG' ha depresso - Liberi la tasto 'PROG' e premi il tasto 'M' - La freccia a sinistra della seconda linea dovrebbe comparire - Select ha richiesto la lingua con le tasto di freccia 'SUL'/'GIÙ'</p> <p>- La tasto 'E' 4x della stampa ha seguito dalla tasto'M' 2x - Il menu OPERATORE è selezionato</p> <p>- Applicando potere per della tasto di freccia 'SU' e 'GIÙ' ha depresso. RIPRIST DEFAULT   PREMI FRECCIA ^ dovrebbe essere indicato - Premi il tasto della freccia 'SU'. - Un breve momento più successivamente APPLICAZIONE   NONE sarà indicato - Premi il tasto 'M' - La freccia a sinistra della seconda linea dovrebbe comparire - Selezioni la configurazic FrigoSoft26.5_1x con le tasto di freccia 'SUL'/'GIÙ' - Premi il tasto 'E', aspetti un breve momento, premi il tasto 'E' 2x e verifichi se la configurazione corretta è stata selezionato - Conservi la configurazione caricata come segue</p> <p>- Premi lungamente il tasto 'PROG' 3s SALVA CONFIGURAZ   PREMI FRECCIA ^ dovrebbe essere indicato - Premi il tasto della freccia 'SU' ed aspetti fino ad indicare il seguente messaggio nella seconda linea: SALVANDO -&gt; COMPLETO - Premi il tasto 'E' 2x seguito dalla tasto 'M' 2x - Il menu OPERATORE è selezionato</p> <p>Questa applicazione della refrigerazione è progettata per uso con i seguenti trasduttori di pressione</p> <p>- pe: -0.5 ... 7.0 bar      -7.25 ... 101.53 psi      Pressione relativa (del calibro - pc: 0 ... 30 bar      0.00 ... 435.11 psi      " AVVERTIMENTO: Utilizzi soltanto i trasduttori di pressione approvati</p>
--	---

## MODO DI FUNZIONAMENTO

A6:REGL FUNZION

Regolazione	Funzione	Spiegazione	
- . . . X	Metodo principale di controllo		
- . . . 0	Controllo di pressione aspirazione ai settaggio pe1/pe2 come selezionato da DIN3/DIN4 ai terminali 14/15:	- pe1 come mette vicino - pe2 come mette vicino - Intesa d'usine	31:pe SETAGGIO 1 32:pe SETAGGIO 2
- . . . 1	Controllo di pressione aspirazione ad un valore d'attuazione esterno all'interno della gamma +2... +10 V:	- AIN4 = 2 V: : - AIN4 = 10 V:	39:pe MASSIMO : 31:pe SETAGGIO 1/ 32:pe SETAGGIO 2
- . . . 2	Controllo di pressione aspirazione ad un valore d'attuazione esterno all'interno della gamma +2... +10 V:	- AIN4 = 2 V: : - AIN4 = 10 V:	32:pe SETAGGIO 2 : 31:pe SETAGGIO 1
- . . . 3	Controllo di pressione aspirazione ad una prova settaggio:	Per gli scopi della prova	0.0 bar / 0.0 psig
- . . . X.	<b>Controllo del condensatore</b>		
- . . . 0.	Controllo di pressione condensazione ai settaggio pc1/pc2:	- pc1 come mette vicino - pc2 come mette vicino - Intesa d'usine	41:pc SETAGGIO 1 42:pc SETAGGIO 2
- . . . 1.	Controllo di pressione condensazione ad un valore d'attuazione esterno	- AIN4 = 0 V: : - AIN4 = 10 V:	41:pc SETAGGIO 1 : 42:pc SETAGGIO 2
- . . . 2.	Controllo di pressione condensazione di galleggiamento	- Secondo la temperatura ambientale	
- . . . 3.	Controllo di pressione condensazione ad una prova fissa del settaggio	- Per gli scopi di prova che corrispondono a	55 °C / 131 °F

## ELENCO DI RIPARAZIONE

PROBLEMA	CAUSA POSSIBILE	Suggerimenti per l'individuazione del guasto	RIMEDI
<b>IN ALLARME T01: SOVRATENSION</b>	<ul style="list-style-type: none"> <li>* Tensione di rifornimento troppo su</li> <li>* Contattore di sicurezza non controllato correttamente</li> <li>* Difetto del motore del compressore</li> </ul>	<ul style="list-style-type: none"> <li>- Misuri e documenti la tensione in tutte e tre le fasi immesse</li> <li>- Controlli i collegamenti del circuito di controllo e paragoni la funzione alle raccomandazioni di KIMO RHVAC</li> <li>- Esamini se il motor del compressore funzionerà con il rifornimento di DOL</li> <li>- Misuri la resistenza della bobina del motore e paragoni ai dati dei fornitori</li> <li>- L'isolamento del controllo between le fasi ed interrare</li> </ul>	<ul style="list-style-type: none"> <li>- Rettifichi la causa di tutta l'alta tensione</li> <li>- Modifichi i collegamenti</li> <li>- Sostituisca il motore del compressore</li> </ul>
<b>IN ALLARME T02: TENSIONE BAS</b> <b>IN ALLARME T03: SOVRACORRENT</b> <b>IN ALLARME T24: IGBT DESAT</b>	<ul style="list-style-type: none"> <li>* Tensione di rifornimento troppo basso</li> <li>* Fase dei missing di tensione di rifornimento</li> <li>* Contattore di sicurezza non controllato correttamente</li> <li>* Difetto del motore del compressore</li> <li>* Sezione di alimentazione di FrigoPack / iSpeed difettosa</li> <li>* Collegamento sbagliato del motore</li> </ul>	<ul style="list-style-type: none"> <li>- Misuri e documenti la tensione in tutte e tre le fasi immesse</li> <li>- Controlli i collegamenti del circuito di controllo e paragoni la funzione alle raccomandazioni di KIMO RHVAC</li> <li>- Esamini se il motor del compressore funzionerà con il rifornimento di DOL</li> <li>- Misuri la resistenza della bobina del motore e paragoni ai dati dei fornitori</li> <li>- L'isolamento del controllo between le fasi ed interrare</li> <li>- Rimuova i collegamenti di cavo del motore a FrigoPack / iSpeed</li> <li>- Controlli se il funzionamento di FrigoPack / iSpeed senza un motore collegato è possibile (nessun difetto: Probabilmente Approvazione; Difetto: Probabilmente difetto)</li> <li>- Esamini a funzionamento con un piccolo motore della prova</li> <li>- Controlli i collegamenti i terminali (scelta della stella/delta, part wisning ecc.)</li> </ul>	<ul style="list-style-type: none"> <li>- Rettifichi la causa di tutta la bassa tensione</li> <li>- Modifichi i collegamenti</li> <li>- Sostituisca il motore del compressore</li> <li>- Sostituisca FrigoPack / iSpeed</li> <li>- Modifichi i collegamenti</li> </ul>
<b>IN ALLARME T05: CRCT SICURZZ</b>	<ul style="list-style-type: none"> <li>* Contattore di sicurezza non controllato correttamente</li> <li>* Dispositivo di sicurezza in circuito di sicurezza scattato</li> <li>* Missing di tensione di controllo di DC 24 V</li> </ul>	<ul style="list-style-type: none"> <li>- Controlli i collegamenti del circuito di controllo e paragoni la funzione alle raccomandazioni di KIMO RHVAC</li> <li>- Controlli i circuiti di sicurezza</li> <li>- Controlli la tensione di controllo di DC 24 V a FrigoPack / iSpeed</li> <li>- Cortocircuito con tensione di controllo di DC 24 V</li> </ul>	<ul style="list-style-type: none"> <li>- Modifichi i collegamenti</li> <li>- Ripristinisi se necessario</li> <li>- Modifichi i collegamenti</li> </ul>
<b>IN ALLARME T06: AIN1 INTERT</b>	<ul style="list-style-type: none"> <li>* Trasduttore di Aspirazione-pressione non collegato o collegamenti</li> <li>* Trasduttore per pressione di aspirazione difettosa</li> </ul>	<ul style="list-style-type: none"> <li>- Controlli se il LED blu all'input di FrigoPack / iSpeed si illumina</li> <li>- Misuri la corrente del trasduttore di aspirazione-pressione ad input a FrigoPack / iSpeed (deve essere almeno +4 mA)</li> </ul>	<ul style="list-style-type: none"> <li>- Verifichi il collegamento corretto al trasduttore per pressione di aspirazione. Scambi i cavi se</li> <li>- Sostituisca il trasduttore per pressione di aspirazione</li> </ul>
<b>IN ALLARME T09: I*T LIMITE</b>	<ul style="list-style-type: none"> <li>* Abortet di inizio del compressore</li> </ul>	<ul style="list-style-type: none"> <li>- Liquido in compressore?</li> <li>- Compressore di difetto</li> <li>- Regolazioni inadatte di FrigoPack / iSpeed</li> </ul>	<ul style="list-style-type: none"> <li>- Contatto KIMO RHVAC per consiglio</li> </ul>
<b>IN ALLARME T17: MOT SOVRATMP</b>	<ul style="list-style-type: none"> <li>* Collegamento TH1A-TH1B o MOT/TEMP non assente</li> <li>* Nessun collegamento a protezione PTC del motore</li> <li>* Collegamento difettoso al relè esterno del PTC</li> <li>* Bobina del motore troppo calda</li> </ul>	<ul style="list-style-type: none"> <li>- Controlli i collegamenti del circuito di controllo e paragoni la funzione alle raccomandazioni</li> <li>- Compressore sovraccaricato</li> </ul>	<ul style="list-style-type: none"> <li>- Modifichi i collegamenti</li> <li>- Contatto KIMO RHVAC per consiglio</li> </ul>
<b>IN ALLARME T28: AIN1/2 DIFTT</b>	<ul style="list-style-type: none"> <li>* Trasduttore per pressione difettosa</li> <li>* Tipo non compatibile di trasduttore di pressione</li> </ul>	<ul style="list-style-type: none"> <li>- Misuri la corrente del trasduttore di aspirazione-pressione ad input a FrigoPack / iSpeed (Deve essere fra 4 .. 20 mA)</li> <li>- Controlli se il tipo di trasduttore di pressione è compatibile riferendosi alle Parti 3.3 o 7.7.4 del Manuale del Prodotto</li> </ul>	<ul style="list-style-type: none"> <li>- Sostituisca il trasduttore di pressione</li> <li>- Sostituisca il trasduttore di pressione da tipo compatibile</li> </ul>
<b>IN ALLARME ??NIENTE ALTRO??</b>	<ul style="list-style-type: none"> <li>* Niente altro</li> </ul>		<ul style="list-style-type: none"> <li>- Contatto KIMO RHVAC per consiglio</li> </ul>

**Nota:** Questi messaggi sono dei viaggi comuni probabilmente da accadere durante l'incarico. Altri messaggi di viaggio possono accadere nelle condizioni difetto.

Nel richiedere il consiglio dal vostro fornitore, prenda sempre nota esatta di quanto segue:

- Esiga il messaggio di viaggio indicato in entrambe le linee di esposizione
- Il messaggio ha visualizzato quando la chiave 'E' è fatta pressione per almeno 10 s.

**LISTA DI CONTROLLO E DATI SUPPLEMENTARI PER IL RAPPORTO DI PROBLEMA**

KIMO Problema Codice	Parte di installazione	Lista di controllo delle domande per RAPPORTO di PROBLEMA	Spiegazione	Morsetto	Risposta/ Conferma
ES	Elettrico: - Rifornimento	<ul style="list-style-type: none"> <li>• È ci delle interruzioni conosciute del gruppo di</li> <li>• Queste interruzioni del gruppo di alimentazione accadono allo stesso tempo ogni giorno?</li> <li>• Da che importo la tensione di rifornimento varia?</li> </ul>	<ul style="list-style-type: none"> <li>- Indichi approssimativamente i periodi</li> <li>- Indichi le tensioni minime e massime</li> </ul>		Si <input type="checkbox"/> No <input type="checkbox"/> Si <input type="checkbox"/> No <input type="checkbox"/> Quando: _____ Minimo: _____ [V] Massimo: _____ [V]
EI	- Installazione	<ul style="list-style-type: none"> <li>• Cavo del motore: Appross. Lunghezza?</li> <li>• Cavo del motore: Tipo di schermo?</li> <li>• Cavo del motore: Schermo collegato al giunto di supporto?</li> <li>• Cavo del motore: Schermo collegato alla carcassa di motore del metallo?</li> <li>• Un giunto di supporto galvanizzato è utilizzato nella recinzione elettrica?</li> <li>• Un filtro del motore è utilizzato fra il FrigoPack / iSpeed ed il motore del compressore?</li> </ul>	<ul style="list-style-type: none"> <li>- Treccia di rame?, Treccia d'acciaio?,</li> <li>- Condotta d'acciaio?, nessun?</li> <li>- Raccomandazioni: - contatto con grande area</li> <li>- Nessuna "treccia"</li> <li>- Se sì, indichi il codice di prodotto di KIMO</li> </ul>		Cu treccia <input type="checkbox"/> Fe <input type="checkbox"/> Fe tubo <input type="checkbox"/> nessun <input type="checkbox"/> Si <input type="checkbox"/> No <input type="checkbox"/> Si <input type="checkbox"/> No <input type="checkbox"/> Si <input type="checkbox"/> No <input type="checkbox"/> Si <input type="checkbox"/> No <input type="checkbox"/> Cd. di _____
MT	Motore del compressore	<ul style="list-style-type: none"> <li>• Le correnti del motore sono state inserite nel RAPPORTO di PROBLEMA?</li> </ul>	<ul style="list-style-type: none"> <li>- Punto di funzionamento</li> <li>- Avvii in su</li> </ul>		Si <input type="checkbox"/> No <input type="checkbox"/> Si <input type="checkbox"/> No <input type="checkbox"/>
MM MM CI	FrigoPack / iSpeed: - Input del sensore e di controllo	<ul style="list-style-type: none"> <li>• La terra protettiva di FrigoPack / iSpeed ha collegato al giunto di supporto (due collegamenti corti separati)?</li> <li>• È la tensione di controllo di CC P24 presente?</li> <li>• Collegamento di protezione del motore del PTC?</li> <li>• Approvazione del circuito di sicurezza?</li> <li>• Permetta il segnale presente?</li> <li>• <i>Setpoint esterno o segnale d'attuazione presente? *</i></li> <li>• Segnale dal presente del trasduttore di aspirazione-</li> <li>• <i>Segnale dal presente ad alta pressione del</i></li> <li>• <i>Segnale dal presente del tranducer di temperatura di scarico (collegamento se usato)? *</i></li> <li>• * Se usato</li> </ul>	<ul style="list-style-type: none"> <li>- Terminale: 2x PE</li> <li>- Terminale: 15P - GN</li> <li>- Senza procedere da FrigoPack: - Elaborazione diretta dei termistori del motore: - Elaborazione del relè esterno del termistore:</li> <li>- Terminale: MOT/TEMP</li> <li>- Terminale da misurare: 19 - GN</li> <li>- Terminale da misurare: 12 - GN</li> <li>- Terminale da misurare: 5 - GN</li> <li>- Terminale da misurare: 2B - GN</li> <li>- Terminale da misurare: 3B - GN</li> <li>- Terminale da misurare: 4B - GN</li> <li>- Terminale da misurare: 4A - 4B</li> <li>- Terminale per misurare: "</li> <li>- Misurato in rapporto al terminale verde: "</li> </ul>	Si <input type="checkbox"/> No <input type="checkbox"/> Si <input type="checkbox"/> No <input type="checkbox"/> Relè <input type="checkbox"/> Relè <input type="checkbox"/> Relè <input type="checkbox"/> Si <input type="checkbox"/> No <input type="checkbox"/> Si <input type="checkbox"/> No <input type="checkbox"/> _____ [V] _____ [V] _____ [V] Si <input type="checkbox"/> No <input type="checkbox"/>	
MM	PS	- Sezione di potenza	• Riservato ad uso futuro		
MM	CA	- Compl. di controllo	• Riservato ad uso futuro		
MM	CS	- Controlli le regolazioni, parametro	<ul style="list-style-type: none"> <li>• LOCAL Di Modo Di Funzionamento (Rilievo Di Programmazione:</li> <li>• Messa a punto di parametri di raffreddamento/di refrigerazione?</li> </ul>	<ul style="list-style-type: none"> <li>- Non adatto a funzionamento normale, soltanto uso per incarcare:</li> <li>- I seguenti parametri devono essere</li> <li><b>30: ... 50:</b></li> </ul>	Si <input type="checkbox"/> No <input type="checkbox"/> Si <input type="checkbox"/> No <input type="checkbox"/> Si <input type="checkbox"/> No <input type="checkbox"/>
RI	AP	Refrigerazione: - Applicazione	<ul style="list-style-type: none"> <li>• L'alimentazione richiesta di refrigerazione ha preso parte al RAPPORTO di PROBLEMA?</li> <li>• Il numero di uscite di raffreddamento ha preso parte al RAPPORTO di PROBLEMA?</li> <li>• La pressione e le temperature di funzionamento hanno preso parte al RAPPORTO di PROBLEMA?</li> <li>• Tempi inserita/disinserita del pacchetto del compr. hanno preso parte al RAPPORTO di PROBLEMA?</li> </ul>	<ul style="list-style-type: none"> <li>- Punto di funzionamento</li> <li>- Avvii in su</li> <li>- Entrii esclusivamente nei tempi variabili e fissi del compressore di velocità</li> </ul>	Si <input type="checkbox"/> No <input type="checkbox"/> Si <input type="checkbox"/> No <input type="checkbox"/> Si <input type="checkbox"/> No <input type="checkbox"/> Si <input type="checkbox"/> No <input type="checkbox"/> Si <input type="checkbox"/> No <input type="checkbox"/>
RI	IN	- Installazione	• Riservato ad uso futuro	- Essere deciso	
RI	PS	- Trasduttori di pressione	<ul style="list-style-type: none"> <li>• Appross. lunghezza di cavo</li> <li>• Tipo di schermo</li> <li>• Schermo non collegato all'estremità del sensore?</li> <li>• Lo schermo ha collegato al giunto di supporto della recinzione elettrica?</li> <li>• Sono le pressioni misurate stabili?</li> </ul>	<ul style="list-style-type: none"> <li>- Treccia di rame?, Treccia d'acciaio?,</li> <li>- Cavo del motore: Schermo collegato al</li> <li>- Grande contatto di zona, nessun code del maiale</li> <li>- Indichi la gamma di variazione all'interno di 30 s</li> </ul>	_____ [m] Cu treccia <input type="checkbox"/> Fe <input type="checkbox"/> Fe tubo <input type="checkbox"/> nessun <input type="checkbox"/> Si <input type="checkbox"/> No <input type="checkbox"/> Si <input type="checkbox"/> No <input type="checkbox"/> Si <input type="checkbox"/> No <input type="checkbox"/> pe/LP _____ pc/HP _____ [bar]
RI	RC	- Compressore di refrigerazione	<ul style="list-style-type: none"> <li>• Olio presente?</li> <li>• I dati di base hanno preso parte al RAPPORTO di PROBLEMA?</li> </ul>		Si <input type="checkbox"/> No <input type="checkbox"/> Si <input type="checkbox"/> No <input type="checkbox"/>

DESCRIZIONE di CONFIGURAZIONE/RAPPORTO di PROBLEMA (traversa messa in scatola ove necessario)

<b>Applicazione</b>	Refrigerazione <input type="checkbox"/>	No. di raffreddamento _____	Aria cond. <input type="checkbox"/>	Condensatore <input type="checkbox"/>	Altro _____																																																																																													
<b>Refrigerante</b>	R404A..... <input type="checkbox"/>	R407C..... <input type="checkbox"/>	R134a..... <input type="checkbox"/>	Capacità di refrigerazione _____ [kW]	Altro _____																																																																																													
<b>Compressore 1</b>	Pistone <input type="checkbox"/>	No. dei cilindri _____	Scroll <input type="checkbox"/>	Vite <input type="checkbox"/>	Altro _____																																																																																													
	Partenz. a vuoto <input type="checkbox"/>	"Part winding" <input type="checkbox"/>	Velocità variabile <input type="checkbox"/>	o Velocità fissa <input type="checkbox"/>	No. dei compressori _____																																																																																													
	Reg. di potenza _____ [%]	_____ [%]	_____ [%]	_____ [%]	Qualche cosa speciale _____																																																																																													
	Fornitore _____	Modello _____																																																																																																
<b>Compressore 2</b>	Pistone <input type="checkbox"/>	No. dei cilindri _____	Scroll <input type="checkbox"/>	Vite <input type="checkbox"/>	Altro _____																																																																																													
	Partenz. a vuoto <input type="checkbox"/>	"Part winding" <input type="checkbox"/>	Velocità variabile <input type="checkbox"/>	o Velocità fissa <input type="checkbox"/>	No. dei compressori _____																																																																																													
	Reg. di potenza _____ [%]	_____ [%]	_____ [%]	_____ [%]	Qualche cosa speciale _____																																																																																													
	Fornitore _____	Modello _____																																																																																																
<b>Condizioni di lavoro</b>	Pressione di aspirazione _____	Alta pressione (di scarico) _____	Pascal/ <input type="checkbox"/>	Temp. del gas di aspirazione _____ [°C]	Temperatura del gas di scarico _____ [°C]																																																																																													
			bar/ <input type="checkbox"/>		Corrente del motore _____ [A]																																																																																													
			lb/in <sup>2</sup> <input type="checkbox"/>																																																																																															
<b>Alla partenza</b>	Pressione di aspirazione _____	Alta pressione (di scarico) _____	gauge/ <input type="checkbox"/>	Qualche cosa speciale _____	Corrente del motore _____ [A]																																																																																													
			absolute <input type="checkbox"/>																																																																																															
<b>Variatori di velocità</b>	<b>FrigoPack/iSpeed/MotorMaster</b>		<b>Sensori di pressione</b>		<b>Softw. di refrig. / Aircond. di FrigoSoft</b> FS 2.6.5-2x																																																																																													
	Tipo <u>FP/MM</u>		Pressione di aspirazione _____		Versione _____																																																																																													
	Numéro de série _____		Alta pressione (di scarico) _____		Modo _____																																																																																													
<b>Avviamento graduale</b>	<b>FrigoPack/iSpeed/SoftCompact, LEKTROMIK</b>		<b>Tempistica Gruppo compressione</b>																																																																																															
	Tipo <u>FP/SC/LEK</u>		Compressore velocità $t_{ON}$ _____ [s]	Compressore velocità costante (CVC) $t_{ON}$ _____ [s]																																																																																														
	Numéro de série _____		Variabile (CcV) $t_{PERIOD}$ _____ [s]																																																																																															
<b>Rapporto</b>	<p>Lista dei parametri registrabili nel menu dell'OPERATORE</p> <table border="1"> <tr><td>30:pe MINIMUM</td><td>2.5 bar</td><td>_____ [bar]</td></tr> <tr><td>31:pe SETAGGIO 1</td><td>3.3 bar</td><td>_____ [bar]</td></tr> <tr><td>32:pe SETAGGIO 2</td><td>3.8 bar</td><td>_____ [bar]</td></tr> <tr><td>39:pe MASSIMO</td><td>6.0 bar</td><td>_____ [bar]</td></tr> <tr><td>41:pc SETAGGIO 1</td><td>17.3 bar</td><td>_____ [bar]</td></tr> <tr><td>42:pc SETAGGIO 2</td><td>20.1 bar</td><td>_____ [bar]</td></tr> <tr><td>49:pc MASSIMO</td><td>23.0 bar</td><td>_____ [bar]</td></tr> <tr><td>50:REFRIGERANTE</td><td>R404A</td><td>_____</td></tr> <tr><td>61:VsC CORR MASS</td><td>FFF.FF A</td><td>_____ [Hz]</td></tr> <tr><td>62:VsC FREQ MASS</td><td>60.0 Hz</td><td>_____ [Hz]</td></tr> <tr><td>65:VsC FREQ MIN</td><td>25.0 Hz</td><td>_____ [Hz]</td></tr> <tr><td>66:VsC SALT FREQ</td><td>0.0 Hz</td><td>_____ [%]</td></tr> <tr><td>67:VsC SALT BAND</td><td>0.0 Hz</td><td>_____ [Hz]</td></tr> <tr><td>70:VsC tinb TMPO</td><td>FFF.F s</td><td>_____ [s]</td></tr> <tr><td>71:VsC tstr TMPO</td><td>10.0 s</td><td>_____ [s]</td></tr> <tr><td>74:VsC tmon fmin</td><td>30.0 s</td><td>_____ [s]</td></tr> <tr><td>76:VsC toli COMC</td><td>4.0 s</td><td>_____ [s]</td></tr> <tr><td>77:VsC poli MIN</td><td>0.8 bar</td><td>_____ [bar]</td></tr> <tr><td>81:Fsc tinz RETD</td><td>FFF s</td><td>_____ [s]</td></tr> <tr><td>82:Fsc tfrm RETD</td><td>FF s</td><td>_____ [s]</td></tr> <tr><td>83:Fsc NUMERO</td><td>1</td><td>_____</td></tr> <tr><td>91:pe CNTRL P-GN</td><td>F.00</td><td>_____</td></tr> <tr><td>92:pc CNTRL P-GN</td><td>10.00</td><td>_____</td></tr> <tr><td>93:VsF CD MIN VL</td><td>15.00</td><td>_____</td></tr> <tr><td>94:pc LIMIT P-GN</td><td>25.00</td><td>_____</td></tr> <tr><td>A1:AOUT1 FUNZION</td><td>INGRESSO 0</td><td>_____</td></tr> <tr><td>A2:AOUT2 FUNZION</td><td>INGRESSO 0</td><td>_____</td></tr> <tr><td>A3:AOUT3 FUNZION</td><td>INGRESSO 1</td><td>_____</td></tr> <tr><td>A4:DOUT1 FUNZION</td><td>INGRESSO 2</td><td>_____</td></tr> <tr><td>A6:REGL FUNZION</td><td>0000</td><td>_____</td></tr> <tr><td>A9:LENGUA</td><td>ITALIANO</td><td>_____</td></tr> </table>					30:pe MINIMUM	2.5 bar	_____ [bar]	31:pe SETAGGIO 1	3.3 bar	_____ [bar]	32:pe SETAGGIO 2	3.8 bar	_____ [bar]	39:pe MASSIMO	6.0 bar	_____ [bar]	41:pc SETAGGIO 1	17.3 bar	_____ [bar]	42:pc SETAGGIO 2	20.1 bar	_____ [bar]	49:pc MASSIMO	23.0 bar	_____ [bar]	50:REFRIGERANTE	R404A	_____	61:VsC CORR MASS	FFF.FF A	_____ [Hz]	62:VsC FREQ MASS	60.0 Hz	_____ [Hz]	65:VsC FREQ MIN	25.0 Hz	_____ [Hz]	66:VsC SALT FREQ	0.0 Hz	_____ [%]	67:VsC SALT BAND	0.0 Hz	_____ [Hz]	70:VsC tinb TMPO	FFF.F s	_____ [s]	71:VsC tstr TMPO	10.0 s	_____ [s]	74:VsC tmon fmin	30.0 s	_____ [s]	76:VsC toli COMC	4.0 s	_____ [s]	77:VsC poli MIN	0.8 bar	_____ [bar]	81:Fsc tinz RETD	FFF s	_____ [s]	82:Fsc tfrm RETD	FF s	_____ [s]	83:Fsc NUMERO	1	_____	91:pe CNTRL P-GN	F.00	_____	92:pc CNTRL P-GN	10.00	_____	93:VsF CD MIN VL	15.00	_____	94:pc LIMIT P-GN	25.00	_____	A1:AOUT1 FUNZION	INGRESSO 0	_____	A2:AOUT2 FUNZION	INGRESSO 0	_____	A3:AOUT3 FUNZION	INGRESSO 1	_____	A4:DOUT1 FUNZION	INGRESSO 2	_____	A6:REGL FUNZION	0000	_____	A9:LENGUA	ITALIANO	_____
30:pe MINIMUM	2.5 bar	_____ [bar]																																																																																																
31:pe SETAGGIO 1	3.3 bar	_____ [bar]																																																																																																
32:pe SETAGGIO 2	3.8 bar	_____ [bar]																																																																																																
39:pe MASSIMO	6.0 bar	_____ [bar]																																																																																																
41:pc SETAGGIO 1	17.3 bar	_____ [bar]																																																																																																
42:pc SETAGGIO 2	20.1 bar	_____ [bar]																																																																																																
49:pc MASSIMO	23.0 bar	_____ [bar]																																																																																																
50:REFRIGERANTE	R404A	_____																																																																																																
61:VsC CORR MASS	FFF.FF A	_____ [Hz]																																																																																																
62:VsC FREQ MASS	60.0 Hz	_____ [Hz]																																																																																																
65:VsC FREQ MIN	25.0 Hz	_____ [Hz]																																																																																																
66:VsC SALT FREQ	0.0 Hz	_____ [%]																																																																																																
67:VsC SALT BAND	0.0 Hz	_____ [Hz]																																																																																																
70:VsC tinb TMPO	FFF.F s	_____ [s]																																																																																																
71:VsC tstr TMPO	10.0 s	_____ [s]																																																																																																
74:VsC tmon fmin	30.0 s	_____ [s]																																																																																																
76:VsC toli COMC	4.0 s	_____ [s]																																																																																																
77:VsC poli MIN	0.8 bar	_____ [bar]																																																																																																
81:Fsc tinz RETD	FFF s	_____ [s]																																																																																																
82:Fsc tfrm RETD	FF s	_____ [s]																																																																																																
83:Fsc NUMERO	1	_____																																																																																																
91:pe CNTRL P-GN	F.00	_____																																																																																																
92:pc CNTRL P-GN	10.00	_____																																																																																																
93:VsF CD MIN VL	15.00	_____																																																																																																
94:pc LIMIT P-GN	25.00	_____																																																																																																
A1:AOUT1 FUNZION	INGRESSO 0	_____																																																																																																
A2:AOUT2 FUNZION	INGRESSO 0	_____																																																																																																
A3:AOUT3 FUNZION	INGRESSO 1	_____																																																																																																
A4:DOUT1 FUNZION	INGRESSO 2	_____																																																																																																
A6:REGL FUNZION	0000	_____																																																																																																
A9:LENGUA	ITALIANO	_____																																																																																																
<b>STORIA DI ALARMI</b>	ALARME ALARME TEMPO	1 _____	2 _____	3 _____	4 _____																																																																																													
		(PRIMO)			5 _____																																																																																													
	ALARME ALARME TEMPO	6 _____	7 _____	8 _____	9 _____																																																																																													
					(ULT)																																																																																													
					10 _____																																																																																													
					TEMPO SERVIZIO : _____ [s]																																																																																													
<b>Costruttore</b>	<b>Agente / Socio</b>	<b>Cliente</b>		<b>Installazione</b>																																																																																														
KIMO Refrigeration HVAC Ltd EUR: Tel.: +49 911-8018778 Fax: +49 911-9976118 applications@frigokimo.com www.frigokimo.com																																																																																																		
Parker Hannifin Corporation Parker Hannifin Ltd: Tel.: +44 1226-273400 Fax: +44 1226-273401 eurocold@parker.com www.sporlan.com Sporlan Division: Tel.: +1 636-239-1111 Fax: +1 636-239-0414 svd_techsupport@parker.com www.sporlan.com																																																																																																		
				Nome: _____	Data: _____																																																																																													