

## LISTA DE PARÁMETROS

FP FEP-14 / iSP RCF  
FrigoSoft 2.6

REFR/COOL

FS 2.6.4-2x

USA units

Automático al menú OPERADOR aprox. 2 s después de iniciar el arranque

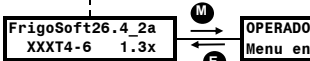

- Valores medidos:
  - Central frigorífica:
  - Compresor - Velocidad Variable (VsC):
  - Compresor - Velocidad Fija (FsC):
  - Ventiladores - Velocidad Variable (VsF),
- Ptos. de Ajuste:
  - Centrales frigoríficas
  - Presión de succión:
  - Presión de descarga/condensación:
  - Compresor - Velocidad Variable
    - Rango de la frecuencia:
    - Resonancia:
    - Ajustes del tiempo
  - Lubricación:
  - Compresor - Velocidad Fija (FsC)
    - Ajustes del tiempo
    - Diseño de centrales:
  - Controladores
    - Controlador pe:
    - Controlador pc:
    - Velocidad mínima VsF:
    - Límites de Presión pc/HP:
  - Otros ajustes

01:ts	td TEMP	Y.Y YY.Y °C
02:te	tc TEMP	Y.Y YY.Y °C
03:pe	pc PRES	Y.Y YY.Y bar
04:pe	pc P DF	Y.Y Y.Y%
06:VsC	PR ACEITE	Y.Y bar
07:VsC	ELEC A Hz	Y.Y Y.Y Hz
08:Fsc	ACTF_POSB	Y Y
10:CONDEN	% tamb	YY.Y YY.Y °C
30:pe	MINIMA	→ 2.5 bar -16 °C*
31:pe	PTO AJUS 1	→ 3.3 bar -10 °C*
32:pe	PTO AJUS 2	→ 3.8 bar -7 °C*
39:pe	MAXIMA	→ 6.0 bar 7 °C*
41:pc	PTO AJUS 1	→ 17.3 bar 40 °C*
42:pc	PTO AJUS 2	→ 20.1 bar 46 °C*
49:pc	MAXIMO	→ 23.0 bar 51 °C*
50:REFRIGERANTE		→ R404A
61:VsC	CORR MAX	→ FFF.FF A
62:VsC	FREC MAX	→ 60.0 Hz
65:VsC	FREC MIN	→ 25.0 Hz
66:VsC	FREC CRIT	→ 0.0 Hz
67:VsC	BDA FR CT	→ 0.0 Hz
70:VsC	tapg TMPO	→ FFF.F s
71:VsC	tesp TMPO	→ 10.0 s
74:VsC	tsup fmin	→ 600.0 s
76:VsC	tace COMC	→ 4.0 s
77:VsC	pace MIN	→ 0.8 bar
81:Fsc	tarr RETR	→ FFF.0 s
82:Fsc	tapg RETR	→ FF.0 s
83:Fsc	NUMERO	→ 1
91:pe	CNTRL P-GN	→ F.00
92:pc	CNTRL P-GN	→ 10.0
93:VsF	CD VL MIN	→ 15.00
94:pc	LIMIT P-GN	→ 25.00
A1:AOUT1	FUNCIÓN	→ ENTRADA 0
A2:AOUT2	FUNCIÓN	→ ENTRADA 0
A3:AOUT3	FUNCIÓN	→ ENTRADA 1
A4:DOUT1	FUNCIÓN	→ ENTRADA 2
A6:CNTRL	FUNCN	→ 0000
A9:LENGUAJE		→ ESPANOL

Tipo	Descripción	Información adicional
Valores medidos	Central frigorífica: Temp. gas succión y descarga	Uso opcional 9.1.1
Valores medidos	Central frigorífica: Temp. de evapor. y de condens. saturada	
Valores medidos	Central frigorífica: Presión de evaporación y de condensación	
Desviaciones	Central frigorífica: Presión de evaporación y de condensación	
Valor medido	Compresor - Velocidad variable: Presión del aceite	Uso opcional 9.1.2
Valores medidos	Compresor - Velocidad variable: Frecuencia del motor, corr. del motor	
Valores medidos	Compresores - Velocidad Fija: Número en operación / posible	9.1.1
Valores medidos	Condensador: Ventilador - Velocidad Variable / Ambiente	9.1.3
Valor límite	pe, Valor del apagado por "Pump down"	8.3.2
Ajuste 1	pe1, Pto. de Ajuste 1:	
Ajuste 2	pe2, Pto. de Ajuste 2:	
Valor límite	pe, Valor máximo:	
Ajuste 1	pc, Pto. de Ajuste 1:	8.3.4
Ajuste 2	pc, Pto. de Ajuste 2:	
Valor límite	pc, Límite Máximo:	
Selección	Refrigerante: R404A, R507C, R407C, R410A, R717, R134a, R22, ...	8.3.5
Valor límite	VsC, Corriente máxima:	8.4.1
Valor límite	VsC, Frecuencia máxima:	
Valor límite	VsC, Frecuencia mínima:	
Ajuste	VsC, Frecuencia crítica:	8.4.2
Ajuste	VsC, Banda de Frec. crítica:	
Valor límite	VsC, Tiempo Mínimo de Apagado:	8.4.3
Ajuste	VsC, Tiempo en espera:(fmin desp.d.pl.d.aceite):	
Ajuste	VsC, Tiempo de monitoreo en el fmin:	
Ajuste	VsC, Lubricación, tiempo de pulso del aceite:	8.4.4
Valor límite	VsC, Presión mínima de aceite:	Uso opcional
Ajuste	FsC, Retraso al arrancar:	8.5.1
Ajuste	FsC, Retraso al apagar:	
Selección	FsC, Número de compresores:	
Ajuste	Controlador pe, Ganancia prop.:	8.6.1
Ajuste	Controlador pc, Ganancia prop.:	8.6.2
Ajuste	Vent.de vel.-var., cond., vel. mín.:	
Ajuste	Limitador pc, Ganancia prop.:	
Selección	AOUT1 - Selección de la función: ENTRADA 0...3 (VsF)	8.7.1
Selección	AOUT2 - Selección de la función: ENTRADA 0...3 (FsC2)	
Selección	AOUT3 - Selección de la función: ENTRADA 0...7 (FsC3)	
Selección	DOUT1 - Selección de la función: ENTRADA 0...7 (CC)	
Selección	FrigoSoft - Función: 0000 ... 0033	8.7.2
Selección	Selección del lenguaje: ENGLISH ... NEDERLANDS	8.7.3

\* Ajustes de la fábrica para R404A

**Llave para las abreviaturas**

- VsC: Compresor de Velocidad-Variable
- FsC: Compresores de Velocidad-Fija
- VsF: Ventiladores de Velocidad-Variable (Condensador/Refrig)

**ENERGIZANDO POR PRIMERA VEZ: Pasar a la página 11**

- = YYY.YY % : Valor medido dependiendo del punto de funcionamiento
- FFF.F s : Valor prefijado de la fábrica dependiendo del tamaño y clasificación de energía

Explicación de las presiones de operación ajustables:

Presión ↑

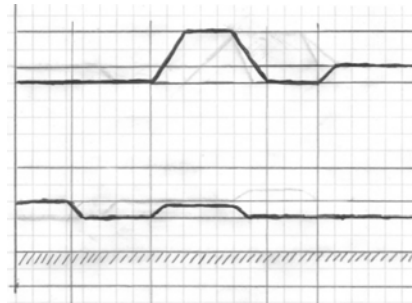

49:pc MAXIMO  
42:pc PTO AJUS 2  
41:pc PTO AJUS 1  
  
39:pe MAXIMA  
32:pe PTO AJUS 2  
31:pe PTO AJUS 1  
  
30:pe MINIMA

Día Noche Temp. ambiental Alta Recupe- ración de calor

Ajustes sugeridos para refrigeración :

Acuerdo con EN 12900

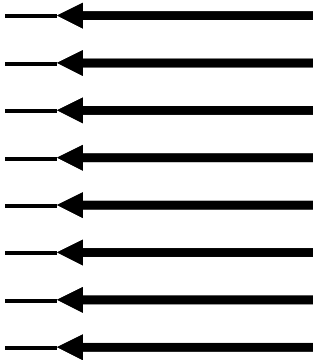

30:pe MINIMA	→ 2.5 bar
31:pe PTO AJUS 1	→ 3.3 bar
32:pe PTO AJUS 2	→ 3.8 bar
39:pe MAXIMA	→ 6.0 bar
41:pc PTO AJUS 1	→ 17.3 bar
42:pc PTO AJUS 2	→ 20.1 bar
49:pc MAXIMO	→ 23.0 bar
50:REFRIGERANTE	→ R404A

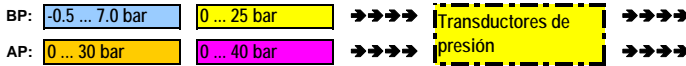

Ajustes fábrica

R404A / R507				R407C		R22			R134a		R410A	
BT	MT	AT	MT	AT	BT	MT	AT	MT	AT	MT	AT	
-40 °C/ 0.3	-16 °C/ 2.5	0 °C/ 5.0	-16 °C/ 1.5	0 °C/ 3.6	-37 °C/ 0.2	-16 °C/ 1.9	0 °C/ 4.0	-16 °C/ 0.6	0 °C/ 1.9	-16 °C/ 3.6	0 °C/ 7.0	
-35 °C/ 0.6	-10 °C/ 3.3	5 °C/ 6.0	-10 °C/ 2.2	5 °C/ 4.5	-32 °C/ 0.5	-10 °C/ 2.6	5 °C/ 4.8	-10 °C/ 1.0	5 °C/ 2.5	-10 °C/ 4.7	5 °C/ 8.3	
-30 °C/ 1.0	-7 °C/ 3.8	8 °C/ 6.7	-7 °C/ 2.6	8 °C/ 5.0	-30 °C/ 0.6	-7 °C/ 2.9	8 °C/ 5.4	-7 °C/ 1.3	8 °C/ 2.9	-7 °C/ 5.3	8 °C/ 9.2	
5 °C/ 6.0	5 °C/ 6.0	5 °C/ 6.0	10 °C/ 5.5	10 °C/ 5.5	10 °C/ 6.8	10 °C/ 6.8	10 °C/ 6.8	12 °C/ 3.4	12 °C/ 3.4	12 °C/ 10.5	12 °C/ 10.5	
40... °C/ 17.3	40... °C/ 17.3	40... °C/ 17.3	40... °C/ 16.5	40... °C/ 16.5	40... °C/ 14.3	40... °C/ 14.3	40... °C/ 14.3	40... °C/ 9.2	40... °C/ 9.2	40... °C/ 23.3	40... °C/ 23.3	
46... °C/ 20.1	46... °C/ 20.1	46... °C/ 20.1	46... °C/ 19.2	46... °C/ 19.2	46... °C/ 16.7	46... °C/ 16.7	46... °C/ 16.7	46... °C/ 10.9	46... °C/ 10.9	46... °C/ 27.0	46... °C/ 27.0	
52 °C/ 23.0	52 °C/ 23.0	52 °C/ 23.0	52 °C/ 22.2	52 °C/ 22.2	52 °C/ 19.3	52 °C/ 19.3	52 °C/ 19.3	55 °C/ 13.9	55 °C/ 13.9	55 °C/ 37.4	55 °C/ 37.4	

R404A / R507	R407C	R22	R134a	R410A
				*
				*

\* Los ajustes modificados se requieren, considera los Ajustes Especiales, página 4

Diagnósticos

Valores eléctricos:

DIAGNOSTICOS Menu en nivel 1	M	E
FRECUENCIA = YY.YY Hz		
CORRIENT.MOTOR A = YY.Y A		
CORRIENT.MOTOR % = YY.YY %		
VOLTAJE BUS CC = YYY V		
FREC BASE ACTIVO = YY.Y Hz		
VOLT BASE ACTIVO = YYY.Y V		
VOLTAJE MOTOR = YYY V		
REALIM DE PAR = YY.YY %		
REALIM CAMPO = YY.YY %		
POTENCIA ELECTR = YY.Y kW		
ENERGIA ELECTR = YYY kWh		
SC NUMERO ETAPA = Y		
SC CNTRL CAPACID = YYYYYYYY		
SC SALIDA = YYY		
SCC SALIDA 1 = YYYYYYYY		
SCC SALIDA 2 = YYYYYYYY		
SCC SALIDA 3 = YYYYYYYY		
SCC SALIDA 4 = YYYYYYYY		
SC CAPACIDAD = Y.YY		
SC CAPACIDAD % = YY.YY %		
SC DIAGNOSTICO = Y		

Controlador de Etapas:

Valor interno	Compresor de Velocidad-variable: Frecuencia del motor	9.2.1
Valor medido	Compresor de Velocidad-variable: Corriente del motor [A]	
Valor interno	Compresor de Velocidad-variable: Corriente del motor [%]	9.2.2
Valor medido	Compresor de Velocidad-variable: Voltaje del bus CC	
Valor interno	Compresor de Velocidad-variable: Frecuencia base activa	9.2.2
Valor interno	Compresor de Velocidad-variable: Voltaje bajo activo	
Valor medido	Compresor de Velocidad-variable: Voltaje del motor	9.2.2
Valor interno	Compresor de Velocidad-variable: Esfuerzo de torsión calculado	
Valor interno	Compresor de Velocidad-variable: Campo magnético calculado	9.2.2
Valor medido	Compresor de Velocidad-variable / Centrales: Potencia eléctrica calculada / medida	
Valor medido	Compresor de Velocidad-variable / Centrales: Energía eléctrica calculada / medida	9.2.2
Valor interno	Central frigorífica: Número de etapas	
Comando	Central frigorífica: Control de Capacidad activado	9.2.2
Valor interno	Central frigorífica: Señal de control de la salida	
Comando	Central frigorífica: Señal de control de la salida 1	9.2.2
Comando	Central frigorífica: Señal de control de la salida 2	
Valor interno	Central frigorífica: Señal de control de la salida 3	9.2.2
Valor interno	Central frigorífica: Señal de control de la salida 4	
Valor interno	Central frigorífica: Potencia total calculada	9.2.2
Valor interno	Central frigorífica: Poder total calculado en %	
Valor interno	Central frigorífica: Diagnosticos	9.2.2
Valor interno	Central frigorífica: Diagnosticos	

Entradas análogas:

Salidas análogas:

Entradas Digitales:

Salidas Digitales:

Salidas análogas usadas como salidas del relevo:

Ajustes:

Fallas:

Indicaciones del estado:

ENT ANALOG 1	=	YYY.YY %
ENT ANALOG 2	=	YYY.YY %
ENT ANALOG 3	=	YYY.YY %
ENT ANALOG 4	=	YYY.YY %
SAL ANALOG 1	=	YYY.YY %
SAL ANALOG 2	=	YYY.YY %
SAL ANALOG 3	=	YYY.YY %
E/S DIGITAL	=	YYYY >>

ENT DIGITAL 1	=	YYYYYYYY	1
ENT DIGITAL 2	=	YYYYYYYY	2
ENT DIGITAL 3	=	YYYYYYYY	4
ENT DIGITAL 4	=	YYYYYYYY	8
ENT DIGITAL 5	=	YYYYYYYY	1
ENT DIGITAL 6	=	YYYYYYYY	2
ENT DIGITAL 7	=	YYYYYYYY	4
CIRCUIT SEGURIDAD	=	YYYYYYYY	8
SAL DIGITAL 1	=	YYYYYYYY	1
SAL DIGITAL 2	=	YYYYYYYY	2
SAL DIGITAL 3	=	YYYYYYYY	4
SAL ANALOG 1	=	YYYYYYYY	1
SAL ANALOG 2	=	YYYYYYYY	2
SAL ANALOG 3	=	YYYYYYYY	4

DEMANDA DE VEL	=	YYY.YY %
CONSIGNA REMOTA	=	YYY.YY %
CONSIGNA FREQ	=	YY.YY Hz
CONSIGNA COMUNIC	=	YYY.YY %
CONSIGNA LOCAL	=	YYY.YY %
CONSIGNA PULSOS	=	10.00 %

FALLAS ACTIVAS	=	YYYY >>
FALLAS ACTIVAS+	=	YYYY >>
ALARMAS	=	YYYY >>
ALARMAS+	=	YYYY >>
PRIMERA FALLA	=	TYY:YYYYYYYY
FALLA 1 (ULTIMO)	=	TYY:YYYYYYYY
FALLA 1 TIEMPO	=	YYYYYYYY s

FALLA 10 (1o)	=	TYY:YYYYYYYY
FALLA 10 TIEMPO	=	YYYYYYYY s

TIEMPO SERVICIO	=	YYYYYYYY s
TIEMPO FUNCIONAM	=	YYYYYYYY s
COMIENCE CUENTA	=	YYYYYYYY
INTENTOS DISPON	=	YY
TIEMPO DISPON	=	YYY.Y s
FRENANDO	=	YYYY
SECUENCIA ESTADO	=	YYYYYYYYYYYY
MOTOR ESTADO	=	YYYYYYYYYYYY

AIN1 (X2:2)	pe, Transductor de la presión-succión:	6.3.1 /
Entrada análoga 1	4 ... 20 mA; 0.0 ... 100.0 %	
AIN2 (X2:3)	pc, Transductor de la presión-descarga:	
Entrada análoga 2	4 ... 20 mA; 0.0 ... 100.0 %	
AIN3 (X2:4)	Temp. del gas de descarga o ambiente:	
Entrada análoga 3	PT1000	
AIN4 (X2:5)	Valor actuador o pto. ajuste externo:	
Entrada análoga 4	0 ... 10 V; 0.0 ...100.0 %	
AOUT1 (X2:6)	VsF condensador / Velocidad VsC /	6.3.2
Salida análoga 1	Desvío de gas caliente/ -	
AOUT2 (X2:7S-7G)	- / Velocidad VsC /	
Salida análoga 2	Desvío de gas caliente / -	
Salida análoga 3	No utilizado	
Menú	Entradas y Salidas Digitales	5.2

DIN1 (X2:12)	Habilitado (Arranque)	5.2.1-4
Entrada digital 1		
DIN2 (X2:13)	Velocidad forzada de lubricación	5.3
Entrada digital 2		
DIN3 (X2:14)	Activar Pto. de Ajuste/el Límite pe2	5.2.2/4
Entrada digital 3		
DIN4 (X2:15)	NO activar Pto. de Ajuste /	
Entrada digital 4	Límite pe1	
DIN5 (X2:16)	Activar Pto. de Ajuste pc2	5.3
Entrada digital 5		
DIN6 (X2:17)	Activar la operación continua del VsC /	5.3
Entrada digital 6	FsC Circuitos de Seguridad sin falla	
DIN7 (X2:18)	Activar operación de emergencia	5.3
Entrada digital 7		
DIN8 (X2:19)	Circuito de seguridad "LISTO" (sin averías)	5.4
Entrada digital 8		
DOUT1 (X:21-22)	Listo (sin fallas)	6.3.4
Salida digital 1		
DOUT2 (X2:23-24)	Operando	6.3.4
Salida digital 2		
DOUT3 (X2:25-26)	Active FsC1	6.3.4
Salida digital 3	(Compresor Velocidad-fija 1)	
AOUT1 (X2:6)	- / - /	6.3.2
Salida análoga 1	- / No pc limitación	
AOUT2 (X3:7A-7B)	Active FsC2 / - /	6.3.4
Salida digital A2	- / No pc limitación	
AOUT3 (X3:8A-8B)	Active FsC3 / Controlador capacidad / Cap. mín. /	6.3.4
Salida digital A3	Cap.mín. retrasado / No pc limitación / Cambiar compres.	

Valor interno	VsC: Valor de la Frec. de activación:	8.1.13
	% de la frecuencia máxima	
Valor interno	Pto. Ajuste remota:	
	% de la frecuencia máxima	
Valor interno	Pto. Ajuste de la Frecuencia.:	
	Frecuencia	
Valor interno	Pto. Ajuste de las comunicaciones:	
	% de la frecuencia máxima	
Valor interno	Pto. de Ajuste local:	
	% de la frecuencia máxima	
Valor interno	Pto. de Ajuste de Pulsos:	
	% de la frecuencia máxima	

Fallas	Fallas activas:	10.2-4
	Primer sistema	
Fallas	Fallas activas:	
	Segundo sistema	
Alarma	Alarmas:	
	Primer sistema	
Alarma	Alarmas:	
	Segundo sistema	
Falla	Falla que causó el apagado	
Falla	Falla 1 que (más reciente) causó el apagado	
Falla	Tiempo en que ocurrió Falla 1	

Falla	Falla 10 (más antigua) que causó el apagado
Falla	Tiempo en que ocurrió Falla 10

Valor medido	Tiempo en servicio	10.2-4
Valor medido	Tiempo del funcionamiento del VsC	
Valor medido	Número de arranques del VsC	
Valor interno	Lógica del arranque automático:	
	Intentos de arranque disponibles	
Valor interno	Lógica del arranque automático:	
	Tiempo al próximo intento de arranque	
Estado	iSpeed:	
	Interruptor activo	
Estado	Estado operacional del iSpeed:	
	Estado del control de secuencia	
Estado	Estado operacional del VsC:	
	Estado del control de secuencia	

**CONFIGURAR**  
Menu en nivel 1

LENGUAJE → ESPANOL
APLICACION → SAVED APP
NIVEL DE ACCESO → OPERADOR
SELECC UNIDADES 1 → POR DEFECTO
SELECC UNIDADES 2 → POR DEFECTO
SELECC UNIDADES 3 → POR DEFECTO
SELECC UNIDADES 4 → POR DEFECTO
REFRIGERANTE → R404A
DATOS 1 VALOR 1 → 0.00
DATOS 1 VALOR 2 → 1.00
DATOS 1 VALOR 3 → 614.75
DATOS 1 VALOR 4 → -281.64
DATOS 1 VALOR 5 → 100.00
DATOS 1 VALOR 6 → 0.00
DATOS 1 VALOR 7 → 15.00
DATOS 1 VALOR 8 → 110.00
DATOS 1 LOGICA 1 → FALSO
DATOS 1 LOGICA 2 → FALSO
DATOS 1 LOGICA 3 → FALSO
DATOS 1 LOGICA 4 → FALSO
DATOS 2 VALOR 1 → 0.00
DATOS 2 VALOR 2 → 1.20
DATOS 2 VALOR 3 → 20.00
DATOS 2 VALOR 4 → 20.00
DATOS 2 VALOR 5 → 0.00
DATOS 2 VALOR 6 → 2.00
DATOS 2 VALOR 7 → 12.00
DATOS 2 VALOR 8 → 2.00
DATOS 2 LOGICA 1 → FALSO
DATOS 2 LOGICA 2 → FALSO
DATOS 2 LOGICA 3 → FALSO
DATOS 2 LOGICA 4 → FALSO
FREC MAXIMUM → 60.00 Hz
FREC MINIMUM → 25.00 Hz
MOTR VOLT CLASIF → 400.0 V
MOTR FREC CLASIF → 50.00 Hz
MOTR FREC BASE → 55.00 Hz
MOTR CORR CLASIF → YY.YY A
COMP FIJA → YY.YY %
COMP AUTO → YY.YY %
FREC BASE MIN → 25.00 Hz
FREC PROHIBIDA 1 → 0.0 Hz
FREC BANDA 1 → 0.0 Hz
FREC PROHIBIDA 2 → 0.0 Hz
FREC BANDA 2 → 0.0 Hz

RFA  
RFB  
RFC

Selección	Selección del lenguaje:
Selección	Aplicación RHVAC
Selección	Nivel de acceso del menú
Selección	Unidades de presión indicadas: POR DEFECTO: bar; ALTERNO: psig
Selección	Unidades de temperatura indicadas: POR DEFECTO: °C; ALTERNO: °F
Selección	No utilizado
Selección	No utilizado
Selección	Refrigerante para el cálculo: p --> t; t --> p
Selección	Transductor de presión pe [bar]: 0.00: -0.5...7.0   1.00: 0...25   2.00: 0...30   3.00: 0...60
Selección	Transductor de presión pc [bar]: 0.00: 0...25   1.00: 0...30   2.00: 0...40   3.00: 0...160
Ajuste	Entrada análoga AIN3: Escala (80.00 para tamb)
Ajuste	Entrada análoga AIN3: Compensación (-30.00 para tamb)
Ajuste	Entrada análoga AIN4: Escala
Ajuste	Entrada análoga AIN4: Compensación
Ajuste	Línea de succión: Recalentamiento mínimo [K]
Ajuste	Línea de descarga: Temperatura máxima [°C]
Selección	Entrada temperatura AIN3: FALSO: td   VERDADERO: tamb
Selección	Entrada de Digital DIN6: Activen la parada de VsC no
Selección	DOUT1: Funciones multiplexadas múltiplo
Selección	No utilizado
Ajuste	Remuneración para deslizamiento de temperatura tc (-2.00 with R407_v)
Ajuste	Factor para el aumento en fmin al limitar
Ajuste	Controlador de la presión de succión: PID constante de tiempo I
Ajuste	Controlador de la presión de condensación: PID constante de tiempo I
Ajuste	No utilizado
Ajuste	Puente del Caliente-gas (Hot-gas bypass): Reducción del aumento
Ajuste	tc-ta max. para el control flotante del condensador [K]
Ajuste	tc-ta min. para el control flotante del condensador [K]
Selección	Permitan el aceite automático aceleran después de capacidad mínima retrasada
Selección	Activen la operación con puente del caliente- gas (Hot-gas bypass)
Selección	Muestren el parámetro: 01:te   td TEMP
Selección	Muestren los parámetros: 06:VsC PR ACEITE; 77:VsC pace MIN
Ajuste	VsC: Frecuencia máxima Hz
Ajuste	VsC: Frecuencia mínima Hz
Ajuste	VsC: Voltaje nominal del motor V
Ajuste	VsC: Frecuencia nominal del motor V
Ajuste	VsC: Frecuencia base del motor Hz
Ajuste	VsC: Corriente máxima del motor A
Ajuste	VsC: Amplificador fijo del motor %
Ajuste	VsC: Amplificador automático del motor %
Ajuste	VsC: Frec. base min. del motor Hz
Ajuste	VsC: Frecuencia prohibida 1 Hz
Ajuste	VsC: Banda de Frec. prohibida 1 Hz
Ajuste	VsC: Frecuencia prohibida 2 Hz
Ajuste	VsC: Banda de Frec. prohibida 2 Hz

Ajustes básicos:

Ajustes especiales:

Ajustes del motor del VsC:

Medición de energía:

Comunicaciones seriales:

Tipos de entrada análoga:

Centrales frigoríficas:

MET ENERG AJUSTE	→ FALSO
MET ENERG MODO	→ INTERNO
MET ENERG CALIBR	→ 1.0 kW
P3 EI ASCII UID	→ 1
MDBS RTU ADDRESS	→ 1
MDBS RTU PARITY	→ 0
TIPO ENT ANLG 1	→ 4..20 mA
TIPO ENT ANLG 2	→ 4..20 mA
TIPO ENT ANLG 3	→ +1..+5 V
TIPO ENT ANLG 4	→ 0..+10 V
SC FsD+ RETRASA	→ FFF s
<b>SC FsD+ FUERZA</b>	<b>→ FALSO</b>
SC FsD- RETRASA	→ FF s
<b>SC FsD- FUERZA</b>	<b>→ FALSO</b>
SC FsD OPERC MAX	→ 6000 s
SC FsD OPERC MIN	→ 60 s
SC FsD PARAD MAX	→ 600 s
SC FsD PARAD MIN	→ 60 s
SC CC ACTIVO MAX	→ 300 s
SC CC RECUP MIN	→ 15 s
SC PAR RAPD RETR	→ 2 s
SC FsD SUM OP RJ	→ FALSO
SC FsD NMB CM RJ	→ FALSO
SC NMB ETAPP MAX	→ 1
SC TIPO LÓGICA	→ 1
SC TIPO CODIGO	→ 0
SC CIDIGO LA CMP	→ 0
SC CC SALIDA	→ 0
<b>SC VsD CAPACIDAD</b>	<b>→ 100.00</b>
<b>SC VsD CC CPCDD</b>	<b>→ 100.00 %</b>
SC FsD FREQ	→ 50.00 Hz
SC FsD0 CAPACIDD	→ 100.00
SC FsD0 CC CPCDD	→ 0.00 %
<b>SC FsD1 CAPACIDD</b>	<b>→ 100.00</b>
<b>SC FsD1 CC CPCDD</b>	<b>→ 100.00 %</b>
<b>SC FsD2 CAPACIDD</b>	<b>→ 100.00</b>
<b>SC FsD2 CC CPCDD</b>	<b>→ 100.00 %</b>
<b>SC FsD3 CAPACIDD</b>	<b>→ 100.00</b>
<b>SC FsD3 CC CPCDD</b>	<b>→ 100.00 %</b>
<b>SC FsD4 CAPACIDD</b>	<b>→ 100.00</b>
<b>SC FsD4 CC CPCDD</b>	<b>→ 100.00 %</b>
SC TIPO CAPACDAD	→ 1
<b>SC SELCCN DIAGNS</b>	<b>→ 1</b>

Selección	Medición de energía: Reajuste en FALSO --> CIERTO --> FALSO
Selección	Medición de energía: Modo: Internal= VsC; External= Centrales
Ajuste	Medición de energía: Calibración: 1 kWh cada pulso
Ajuste	Puerto P3 RS232 con protocolo EI ASCII: Dirección del Identificador de Unidades
Ajuste	Opción de interface RS485: Dirección del Modbus RTU
Selección	Opción de interface RS485: Paridad de Modbus RTU
Selección	Entrada análoga AIN1: Tipo
Selección	Entrada análoga AIN2: Tipo
Selección	Entrada análoga AIN3: Tipo
Selección	Entrada análoga AIN4: Tipo
Ajuste	Controlador de etapa: FsC encendido-con retraso
Selección	<b>Controlador de etapa, fuerza manual: Una etapa más a FALSO&gt;CIERTO&gt;FALSO</b>
Ajuste	Controlador de etapa: FsC APAGADO-con retraso
Selección	<b>Controlador de etapa, fuerza manual: Una et. menos a FALSO&gt;CIERTO&gt;FALSO</b>
Ajuste	Controlador de etapa: FsC tiempo máximo en operación
Ajuste	Controlador de etapa: FsC tiempo mínimo en operación
Ajuste	Controlador de etapa: FsC tiempo máximo de apagado
Ajuste	Controlador de etapa: FsC tiempo mínimo de apagado
Ajuste	Control de etapa, Control de Capacidad: FsC CC tiempo máximo activado
Ajuste	Control de etapa, Control de Capacidad: FsC CC tiempo de recuperación mínimo
Ajuste	Controlador de etapa: FsC APAGADO - con retraso en el apagado rápido
Selección	Controlador de etapa: FsC poner en cero el tiempo total de operación
Selección	Controlador de etapa: FsC poner en cero el total de arranques
Ajuste	Controlador de etapa: FsC número máximo de etapas
Ajuste	Controlador de etapa, FsC tipo de lógica: 0: Normal; 1: Intercamb.1 (FsC); 2: Intercamb.2
Ajuste	Controlador de etapa, FsC tipo de código: 0: MBC; 1: GBC; 2: MGBC
Ajuste	Controlador de etapa, FsC código de compens.:
Ajuste	Controlador de etapa: Salida interna del control de la capacidad activada
Ajuste	<b>Controlador de etapa: Fijar la capacidad del VsD</b>
Ajuste	<b>Controlador de etapa: Fijar capacidad del VsD cuando la capacidad está controlada</b>
Ajuste	Controlador de etapa: Fijar frecuencia del VsC
Ajuste	No utilizado
Ajuste	No utilizado
Ajuste	Controlador de etapa: Fijar la capacidad del FsD1
Ajuste	Controlador de etapa: Fijar capacidad del FsD1 cuando la capacidad está controlada
Ajuste	Controlador de etapa: Fijar la capacidad del FsD2
Ajuste	Controlador de etapa: Fijar capacidad del FsD2 cuando la capacidad está controlada
Ajuste	Controlador de etapa: Fijar la capacidad del FsD3
Ajuste	Controlador de etapa: Fijar capacidad del FsD3 cuando la capacidad está controlada
Ajuste	Controlador de etapa: Fijar la capacidad del FsD4
Ajuste	Controlador de etapa: Fijar capacidad del FsD4 cuando la capacidad está controlada
Selección	Controlador de etapa: Fijar el tipo del cálculo de la capacidad
Selección	Controlador de etapa: Seleccionar el modo de diagnóstico

AVAILABLE SOON

0: FsD operación más larga	1: Tiempo en operación más larga	Valor de la salida:
2: FsD apagado más largo	3: Tiempo de apagado más largo	
4: Tiempos en marcha/	11: Tiempos totales	18: Número total de
10: apagado	17: en marcha	24: arranques
		FsD1:
		FsD7:
		DIAGNOSTICOS
		SC DIAGNOSTICO

## SECCIÓN DE LA ENERGÍA

### Conexiones de energía

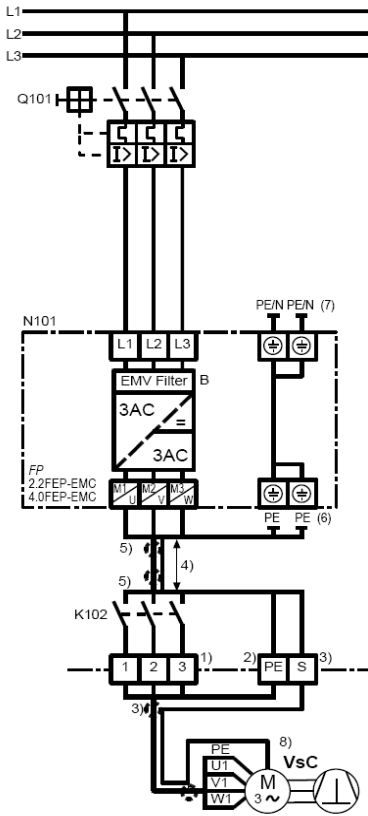

FP 4.0FEP / iS RCF9.5:  
Cableado de la energía

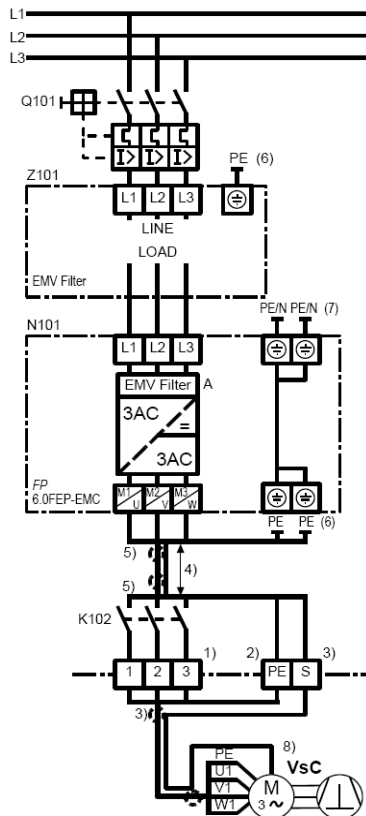

FP 6.0FEP / iS RCF14:  
Cableado de la energía

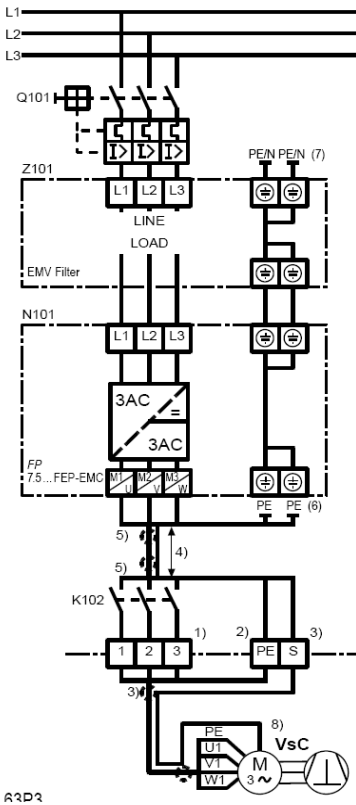

FP 7.5 ... 90FEP / iS RCF23 ... 205:  
Cableado de la energía

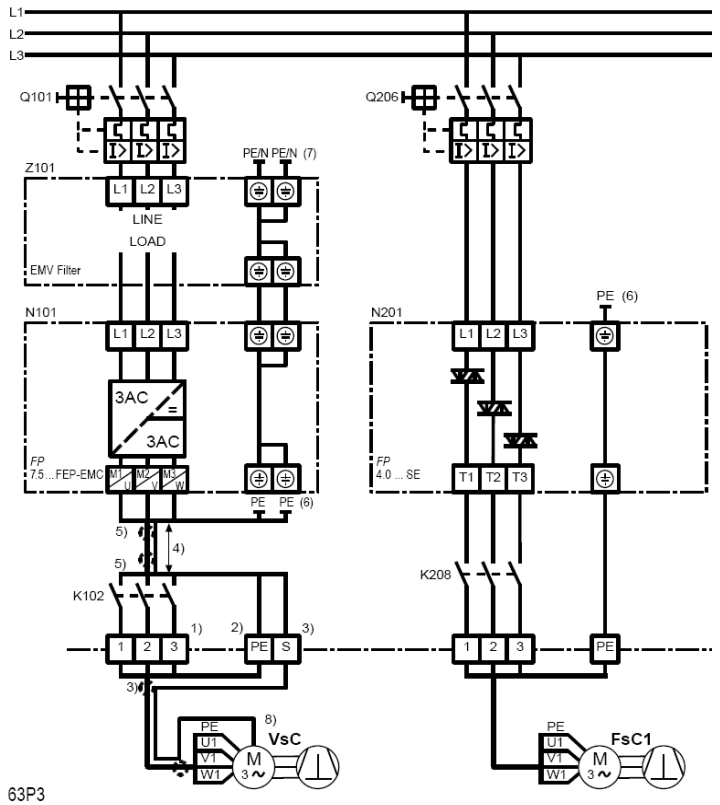

FP 7.5 ... 90FEP / iS RCF23 ... 205:  
Cableado de la energía con dos compresores

### Terminales de la energía

Terminal / Designación	Señal/Función	Explicación	Información adicional
PE, PE	FP ...30FEP-EMC / iS RCF23 ... 73: Conexiones de protección a tierra (conectar ambos a tierra)	- Acatar todos los requerimientos de seguridad y EMC	7.7.1
PE	FP 37... FEP-EMC / iS RCF87...: Conexión de protección a tierra		
L1 L2/N L3	Fuente de voltaje tri-fásico	- Asegúrese que la fuente de voltaje concuerde con los datos en la placa de identificación del FrigoPack / iSpeed	7.7.1
DC+ (DBR)		- No utilice de otra manera a riesgo de dañar el FrigoPack / iSpeed	
DC-			
M1/U M2/V M3/W	Motor del compresor	- Compresor velocidad-variable vía contactor de seguridad	7.7.1/ 7.7.2
PE	Conexión de protección a tierra al motor del compresor		7.7.2
(DBR+) (DBR-)		- No utilice de otra manera a riesgo de dañar el FrigoPack / iSpeed	
AUX1 AUX2	Solamente con: FP 55...FEP-EMC / iS Fuente 2AC 230 para el ventilador del	- Suministre externamente	6.7 6.8.4

### Terminales para la protección del motor

Terminal / Designación	Señal/Función	Explicación	Información adicional
<b>X2:</b>			
MOT/ TEMP	Alternativa a), Sin protección del termistor:	- Si la protección del termistor se procesa en circuito de seguridad, se debe colocar un puente entre estos terminales	6.2
	Alternativa b), Conexión directa de los termistores del motor:	- Un termistor en o dentro del motor puede conectarse a estos terminales y protegerá al motor contra alta temperatura	
	Alternativa c), Conexión de un termistor externo usando un relé:	- Conecte un termistor externo (e.g. KRIWAN) de otro controlador a un relé y conecte la salida del relé a través de estos terminales	
	Alternativa d), Conexión de un termistor externo usando dos relés:	- Conecte los contactos "normalmente abiertos" de un relé auxiliar alambrado con un relé externo del termistor (e.g. KRIWAN) entre estos dos terminales.	

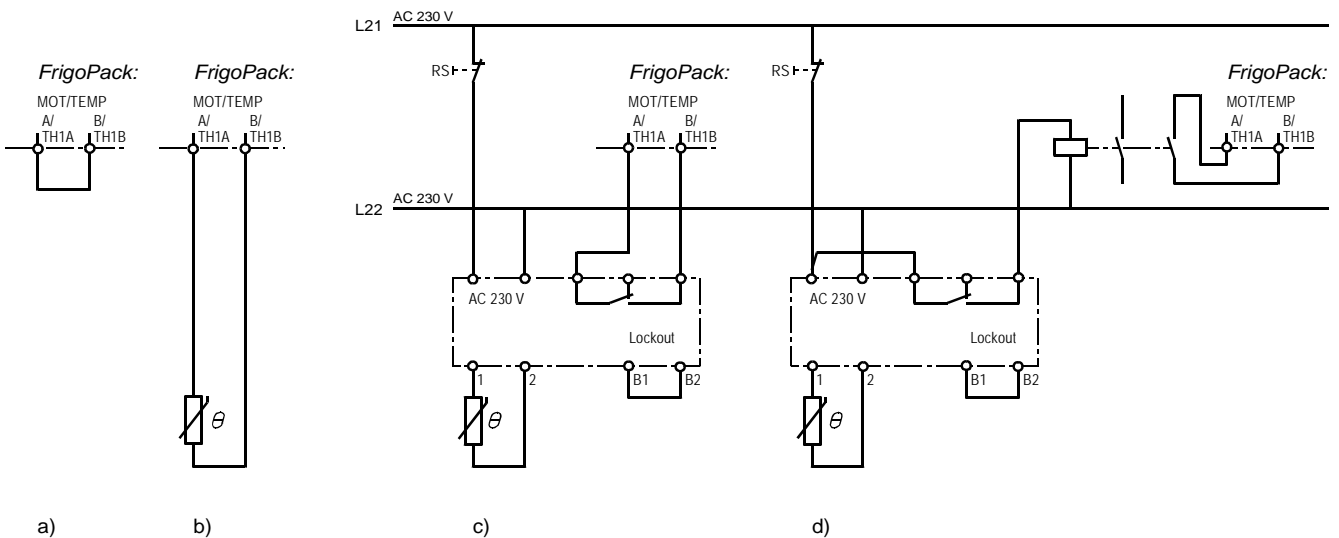



SECCIÓN DE CONTROL

Diagrama de control

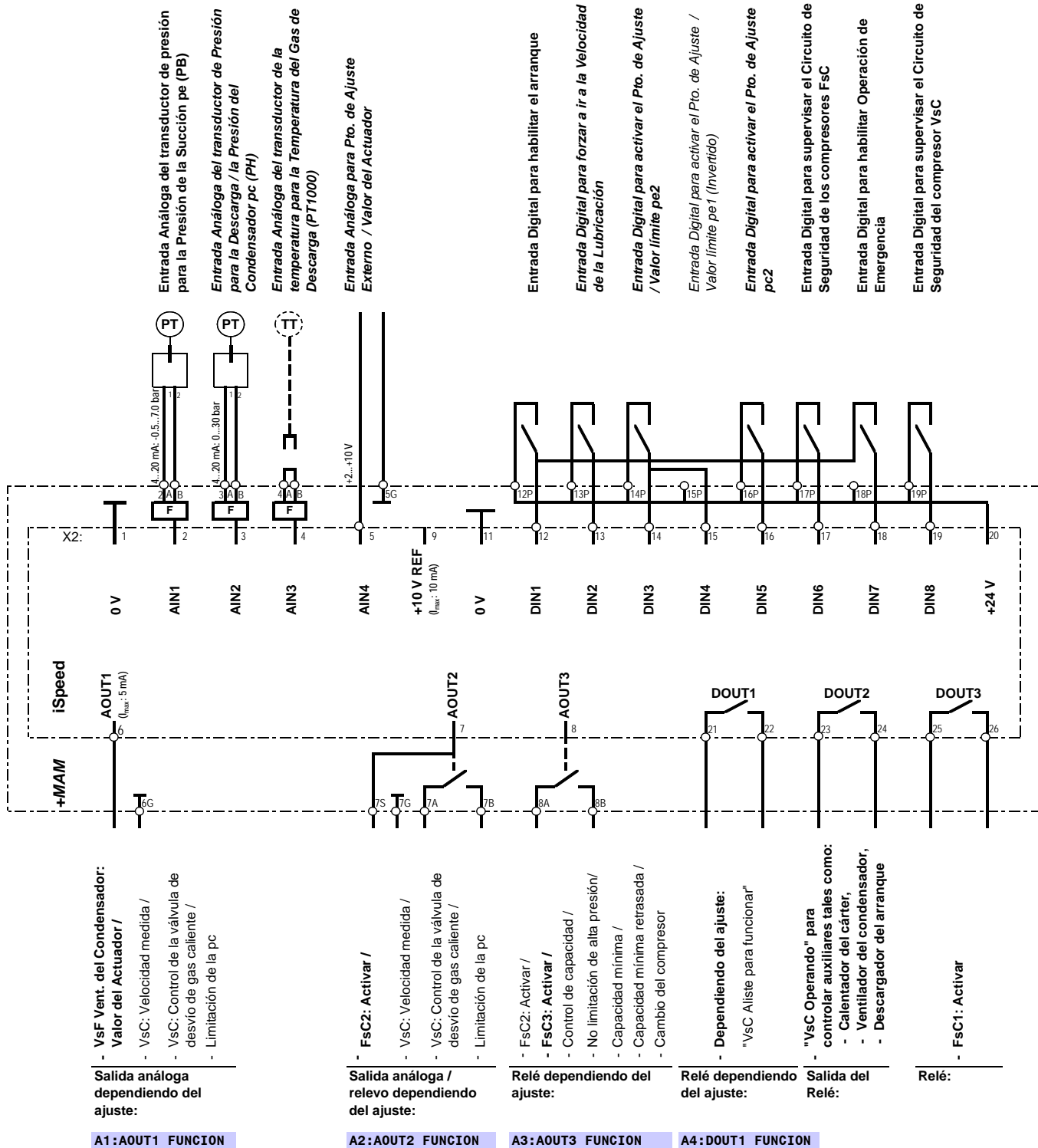

VsC: Compresor de Velocidad-Variable

FsC: Compresores de Velocidad-Fija

FP FEP-14 / iSP RCF  
FrigoSoft 2.6

Ajustes especiales

A1:AOUT1 FUNCION

Ajuste	Función
- ENTRADA 0	VsF: Valor del Actuador
- ENTRADA 1	VsC: Velocidad medida (Frecuencia)
- ENTRADA 2	VsC: Control de la válvula de desvío de gas caliente
- ENTRADA 3	Limitación de alta presión

A2:AOUT2 FUNCION

Ajuste	Función
- ENTRADA 0	FsC2: Activar
- ENTRADA 1	VsC: Velocidad medida (Frecuencia)
- ENTRADA 2	VsC: Control de la válvula de desvío de gas caliente
- ENTRADA 3	Limitación de alta presión

A3:AOUT3 FUNCION

Ajuste	Función
- ENTRADA 0	FsC2: Activar
- ENTRADA 1	FsC3: Activar
- ENTRADA 2	Activen el control de capacidad
- ENTRADA 3	Limitación de alta presión
- ENTRADA 4	Capacidad mínima
- ENTRADA 5	Capacidad mínima retrasada
- ENTRADA 6	pe >= pemax
- ENTRADA 7	Señal de intercambio con fines generales

A4:DOUT1 FUNCION

Referían a la página 10



## Terminales para las funciones de control

Terminal / Designación	Señal/Función	Explicación	Información adicional
2A - 2B	AIN1 Entrada Análoga del transductor de presión para la Presión de la Succión pe (PB): 0 mA: Falla 4 mA: -0.5 bar 20 mA: +7.0 bar	- Presión de la succión pe (PB), se debe utilizar - Transductor de presión compatible: - A REF-P-TRANSD-LP7+PL - Conexiones: - 1 --> 2A; 2 --> 2B	7.7.4
3A - 3B	AIN2 Entrada Análoga del transductor de Presión para la Descarga / la Presión del Condensador pc (PH): 0 mA: No utilizado 4 mA: 0.0 bar 20 mA: +30.0 bar	- Presión descarga/condens. Pc (PH), uso opcional - Transductor de presión compatible: - A REF-P-TRANSD-HP30+PL - Conexiones: - 1 --> 3A; 2 --> 3B	7.7.4
4A - 4B	AIN3 Entrada Análoga del transductor de la temperatura para la Temperatura del Gas de Descarga (PT1000)	- Temperatura del Gas de Descarga - Uso opcional - Puenté cuando no esté utilizado	5.3, 7.7.5
5 - 5G	AIN4 Entrada Análoga para Pto. de Ajuste Externo / Valor del Actuador: 0 V: 0.0 % +10 V: 100.0 %	- Pto de Ajuste externo/valor del actuador requerido para la operación con el controlador externo - Utilice el cable con blindaje	5.2.3/4
6 - 6G	AOUT1 Salida Análoga (carga máxima de 5 mA): 0 V: 0.00 % Valor del actuador +10 V: 100.00 % Valor del actuador  Salida de Digital con el relé especial ext: Abrase: No activado Cerrado: Activado	- Dependiendo del ajuste: <b>A1:AOUT1 FUNCION</b> - 0: VsF Vent. del Condensador: Valor del Actuador / - 1: VsC: Velocidad medida / - 2: VsC: Control de la válvula de desvío de gas caliente / - 3: Limitación de la pc - Utilice solamente el relé especial A RELAY-DC12V (disponible como accesorio).	7.7.3
7A - 7B	AOUT2 Salida Análoga (carga máxima de 5 mA) usada generalmente con el relé interno: 0 V: 0.00 % Valor del actuador +10 V: 100.00 % Valor del actuador  Salida de Digital con el relé integrado: Abrir: No activado Cerrado: Activado	- Dependiendo del ajuste: <b>A2:AOUT2 FUNCION</b> - 0: Fsc2: Activar / - 1: VsC: Velocidad medida / - 2: VsC: Control de la válvula de desvío de gas caliente / - 3: Limitación de la pc  - Carga máx. del contacto: AC 230 V, 250 VA	7.7.3
8A - 8B	AOUT3 Salida análoga usada con el relé interno:  Abrir: No activado Cerrado: Activado  <b>AVAILABLE SOON</b>	- Dependiendo del ajuste: <b>A3:AOUT3 FUNCION</b> - 0: Fsc2: Activar / - 1: Fsc3: Activar / - 2: Control de capacidad / - 3: No limitación de alta presión/ - 4: Capacidad mínima / - 5: Capacidad mínima retrasada / - 6: pe>=pemax/ - 7: Cambio del compresor - Carga máxima del contacto: AC 230; 250 VA	7.7.3
12P - 12	DIN1 Entrada Digital para habilitar el arranque: 0 V: Apagar +24 V: Habilitar	- Habilitar / Arranque	5.2.1-4, 7.7.3
13P - 13	DIN2 Entrada Digital para forzar a ir a la Velocidad de la Lubricación: 0 V: Normal +24 V: Velocidad de la lubricación	- Forzar Velocidad de Lubricación - Uso opcional  - Requiere el contador de tiempo externo	5.3, 7.7.3
14P - 14	DIN3 Entrada Digital para activar el Pto. de Ajuste / Valor límite pe2: 0 V: Ninguna acción +24 V: Active Pto. de Ajuste / Valor límite pe2	- Selección del Pto. de Ajuste / Límite pe - Uso opcional - Conecte con DIN4 para la selección normal	5.2.2/4, 7.7.3
15P - 15	DIN4 Entrada Digital para activar el Pto. de Ajuste / Valor límite pe1 (Invertido): 0 V: Active Pto. de Ajuste / Valor límite pe1 +24 V: Ninguna acción	- Selección del Pto de Ajuste /Límite (invertida) pe - Uso opcional - Conecte con DIN3 para la selección normal	5.2.2/4, 7.7.3
16P - 16	DIN5 Entrada Digital para activar el Pto. de Ajuste pc2: 0 V: Ninguna acción +24 V: Active Pto. de Ajuste / Valor límite pc2	- pc Selección del Pto de Ajuste - Uso opcional	5.3, 7.7.3
17P - 17	DIN6 Entrada Digital para supervisar el Circuito de Seguridad de los compresores FsC: 0 V: >=1 FsC FsCs no disponibles o culpables +24 V: Todos los FsCs disponibles y sin fallos	- FsC Circuitos de Seguridad sin falla (Permite lógica del swop si todos los FsCs están disponibles) - Uso alternativo: Operación continua del VsC	5.3, 7.7.3
18P - 18	DIN7 Entrada Digital para habilitar Operación de Emergencia: 0 V: Ningún Control de Emergencia +24 V: Active la Operación de Emergencia	- Control de Emergencia (Operación con un inversor o un compresor defectuoso) - Uso opcional	5.3, 7.7.3
19P - 19	DIN8 Entrada Digital para supervisar el Circuito de Seguridad del compresor VsC: 0 V: Falla externa +24 V: Normal (ninguna falla)	- VsC Circuito de seguridad sin falla - Debe ser utilizado - Interrumpa si hay una avería (Requerido para parar la operación del inversor)	5.4, 7.7.3

Terminal / Designación	Señal/Función	Explicación	Información adicional	
21 - 22	DOUT1	<b>Salida del Relé "VsC Listo":</b> Abrir: Ninguna fuente, falla o alarma Cerrado: Listo (ninguna falla) <b>Funciones adicionales opcionales con el múltiplex:</b>  <b>Relé "Listo+Múltiplex":</b> Abrir: Ninguna fuente, falla o alarma Cerrado: VsC Listo O (Funcionamiento de VsC Y Señal Multiplexada)  Permitan el múltiplex: <b>DATOS 1 LOGICA 3: FALSO</b>	- "VsC Aliste para funcionar" Dependiendo del ajuste: <b>A4: DOUT1 FUNCION</b> - 0: FsC3: Activar / - 1: FsC4: Activar / - 2: Capacidad mínima / - 3: No limitación de alta presión/ - 4: Capacidad mínima / - 5: Capacidad mínima retrasada / - 6: pe>=pemax/ - 7: Cambio del compresor - Carga máx. del contacto: AC 230 V, 250 VA	5.4, 7.7.3
23 - 24	DOUT2	<b>Salida del Relé "VsC Operando":</b>  Abrir: VsC: Inhibido / no operando Cerrado: VsC: Arrancar / Operando	- "VsC Operando" para controlar auxiliares tales como: Calentador del cárter, Ventilador del condensador, Descargador del arranque - Carga máxima del contacto: AC 230 V, 250 VA	5.4, 7.7.3
25 - 26	DOUT3	<b>Salida del Relé para activar FsC1:</b> Abrir: No activado Cerrado: Activado	- FsC1: Activar - Carga máx. del contacto: AC 230 V, 250 VA	7.7.3

VsC: Compresor de Velocidad-variable (operación del invers)  
 FsC: Compresor de Velocidad-fija

VsF: Ventilador de Velocidad-variable (condensador).

### Circuitos de seguridad y de control

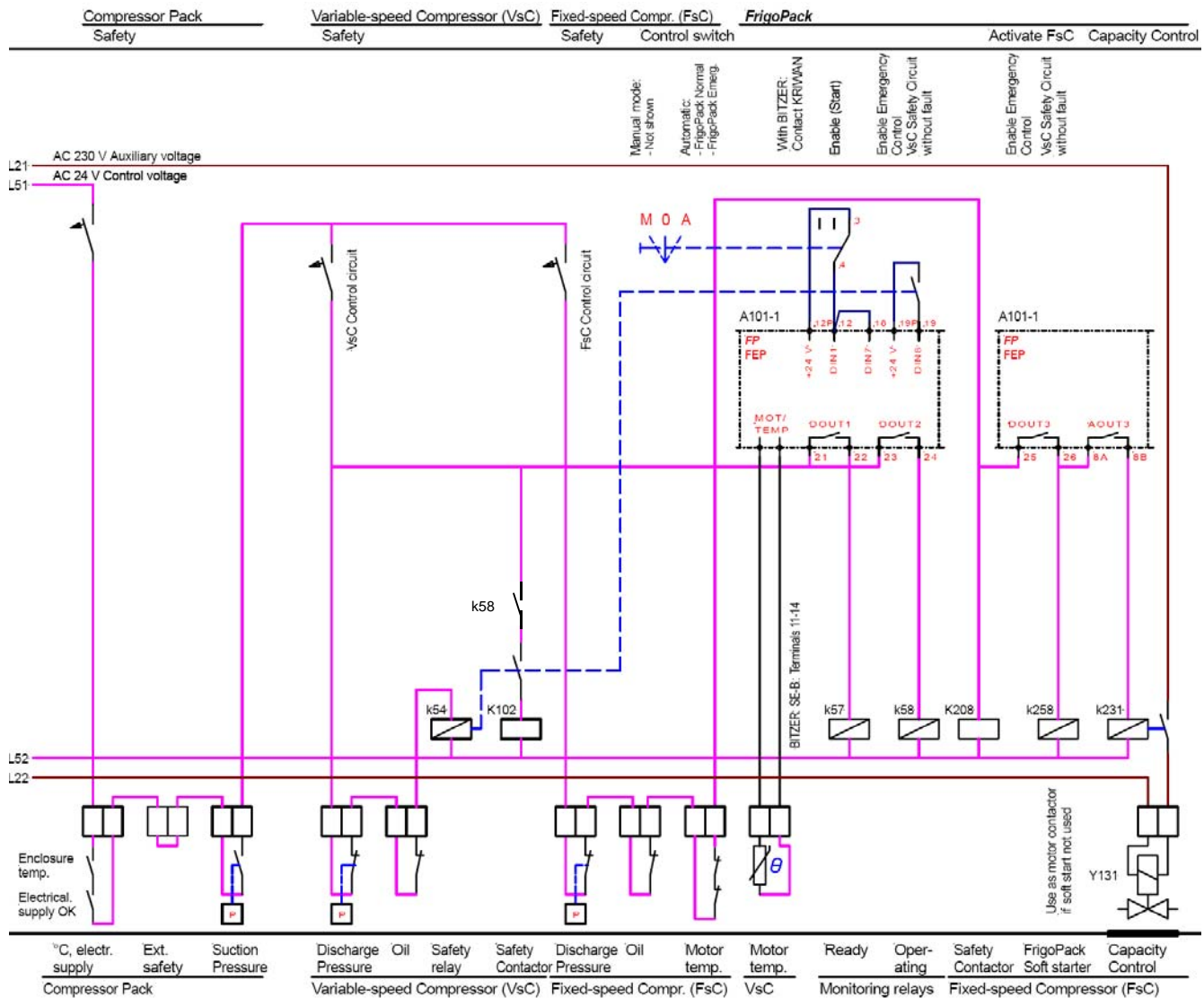

#### Nota importante:

Esta descripción simplificada del cableado de seguridad y del control de un sistema típico incluye solamente el cableado para la operación AUTOMÁTICA.

Se recomienda que las funciones adicionales siguientes están incluidas en el sistema de control:

- El modo de operación MANUAL que usa un circuito de "Pump Down"
- Un circuito de seguridad a proporcionar:
  - Selección automática de la operación MANUAL en una emergencia
  - Medios de apagar los evaporadores si los compresores no están disponibles.
- Las sugerencias estándares para el cableado de seguridad y del control con estas características están disponibles a petición.
- KIMO RHVAC puede asistir con el planeamiento de sistemas complejos o de sistemas con requerimientos especiales.

## ENERGIZANDO POR PRIMERA VEZ

<p><b>Seguridad eléctrica:</b></p> <p><b>Conformidad con UL donde aplique:</b></p> <p><b>Conformidad con EMC:</b></p> <p><b>Selección del lenguaje:</b></p> <p><b>Selección de esta aplicación de refrigeración, restaurando los ptos de ajuste de fábrica:</b></p> <p><b>Guarde la configuraciones y cambios del parámetro:</b></p> <p><b>Transductores de presión:</b></p>	<p>Asegúrese de que todas las recomendaciones en el Manual del Producto se hayan seguido:</p> <p>Asegúrese de que todas las recomendaciones en el Manual del Producto para la conformidad de la UL se hayan seguido</p> <p>Asegúrese de que todas las recomendaciones en el manual del producto para la conformidad del EMC se hayan seguido</p> <ul style="list-style-type: none"> <li>- Energice manteniendo presionada la tecla 'PROG'</li> <li>- Suelte la tecla 'PROG' y presione la tecla 'M'</li> <li>- Una flecha a la izquierda de la segunda línea debe aparecer</li> <li>- Seleccione el lenguaje requerido usando las teclas con flecha 'ARRIBA'/'ABAJO'</li> <li>- Presione la tecla 'E' 4 veces seguido por la tecla 'M' 2 veces</li> <li>- Se selecciona el menú del OPERADOR</li> </ul> <ul style="list-style-type: none"> <li>- Energice manteniendo presionadas las teclas con flecha 'ARRIBA' y 'ABAJO'. RESTAURAR FABRIC   ^ CONFIRMAR debe aparecer indicado</li> <li>- Presione la tecla de flecha 'ARRIBA'</li> <li>- Un momento corto más adelante APLICACION   NONE será mostrado</li> <li>- Presione la tecla 'M'</li> <li>- Una flecha a la izquierda de la segunda línea debe aparecer</li> <li>- Seleccione la configurar FrigoSoft26.4_1x con teclas de flecha 'ARRIBA'/'ABAJO'</li> <li>- Pulsen la tecla 'E', esperen un momento corto, pulsen la tecla 'E' 2x y verifiquen si ha sido la configuración correcta seleccionado</li> <li>- Guarde la configuración cargada como sigue</li> </ul> <ul style="list-style-type: none"> <li>- Presione la tecla 'PROG' por 3 segundos SALVAR CONFIG   ^ CONFIRMAR debe aparecer indicado</li> <li>- Presione la tecla de flecha 'ARRIBA' y espere hasta que se muestre el mensaje siguiente. SALVANDO -&gt; COMPLETO</li> <li>- Presione la tecla 'E' 2 veces seguido de la tecla 'M' 2 veces</li> <li>- Se selecciona el menú del OPERADOR</li> </ul> <p>Este aplicación de refrigeración es diseñada para usar con los transductores de presión siguientes:</p> <ul style="list-style-type: none"> <li>- pe: -0.5 ... 7.0 bar      -7.25 ... 101.53 psi      Presión relativa (manómetro)</li> <li>- pc: 0 ... 30 bar      0.00 ... 435.11 psi      "</li> </ul> <p><b>ADVERTENCIA: Utilice solamente los transductores de presión aprobados</b></p>
--	--

## MODO DE OPERACIÓN

### A6: CNTRL FUNCN

Ajuste	Función	Explicación	
- . . . X	Método básico de control		
- . . . 0	Control presión succión a un valor actuad. ext. pe1/pe2 según lo seleccionado p. DIN3/DIN4 en l. termin. 14/15:	- pe1 fijado por - pe2 fijado por - Ajuste de la fábrica	31:pe PTO AJUS 1 32:pe PTO AJUS 2
- . . . 1	Control de presión de succión a un valor actuador externo dentro de la gama +2... +10 V:	- AIN4 = 2 V: : - AIN4 = 10 V:	39:pe MAXIMA : 31:pe PTO AJUS 1/ 32:pe PTO AJUS 2
- . . . 2	Control de presión de succión a un valor actuador externo dentro de la gama +2... +10 V:	- AIN4 = 2 V: : - AIN4 = 10 V:	32:pe PTO AJUS 2 : 31:pe PTO AJUS 1
- . . . 3	Control de presión de succión a un pto de ajuste fijo de prueba:	Para los propósitos de la prueba	0.0 bar / 0.0 psig
- . . . X.	Control del condensador		
- . . . 0.	Control de presión condensación a los Ptos de Ajuste pc1/pc2:	- pc1 fijado por - pc2 fijado por - Ajuste de la fábrica	41:pc PTO AJUS 1 42:pc PTO AJUS 2
- . . . 1.	Control de presión de condensación a un valor actuador externo	- AIN4 = 0 V: : - AIN4 = 10 V:	41:pc PTO AJUS 1 : 42:pc PTO AJUS 2
- . . . 2.	Control de presión condensación flotante	- Dependiendo de temperatura ambiental	
- . . . 3.	Control de presión condensación a un pto de ajuste fijo de prueba	- Para los propósitos de prueba que corresponden a	55 °C / 131 °F

## LISTA DE DIAGNÓSTICO DE FALLAS

PROBLEMA	POSIBLE CAUSA	Sugerencias para encontrar la falla	REMEDIOS
<p>*****FALLA***** <b>T01: SOBRETENSION</b></p>	<ul style="list-style-type: none"> <li>* Voltaje de la fuente demasiado alto</li> <li>* Contactor de seguridad no controlado correctamente</li> <li>* Motor del compresor defectuoso</li> </ul>	<ul style="list-style-type: none"> <li>- Mida y documente el voltaje en las tres fases de entrada</li> <li>- Revise el cableado del circuito de control y compare la función con recomendaciones de KIMO RHVAC</li> <li>- Pruebe si el motor del compresor funciona con la fuente de DOL</li> <li>- Mida la resistencia de la bobina del motor y compare con los datos del fabricante</li> <li>- Revise el aislamiento entre las fases y a tierra</li> </ul>	<ul style="list-style-type: none"> <li>- Corregir la causa de cualquier alto voltaje</li> <li>- Modificar el cableado</li> <li>- Reemplace el motor del compresor</li> </ul>
<p>*****FALLA***** <b>T02: BAJA TENSION</b></p> <p>*****FALLA***** <b>T03: SOBRECORRNT</b></p> <p>*****FALLA***** <b>T24: IGBT SOBRNT</b></p>	<ul style="list-style-type: none"> <li>* Voltaje de la fuente demasiado bajo</li> <li>* Falta una de las fases de la fuente del voltaje</li> <li>* Contactor de seguridad no controlado correctamente</li> <li>* Motor del compresor defectuoso</li> <li>* Sección de la energía de FrigoPack / iSpeed defectuosa</li> <li>* Conexión incorrecta del motor</li> </ul>	<ul style="list-style-type: none"> <li>- Mida y documente el voltaje en las tres fases de entrada</li> <li>- Revise el cableado del circuito de control y compare la función con recomendaciones de KIMO RHVAC</li> <li>- Pruebe si el motor del compresor funciona con la fuente de DOL</li> <li>- Mida la resistencia de la bobina del motor y compare con los datos del fabricante</li> <li>- Revise el aislamiento entre las fases y a tierra</li> <li>- Desconecte las conexiones del cable del motor al FrigoPack / iSpeed</li> <li>- Revise si la operación del FrigoPack / iSpeed sin un motor conectado es posible (Ninguna falla: Probablemente está bien; Falla: Probablemente defectuoso)</li> <li>- Realice una prueba con un motor pequeño de prueba</li> <li>- Comprueben el cableado los terminales (opción de la estrella/del delta, part winding etc.)</li> </ul>	<ul style="list-style-type: none"> <li>- Corregir la causa de cualquier baja tensión</li> <li>- Modificar el cableado</li> <li>- Reemplace el motor del compresor</li> <li>- Reemplace FrigoPack / iSpeed</li> <li>- Modifique el cableado</li> </ul>
<p>*****FALLA***** <b>T05: CRCT SEGURDD</b></p>	<ul style="list-style-type: none"> <li>* Contactor de seguridad no controlado correctamente</li> <li>* Dispositivo de seguridad en el circuito de seguridad disparado</li> <li>* Falta voltaje del control de DC 24 V</li> </ul>	<ul style="list-style-type: none"> <li>- Revise el cableado del circuito de control y compare la función con recomendaciones de KIMO RHVAC</li> <li>- Revise los circuitos de seguridad</li> <li>- Verifique el voltaje del control de DC 24 V en FrigoPack / iSpeed</li> <li>- Cortocircuito con voltaje del control de DC 24 V</li> </ul>	<ul style="list-style-type: none"> <li>- Modificar el cableado</li> <li>- Reajuste en caso de necesario</li> <li>- Modifique el cableado</li> </ul>
<p>*****FALLA***** <b>T06: AIN1 INTERM</b></p>	<ul style="list-style-type: none"> <li>* Transductor de la presión de succión desconectado o alambres cruzados</li> <li>* Transductor para la presión de la succión defectuoso</li> </ul>	<ul style="list-style-type: none"> <li>- Verifique que el LED azul en la entrada de FrigoPack / iSpeed se enciende</li> <li>- Mida la corriente del transductor de la presión de succión en la entrada al FrigoPack / iSpeed (debe ser por lo menos +4 mA)</li> </ul>	<ul style="list-style-type: none"> <li>- Verifique si el transductor de la presión de succión está conectado correctamente.</li> <li>- Reemplace el transductor para la presión de succión</li> </ul>
<p>*****FALLA***** <b>T09: I*T LIMITE</b></p>	<ul style="list-style-type: none"> <li>* Arranque del compresor interrumpido</li> </ul>	<ul style="list-style-type: none"> <li>- ¿Refrigerante líquido en compresor?</li> <li>- Compresor defectuoso</li> <li>- Ajustes inadecuados del FrigoPack / iSpeed</li> </ul>	<ul style="list-style-type: none"> <li>- Contactar a KIMO RHVAC para recomendaciones</li> </ul>
<p>*****FALLA***** <b>T17: MOT SOBRETMP</b></p>	<ul style="list-style-type: none"> <li>* Acoplamiento TH1A-TH1B o MOT/TEMP no presente</li> <li>* Ninguna conexión a la protección del motor PTC</li> <li>* Conexión defectuosa al relé externo del PTC</li> <li>* Embobinado del motor muy caliente</li> </ul>	<ul style="list-style-type: none"> <li>- Revise el cableado del circuito de control y compare la función con recomendaciones</li> <li>- Compresor sobrecargado</li> </ul>	<ul style="list-style-type: none"> <li>- Modifique el cableado</li> <li>- Contactar a KIMO RHVAC para recomendaciones</li> </ul>
<p>*****FALLA***** <b>T28: AIN1/2 FALLO</b></p>	<ul style="list-style-type: none"> <li>* Tipo no compatible de transductor de presión</li> <li>* Transductor para la presión de la succión culpable</li> </ul>	<ul style="list-style-type: none"> <li>- Comprueben si el tipo de transductor de presión es compatible refiriendo a la Sección 3.3 o 7.7.4 del Manual del Producto</li> <li>- Mida la corriente del transductor de la succión-presión en la entrada a FrigoPack / iSpeed (debe ser por lo menos +4 mA)</li> </ul>	<ul style="list-style-type: none"> <li>- Reemplace el transductor de presión</li> <li>- Reemplace el transductor de presión por el tipo compatible</li> </ul>
<p>*****FALLA***** <b>?TODO LO DEMAS?</b></p>	<ul style="list-style-type: none"> <li>* Cualquier cosa</li> </ul>		<ul style="list-style-type: none"> <li>- Contactar a KIMO RHVAC para recomendaciones</li> </ul>

**Nota importante:** Estos mensajes son de fallas comunes que probablemente ocurren durante la inspección final. Otros mensajes de falla pueden ocurrir cuando hay desperfectos.

Al pedir consejo de su proveedor, anoten siempre exacto el siguiente:

- Mensaje de fallo exacto indicado en ambas líneas indicadas
- El mensaje se muestra cuando se presiona la tecla 'E' por 10 s mínimo.

## LISTA DE VERIFICACIÓN Y DATOS ADICIONALES PARA REPORTAR PROBLEMAS

KIMO Código de Problema	Sección de la instalación	Lista de verificación de preguntas para REPORTAR PROBLEMAS	Explicación	Terminales	Respuesta/Verificación
ES	Eléctrico: - Fuente	<ul style="list-style-type: none"> <li>¿Hay interrupciones de voltaje conocidas?</li> <li>¿Estas interrupciones de la fuente de voltaje ocurren a la misma hora cada día?</li> <li>¿Cuál es la variación de voltaje?</li> </ul>	<ul style="list-style-type: none"> <li>- Indique aproximadamente las horas</li> <li>- Indique voltajes mín. y máx.</li> </ul>		Si <input type="checkbox"/> No <input type="checkbox"/> Si <input type="checkbox"/> No <input type="checkbox"/> Cuando: _____ Min.: _____ [V] Max.: _____ [V]
EI	- Instalación	<ul style="list-style-type: none"> <li>¿Longitud aproximada del cable del motor?</li> <li>¿Cable del motor: Tipo de blindaje?</li> <li>Cable del motor: ¿Blindaje conectado a la placa de montaje?</li> <li>Cable del motor: ¿Blindaje conectado a la cubierta metálica del motor?</li> <li>¿Se está usando una placa de montaje galvanizada en la caja eléctrica?</li> <li>¿Se está usando un filtro de onda entre el FrigoPack/iSpeed y el motor del compresor?</li> </ul>	<ul style="list-style-type: none"> <li>- ¿Trenzado de cobre? ¿Tr. de acero?</li> <li>- ¿Tubo de acero? ¿Ninguno?</li> <li>- Recomendaciones: - Contacto con área superficial grande</li> <li>- Asegurese de no usar empalmes</li> <li>- En caso que sí, favor indicar el código de producto</li> </ul>		T. Cu <input type="checkbox"/> T. Fe <input type="checkbox"/> Tubo Fe <input type="checkbox"/> Ningun <input type="checkbox"/> Si <input type="checkbox"/> No <input type="checkbox"/> Si <input type="checkbox"/> No <input type="checkbox"/> Si <input type="checkbox"/> No <input type="checkbox"/> Cód. Pr.: _____
MT	Motor del compresor	<ul style="list-style-type: none"> <li>¿Se han anotado los corrientes del motor en el RESUMEN DE PROBLEMAS?</li> </ul>	<ul style="list-style-type: none"> <li>- Punto de operación</li> <li>- En el momento de arranque</li> </ul>		Si <input type="checkbox"/> No <input type="checkbox"/> Si <input type="checkbox"/> No <input type="checkbox"/>
MM MM CI	FrigoPack / iSpeed: - Entradas de control	<ul style="list-style-type: none"> <li>¿Está la conexión a tierra del FrigoPack / iSpeed conectada a la placa de montaje (dos conexiones cortas separadas)?</li> <li>¿Tensión de control DC P24 presente?</li> <li>¿Conexión de protección del motor del PTC presente?</li> <li>¿Está bien el circuito de seguridad?</li> <li>¿Señal habilitando el arranque presente?</li> <li>¿Pto de Ajuste externo o señal de actuación</li> <li>¿Señal del transductor de presión de succ. presente?</li> <li>¿Señal del transductor de alta presión presente? *</li> <li>¿Señal del transductor de la temperatura del gas de descarga presente (enlace si no se usa)? *</li> <li>* Si está utilizado</li> </ul>	<ul style="list-style-type: none"> <li>- Sin evaluación:</li> <li>- Evaluación directa de los termistores del motor</li> <li>- Evaluación de un relé termistor externo:</li> </ul>	Terminal: 2x PE Terminal: 15P - GN Terminal: MOT/TEMP Terminales para mediciones: 19 - GN Terminales para mediciones: 12 - GN Terminales para mediciones: 5 - GN Terminales para mediciones: 2B - GN Terminales para mediciones: 3B - GN Terminales para mediciones: 4B - GN Terminales para mediciones: 4A - 4B Terminal para medir: .. Medido contra el terminal verde: ..	Si <input type="checkbox"/> No <input type="checkbox"/> Si <input type="checkbox"/> No <input type="checkbox"/> Puente Directo <input type="checkbox"/> Relé <input type="checkbox"/> Si <input type="checkbox"/> No <input type="checkbox"/> Si <input type="checkbox"/> No <input type="checkbox"/> _____ [V] _____ [V] _____ [V] Si <input type="checkbox"/> No <input type="checkbox"/>
MM	PS	- Sección de energía	• Reservado para el uso futuro		
MM	CA	- Sección de control	• Reservado para el uso futuro		
MM	CS	- Ptos de ajustes de control, Parámetros	<ul style="list-style-type: none"> <li>• Modo de operación LOCAL (Teclado De Programación: Los diodos SEQ + REF lucen)?</li> <li>• ¿Parámetros de refrigeración/enfriamiento fijados?</li> </ul>	<ul style="list-style-type: none"> <li>- No es conveniente para la operación normal, solamente uso para inspección:</li> <li>- Parámetros siguientes deben fijarse: <b>30: ... 50:</b></li> </ul>	Si <input type="checkbox"/> No <input type="checkbox"/> Si <input type="checkbox"/> No <input type="checkbox"/> Si <input type="checkbox"/> No <input type="checkbox"/>
RI	AP	Refrigeración: - Aplicación	<ul style="list-style-type: none"> <li>• ¿Potencia frigorífica requerida anotada en el REPORTE DE PROBLEMAS?</li> <li>• ¿Número de puntos de refrigeración anotados en el REPORTE DE PROBLEMAS?</li> <li>• ¿Valores de presión y temperatura anotados en el REPORTE DE PROBLEMAS?</li> <li>• ¿Los tiempos con./discon. de los centrales frigoríficos entraron en el REPORTE DE PROBLEMAS?</li> </ul>	<ul style="list-style-type: none"> <li>- Punto de funcionamiento</li> <li>- En el momento del arranque</li> <li>- Entrar los tiempos del compresor de velocidad variable y fija por separado</li> </ul>	Si <input type="checkbox"/> No <input type="checkbox"/> Si <input type="checkbox"/> No <input type="checkbox"/> Si <input type="checkbox"/> No <input type="checkbox"/> Si <input type="checkbox"/> No <input type="checkbox"/> Si <input type="checkbox"/> No <input type="checkbox"/>
RI	IN	- Instalación	• Reservado para el uso futuro	- Por determinar	
RI	PS	- Transductores de presión	<ul style="list-style-type: none"> <li>• Longitud aproximada del cable</li> <li>• ¿Tipo de blindaje del cable?</li> <li>• ¿Blindaje NO conectado en el extremo del sensor?</li> <li>• ¿Blindaje conectado a la placa de montaje de la caja eléctrica?</li> <li>• ¿Están los valores medidos de presión estables?</li> </ul>	<ul style="list-style-type: none"> <li>- ¿Trenzado de cobre? ¿Tr. de acero?</li> <li>- ¿Tubo de acero? ¿Ninguno?</li> <li>- Área de contacto grande, sin empalmes</li> <li>- Indicar el rango de variación en un tiempo de 30 s</li> </ul>	_____ [m] T. Cu <input type="checkbox"/> T. Fe <input type="checkbox"/> Tubo Fe <input type="checkbox"/> Ningun <input type="checkbox"/> Si <input type="checkbox"/> No <input type="checkbox"/> Si <input type="checkbox"/> No <input type="checkbox"/> Si <input type="checkbox"/> No <input type="checkbox"/> pe/PB _____ pc/PA _____ [bar]
RI	RC	- Compresores frigoríficos	<ul style="list-style-type: none"> <li>• ¿Aceite presente?</li> <li>• ¿Datos básicos anotados en el REPORTE DE PROBLEMAS?</li> </ul>		Si <input type="checkbox"/> No <input type="checkbox"/> Si <input type="checkbox"/> No <input type="checkbox"/>



**SUMARIO DE CONFIGURACIONES/REPORTE DE PROBLEMAS (marcar con cruz la opción apropiada)**

<b>Aplicación</b>	Refrigeración <input type="checkbox"/>	Número de puntos de <input type="checkbox"/>	Aire acondicionado <input type="checkbox"/>	Condensador <input type="checkbox"/>	Otros <input type="checkbox"/>																																																																																													
<b>Refrigerante</b>	R404A <input type="checkbox"/>	R407C <input type="checkbox"/>	R134a <input type="checkbox"/>	Potencia frigorífica total <input type="checkbox"/>	Otros <input type="checkbox"/>																																																																																													
<b>Compresor 1</b>	Pistón <input type="checkbox"/>	Número de cilindros <input type="checkbox"/>	Scroll <input type="checkbox"/>	Tornillo <input type="checkbox"/>	Otros <input type="checkbox"/>																																																																																													
	Desc. Arranque <input type="checkbox"/>	"Part Winding" <input type="checkbox"/>	Velocidad variable <input type="checkbox"/>	Velocidad fija <input type="checkbox"/>	Número de compresores <input type="checkbox"/>																																																																																													
	Contr. Capacidad <input type="checkbox"/>	<input type="checkbox"/>	<input type="checkbox"/>	<input type="checkbox"/>	<input type="checkbox"/>																																																																																													
	Fabricante <input type="checkbox"/>	Modelo <input type="checkbox"/>	Particularidades <input type="checkbox"/>																																																																																															
<b>Compresor 2</b>	Pistón <input type="checkbox"/>	Número de cilindros <input type="checkbox"/>	Scroll <input type="checkbox"/>	Tornillo <input type="checkbox"/>	Otros <input type="checkbox"/>																																																																																													
	Desc. Arranque <input type="checkbox"/>	"Part Winding" <input type="checkbox"/>	Velocidad variable <input type="checkbox"/>	Velocidad fija <input type="checkbox"/>	Número de compresores <input type="checkbox"/>																																																																																													
	Contr. Capacidad <input type="checkbox"/>	<input type="checkbox"/>	<input type="checkbox"/>	<input type="checkbox"/>	<input type="checkbox"/>																																																																																													
	Fabricante <input type="checkbox"/>	Modelo <input type="checkbox"/>	Particularidades <input type="checkbox"/>																																																																																															
<b>Punto de trabajo</b>	Presión de succión <input type="checkbox"/>	Presión alta <input type="checkbox"/>	Pascal/ <input type="checkbox"/>	Temperatura del gas de succión <input type="checkbox"/>	Temperatura del gas de descarga <input type="checkbox"/>																																																																																													
			bar/ <input type="checkbox"/>	<input type="checkbox"/>	<input type="checkbox"/>																																																																																													
			lb/in <sup>2</sup> <input type="checkbox"/>																																																																																															
<b>Arranque</b>	Presión de succión <input type="checkbox"/>	Presión alta <input type="checkbox"/>	gauge/ <input type="checkbox"/>	Particularidades <input type="checkbox"/>	Corriente del motor <input type="checkbox"/>																																																																																													
			absolute <input type="checkbox"/>		<input type="checkbox"/>																																																																																													
<b>Variador de velocidad</b>	FrigoPack/iSpeed/MotorMaster		<b>Transductores de presión</b>		<b>Lógica de refrigeración/AA FrigoSoft</b> FS 2.6.4-2x																																																																																													
	Tipo FP/MM <input type="checkbox"/>		Presión de succión <input type="checkbox"/>		Versión <input type="checkbox"/>																																																																																													
	Número de serie <input type="checkbox"/>		Presión alta <input type="checkbox"/>		Modo de operación <input type="checkbox"/>																																																																																													
<b>Arrancador suave</b>	FrigoPack/iSpeed/SoftCompact, LEKTROMIK		<b>Tiempo de operación de los compresores</b>																																																																																															
	Tipo FP/SC/LEK <input type="checkbox"/>		Compresor de velocidad-variable (VsC) <input type="checkbox"/>	t <sub>ON</sub> <input type="checkbox"/>	Compresor de velocidad-fija (FsC) <input type="checkbox"/>																																																																																													
	Número de serie <input type="checkbox"/>		t <sub>PERIOD</sub> <input type="checkbox"/>	<input type="checkbox"/>	t <sub>PERIOD</sub> <input type="checkbox"/>																																																																																													
<b>Reporte</b>	<p>Lista de parámetros ajustables en menú del OPERADOR</p> <table style="width:100%; border-collapse: collapse;"> <tr><td>30:pe MINIMA</td><td>2.5 bar</td><td><input type="checkbox"/></td></tr> <tr><td>31:pe PTO AJUS 1</td><td>3.3 bar</td><td><input type="checkbox"/></td></tr> <tr><td>32:pe PTO AJUS 2</td><td>3.8 bar</td><td><input type="checkbox"/></td></tr> <tr><td>39:pe MAXIMA</td><td>6.0 bar</td><td><input type="checkbox"/></td></tr> <tr><td>41:pc PTO AJUS 1</td><td>17.3 bar</td><td><input type="checkbox"/></td></tr> <tr><td>42:pc PTO AJUS 2</td><td>20.1 bar</td><td><input type="checkbox"/></td></tr> <tr><td>49:pc MAXIMO</td><td>23.0 bar</td><td><input type="checkbox"/></td></tr> <tr><td>50:REFRIGERANTE</td><td>R404A</td><td><input type="checkbox"/></td></tr> <tr><td>61:VsC CORR MAX</td><td>FFF.FF A</td><td><input type="checkbox"/></td></tr> <tr><td>62:VsC FREC MAX</td><td>60.0 Hz</td><td><input type="checkbox"/></td></tr> <tr><td>65:VsC FREC MIN</td><td>25.0 Hz</td><td><input type="checkbox"/></td></tr> <tr><td>66:VsC FREC CRIT</td><td>0.0 Hz</td><td><input type="checkbox"/></td></tr> <tr><td>67:VsC BDA FR CT</td><td>0.0 Hz</td><td><input type="checkbox"/></td></tr> <tr><td>70:VsC tapg TMPO</td><td>FFF.F s</td><td><input type="checkbox"/></td></tr> <tr><td>71:VsC tesp TMPO</td><td>10.0 s</td><td><input type="checkbox"/></td></tr> <tr><td>74:VsC tsup fmin</td><td>30.0 s</td><td><input type="checkbox"/></td></tr> <tr><td>76:VsC tace COMC</td><td>4.0 s</td><td><input type="checkbox"/></td></tr> <tr><td>77:VsC pace MIN</td><td>0.8 bar</td><td><input type="checkbox"/></td></tr> <tr><td>81:FsC tarr RETR</td><td>FFF s</td><td><input type="checkbox"/></td></tr> <tr><td>82:FsC tapg RETR</td><td>FF s</td><td><input type="checkbox"/></td></tr> <tr><td>83:FsC NUMERO</td><td>1</td><td><input type="checkbox"/></td></tr> <tr><td>91:pe CNTRL P-GN</td><td>F.00</td><td><input type="checkbox"/></td></tr> <tr><td>92:pc CNTRL P-GN</td><td>10.00</td><td><input type="checkbox"/></td></tr> <tr><td>93:VsF CD VL MIN</td><td>15.00</td><td><input type="checkbox"/></td></tr> <tr><td>94:pc LIMIT P-GN</td><td>25.00</td><td><input type="checkbox"/></td></tr> <tr><td>A1:AOUT1 FUNCION</td><td>ENTRADA 0</td><td><input type="checkbox"/></td></tr> <tr><td>A2:AOUT2 FUNCION</td><td>ENTRADA 0</td><td><input type="checkbox"/></td></tr> <tr><td>A3:AOUT3 FUNCION</td><td>ENTRADA 1</td><td><input type="checkbox"/></td></tr> <tr><td>A4:DOUT1 FUNCION</td><td>ENTRADA 2</td><td><input type="checkbox"/></td></tr> <tr><td>A6:CNTRL FUNCN</td><td>0000</td><td><input type="checkbox"/></td></tr> <tr><td>A9: LENGUAJE</td><td>ESPAÑOL</td><td><input type="checkbox"/></td></tr> </table>					30:pe MINIMA	2.5 bar	<input type="checkbox"/>	31:pe PTO AJUS 1	3.3 bar	<input type="checkbox"/>	32:pe PTO AJUS 2	3.8 bar	<input type="checkbox"/>	39:pe MAXIMA	6.0 bar	<input type="checkbox"/>	41:pc PTO AJUS 1	17.3 bar	<input type="checkbox"/>	42:pc PTO AJUS 2	20.1 bar	<input type="checkbox"/>	49:pc MAXIMO	23.0 bar	<input type="checkbox"/>	50:REFRIGERANTE	R404A	<input type="checkbox"/>	61:VsC CORR MAX	FFF.FF A	<input type="checkbox"/>	62:VsC FREC MAX	60.0 Hz	<input type="checkbox"/>	65:VsC FREC MIN	25.0 Hz	<input type="checkbox"/>	66:VsC FREC CRIT	0.0 Hz	<input type="checkbox"/>	67:VsC BDA FR CT	0.0 Hz	<input type="checkbox"/>	70:VsC tapg TMPO	FFF.F s	<input type="checkbox"/>	71:VsC tesp TMPO	10.0 s	<input type="checkbox"/>	74:VsC tsup fmin	30.0 s	<input type="checkbox"/>	76:VsC tace COMC	4.0 s	<input type="checkbox"/>	77:VsC pace MIN	0.8 bar	<input type="checkbox"/>	81:FsC tarr RETR	FFF s	<input type="checkbox"/>	82:FsC tapg RETR	FF s	<input type="checkbox"/>	83:FsC NUMERO	1	<input type="checkbox"/>	91:pe CNTRL P-GN	F.00	<input type="checkbox"/>	92:pc CNTRL P-GN	10.00	<input type="checkbox"/>	93:VsF CD VL MIN	15.00	<input type="checkbox"/>	94:pc LIMIT P-GN	25.00	<input type="checkbox"/>	A1:AOUT1 FUNCION	ENTRADA 0	<input type="checkbox"/>	A2:AOUT2 FUNCION	ENTRADA 0	<input type="checkbox"/>	A3:AOUT3 FUNCION	ENTRADA 1	<input type="checkbox"/>	A4:DOUT1 FUNCION	ENTRADA 2	<input type="checkbox"/>	A6:CNTRL FUNCN	0000	<input type="checkbox"/>	A9: LENGUAJE	ESPAÑOL	<input type="checkbox"/>
30:pe MINIMA	2.5 bar	<input type="checkbox"/>																																																																																																
31:pe PTO AJUS 1	3.3 bar	<input type="checkbox"/>																																																																																																
32:pe PTO AJUS 2	3.8 bar	<input type="checkbox"/>																																																																																																
39:pe MAXIMA	6.0 bar	<input type="checkbox"/>																																																																																																
41:pc PTO AJUS 1	17.3 bar	<input type="checkbox"/>																																																																																																
42:pc PTO AJUS 2	20.1 bar	<input type="checkbox"/>																																																																																																
49:pc MAXIMO	23.0 bar	<input type="checkbox"/>																																																																																																
50:REFRIGERANTE	R404A	<input type="checkbox"/>																																																																																																
61:VsC CORR MAX	FFF.FF A	<input type="checkbox"/>																																																																																																
62:VsC FREC MAX	60.0 Hz	<input type="checkbox"/>																																																																																																
65:VsC FREC MIN	25.0 Hz	<input type="checkbox"/>																																																																																																
66:VsC FREC CRIT	0.0 Hz	<input type="checkbox"/>																																																																																																
67:VsC BDA FR CT	0.0 Hz	<input type="checkbox"/>																																																																																																
70:VsC tapg TMPO	FFF.F s	<input type="checkbox"/>																																																																																																
71:VsC tesp TMPO	10.0 s	<input type="checkbox"/>																																																																																																
74:VsC tsup fmin	30.0 s	<input type="checkbox"/>																																																																																																
76:VsC tace COMC	4.0 s	<input type="checkbox"/>																																																																																																
77:VsC pace MIN	0.8 bar	<input type="checkbox"/>																																																																																																
81:FsC tarr RETR	FFF s	<input type="checkbox"/>																																																																																																
82:FsC tapg RETR	FF s	<input type="checkbox"/>																																																																																																
83:FsC NUMERO	1	<input type="checkbox"/>																																																																																																
91:pe CNTRL P-GN	F.00	<input type="checkbox"/>																																																																																																
92:pc CNTRL P-GN	10.00	<input type="checkbox"/>																																																																																																
93:VsF CD VL MIN	15.00	<input type="checkbox"/>																																																																																																
94:pc LIMIT P-GN	25.00	<input type="checkbox"/>																																																																																																
A1:AOUT1 FUNCION	ENTRADA 0	<input type="checkbox"/>																																																																																																
A2:AOUT2 FUNCION	ENTRADA 0	<input type="checkbox"/>																																																																																																
A3:AOUT3 FUNCION	ENTRADA 1	<input type="checkbox"/>																																																																																																
A4:DOUT1 FUNCION	ENTRADA 2	<input type="checkbox"/>																																																																																																
A6:CNTRL FUNCN	0000	<input type="checkbox"/>																																																																																																
A9: LENGUAJE	ESPAÑOL	<input type="checkbox"/>																																																																																																
<b>HISTORIAL DE FALLAS</b>	FALLA 1 <input type="checkbox"/>	FALLA 2 <input type="checkbox"/>	FALLA 3 <input type="checkbox"/>	FALLA 4 <input type="checkbox"/>	FALLA 5 <input type="checkbox"/>																																																																																													
	FALLA TIEMPO <input type="checkbox"/>	<input type="checkbox"/>	<input type="checkbox"/>	<input type="checkbox"/>	<input type="checkbox"/>																																																																																													
	(ULTIMA)				(PRIMERA)																																																																																													
	FALLA 6 <input type="checkbox"/>	FALLA 7 <input type="checkbox"/>	FALLA 8 <input type="checkbox"/>	FALLA 9 <input type="checkbox"/>	FALLA 10 <input type="checkbox"/>																																																																																													
	FALLA TIEMPO <input type="checkbox"/>	<input type="checkbox"/>	<input type="checkbox"/>	<input type="checkbox"/>	<input type="checkbox"/>																																																																																													
	<b>TIEMPO SERVICIO</b> : <input type="checkbox"/>																																																																																																	
<b>Fabricante</b>	<b>Representante/Socio</b>	<b>Cliente</b>	<b>Instalación</b>																																																																																															
KIMO Refrigeration HVAC Ltd EUR: Tel.: +49 911-8018778 Fax: +49 911-9976118 applications@frigokimo.com www.frigokimo.com																																																																																																		
Parker Hannifin Corporation Parker Hannifin Ltd: Tel.: +44 1226-273400 Fax: +44 1226-273401 eurocold@parker.com www.sporlan.com Sporlan Division: Tel.: +1 636-239-1111 Fax: +1 636-239-0414 svd_techsupport@parker.com www.sporlan.com																																																																																																		
			Nombre:	Fecha:																																																																																														