

LISTE DE PARAMETRES

FP FEP-14 / iSP RCF
FrigoSoft 2.6

REFR/COOL

FS 2.6.3-2x

USA units

Va au menu OPERATEUR 2 s après avoir alimenté

FrigoSoft26.3_2a XXX14-6 1.3x	OPERATEUR Niveau menu 1	01:ts td TEMP Y.Y YY.Y °C	02:te tc TEMP Y.Y YY.Y °C	03:pe pc PRES Y.Y YY.Y bar	04:pe pc P DV Y.Y Y.Y%	06:VsC PRS HUILE Y.Y bar	07:VsC ELEC A Hz Y.Y Y.Y Hz	08:Fsc ACTF_POSS Y Y	10:CONDEN % t amb YY.Y YY.Y °C	30:pe MINIMUM → 2.5 bar	31:pe CONSIGNE 1 → 3.3 bar	32:pe CONSIGNE 2 → 3.8 bar	39:pe MAXIMUM → 6.0 bar	41:pc CONSIGNE 1 → 17.3 bar	42:pc CONSIGNE 2 → 20.1 bar	49:pc MAXIMUM → 23.0 bar	50:REFRIGERANT → R404A	61:VsC COUR MAX → FFF.FF A	62:VsC FREQ MAX → 60.0 Hz	65:VsC FREQ MIN → 25.0 Hz	66:VsC FREQ INTD → 0.0 Hz	67:VsC LRGR INTD → 0.0 Hz	70:VsC temp TEMP → FFF.F s	71:VsC tprs TEMP → 10.0 s	74:VsC tsur fmin → 600.0 s	76:VsC thu1 COMM → 4.0 s	77:VsC phu1 MIN → 0.8 bar	81:Fsc t dem RETD → FFF.0 s	82:Fsc t arr RETD → FF.0 s	83:Fsc NOMBRE → 1	91:pe REGL P-GN → F.00	92:pc REGL P-GN → 10.0	93:VsF CD VT MIN → 15.00	94:pc LIMIT P-GN → 25.00	A1:AOUT1 FONCTN → ENTREE 0	A2:AOUT2 FONCTN → ENTREE 0	A3:AOUT3 FONCTN → ENTREE 1	A4:DOUT1 FONCTN → ENTREE 2	A6:FONCTN REGUL → 0000	A9:LANGUE → FRANCAIS
----------------------------------	----------------------------	------------------------------	------------------------------	-------------------------------	---------------------------	-----------------------------	--------------------------------	-------------------------	-----------------------------------	----------------------------	-------------------------------	-------------------------------	----------------------------	--------------------------------	--------------------------------	-----------------------------	---------------------------	-------------------------------	------------------------------	------------------------------	------------------------------	------------------------------	-------------------------------	------------------------------	-------------------------------	-----------------------------	------------------------------	--------------------------------	-------------------------------	----------------------	---------------------------	---------------------------	-----------------------------	-----------------------------	-------------------------------	-------------------------------	-------------------------------	-------------------------------	---------------------------	-------------------------

Type	Valeur	Explication	Informations additionnelles
Valeurs mesurées		Centrale de compresseurs: Temp. de gaz d'aspir. et de déch.	Utilisation facultative
9.1.1			
Valeurs mesurées		Centrale de compresseurs: Temp. de évaporation et de condensat, saturée	
Valeurs mesurées		Centrale de compresseurs: Pression de évaporat. et de condensation	
Déviations		Centrale de compresseurs: Pression de évaporat. et de condensation	
Mesuré valeur		Compresseur à vitesse Variable: Pression d'huile	Utilisation facultative
9.1.2			
Valeurs mesurées		Compresseur à vitesse variable: Courant de moteur, Fréquence de moteur	
Valeurs mesurées		Compresseurs à vitesse constante: Nombre actif / possible	
9.1.1			
Valeurs mesurées		Condenseur: Ventilateur de variable-Vitesse / Ambient	
9.1.3			
Val. de limitation		pe, Arrêtez la valeur "Pump Down" -0.5 ... 7.0 bar	
8.3.2			
Réglage 1		pe1, Consigne 1: -0.5 ... 7.0 bar	
Réglage 2		pe2, Consigne 2: -0.5 ... 7.0 bar	
Val. de limitation		pe, Valeur maximale: -0.5 ... 7.0 bar	
Réglage 1		pc, Consigne 1: 0.0 ... 30.0 bar	
8.3.4			
Réglage 2		pc, Consigne 2: 0.0 ... 30.0 bar	
Val. de limitation		pc, Limite Élevée: 0.0 ... 30.0 bar	
8.3.5			
Choix		Réfrigérant: R404A, R507C, R407C, R410A, R717, R134a, R22, ...	
8.4.1			
Val. de limitation		VsC, Courant maximum: 0.00 ... 999.99 A	
Val. de limitation		VsC, Fréquence maximum: 15.0 ... 90.0 Hz	
Val. de limitation		VsC, Fréquence minimale: 15.0 ... 90.0 Hz	
Réglage		VsC, Fréquences interdites: 15.0 ... 90.0 Hz	8.4.2
Réglage		VsC, Largeur de la fréq. interdite: 0.0 ... 10.0 Hz	
Val. de limitation		VsC, Minimum outre de temps: 0.1 ... 3000.0 s	8.4.3
Réglage		VsC, Temps de prise (fmin après l'imp. d'huile): 0.1 ... 3000.0 s	
Réglage		VsC: Temps de surveillance au fmin: 0.0 ... 3000.0 s	
Réglage		VsC, Temps d'impuls. de lubrification d'huile: 0.1 ... 3000.0 s	8.4.4
Val. de limitation		VsC, Pression d'huile minimum: -0.5 ... 7.0 bar	Utilisation facultative
Réglage		FsC, Temporisation de démarrage: 0.1 ... 3000.0 s	8.5.1
Réglage		FsC, Temporisation d'arrêt: 0.1 ... 3000.0 s	
Choix		FsC, Nombre de compresseurs: 0 ... 7	
Réglage		pe Régulateur, Gain proportionnel: 0.10 ... 100.00	8.6.1
Réglage		pc Régulateur, Gain proportionnel: 0.1 ... 100.0	8.6.2
Réglage		Condens., Ventilateur, Vitesse min.: 0.00 ... 100.00	
Réglage		pc Limiter, Gain proportionnel: 0.00 ... 100.00	
Choix		AOUT1 - Sélection de Fonction: ENTREE 0...3 (VsF)	8.7.1
Choix		AOUT2 - Sélection de Fonction: ENTREE 0...3 (FsC2)	
Choix		AOUT3 - Sélection de Fonction: ENTREE 0...7 (FsC3)	
Choix		DOUT1 - Sélection de Fonction: ENTREE 0...7 (CC)	
Choix		FrigoSoft - Fonction: 0000 ... 0033	8.7.2
Choix		Choix de langue: ENGLISH ... NEDERLANDS	8.7.3

* Arrangements d'usine pour R404A

Clef pour des abréviations

VsC: Compresseur à vitesse Variable	=	YYY.YY %	:
FsC: Compresseurs à vitesse Constante	=	FFF.0 s	:
VsF: Ventilateurs à vitesse Variable (condensateur / refroidisseur)	=	FFF.0 s	:

METTANT SOUS TENSION POUR LA PREMIÈRE FOIS: Paginer 11

Valeur mesurée selon le point d'opération
Valeur par défaut d'usine selon la taille d'armature et la puissance nominale

Explication des pressions de fonctionnement réglables:

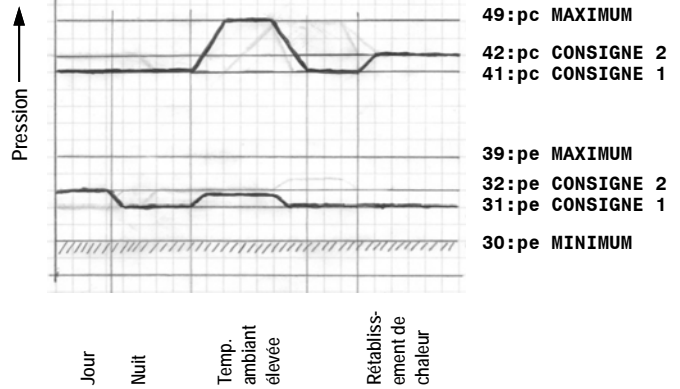

Arrangements suggérés de réfrigération:

Basé sur EN 12900

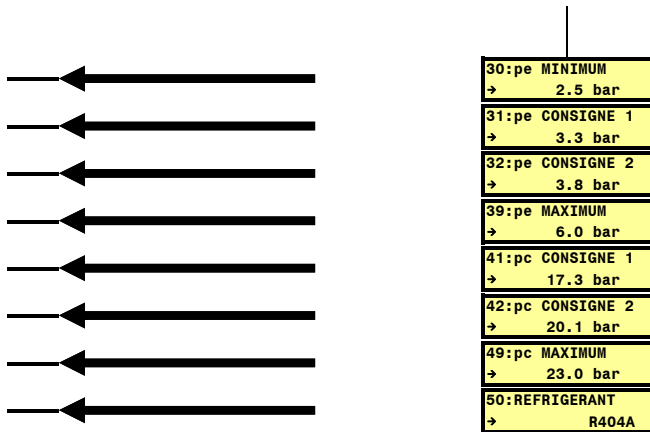

Arrangem. d'usine

R404A / R507		R407C		R22		R134a		R410A	
BT	MT	HT	BT	HT	BT	MT	HT	MT	HT
-40 °C / 0.3	-16 °C / 2.5	0 °C / 5.0	-16 °C / 1.5	0 °C / 3.6	-37 °C / 0.2	-16 °C / 1.9	0 °C / 4.0	-16 °C / 0.6	0 °C / 1.9
-35 °C / 0.6	-10 °C / 3.3	5 °C / 6.0	-10 °C / 2.2	5 °C / 4.5	-32 °C / 0.5	-10 °C / 2.6	5 °C / 4.8	-10 °C / 1.0	5 °C / 2.5
-30 °C / 1.0	-7 °C / 3.8	8 °C / 6.7	-7 °C / 2.6	8 °C / 5.0	-30 °C / 0.6	-7 °C / 2.9	8 °C / 5.4	-7 °C / 1.3	8 °C / 2.9
5 °C / 6.0	5 °C / 6.0	5 °C / 6.0	10 °C / 5.5	10 °C / 5.5	10 °C / 6.8	10 °C / 6.8	10 °C / 6.8	12 °C / 3.4	12 °C / 3.4
40... °C / 17.3	40... °C / 17.3	40... °C / 17.3	40... °C / 16.5	40... °C / 16.5	40... °C / 14.3	40... °C / 14.3	40... °C / 14.3	40... °C / 9.2	40... °C / 9.2
46... °C / 20.1	46... °C / 20.1	46... °C / 20.1	46... °C / 19.2	46... °C / 19.2	46... °C / 16.7	46... °C / 16.7	46... °C / 16.7	46... °C / 10.9	46... °C / 10.9
52 °C / 23.0	52 °C / 23.0	52 °C / 23.0	52 °C / 22.2	52 °C / 22.2	52 °C / 19.3	52 °C / 19.3	52 °C / 19.3	55 °C / 13.9	55 °C / 13.9
55 °C / 37.4	55 °C / 37.4	55 °C / 37.4	55 °C / 37.4	55 °C / 37.4	55 °C / 37.4	55 °C / 37.4	55 °C / 37.4	55 °C / 37.4	55 °C / 37.4

R404A / R507	R407C	R22	R134a	R410A
	*			*
				*

* Les arrangements modifiés exigés, voient les Arrangements Spéciaux, la page 4

Diagnostic

Valeurs électriques:

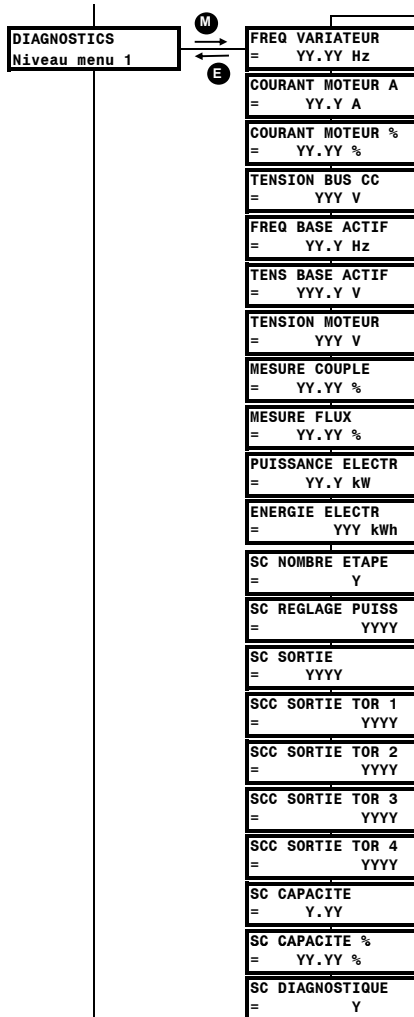

Valeur interne	Compr. à vitesse variable: Fréquence de moteur	9.2.1
Mesuré valeur	Compr. à vitesse variable: Courant de moteur [A]	
Valeur interne	Compr. à vitesse variable: Courant de moteur [%]	9.2.1
Mesuré valeur	Compr. à vitesse variable: Tension DC bus	
Valeur interne	Compr. à vitesse variable: Fréquence basse active	9.2.1
Mesuré valeur	Compr. à vitesse variable: Tension de moteur	
Valeur interne	Compr. à vitesse variable: Couple calculé	9.2.1
Mesuré valeur	Compr. à vitesse variable: Gisement magnétique calculé de moteur	
Valeur interne	Compr. à vitesse variable / Centrale: Puissance électrique calculé / mesuré	9.2.1
Mesuré valeur	Compr. à vitesse variable / Centrale: Énergie électrique calculé / mesuré	
Valeur interne	Centrale de compresseurs: Nombre d'étapes	9.2.2
Commande	Centrale de compresseurs: Commande Capacité activée	
Valeur interne	Centrale de compresseurs: Signal de commande de rendement	9.2.2
Commande	Centrale de compresseurs: Signal de commande de rendement 1	
Commande	Centrale de compresseurs: Signal de commande de rendement 2	9.2.2
Valeur interne	Centrale de compresseurs: Signal de commande de rendement 3	
Valeur interne	Centrale de compresseurs: Signal de commande de rendement 4	9.2.2
Valeur interne	Centrale de compresseurs: Puissance totale calculée	
Valeur interne	Centrale de compresseurs: Puissance totale calculée en %	9.2.2
Valeur interne	Centrale de compresseurs: Diagnostic	

Entrées Analogiques:

ENTREE ANA 1 = YYY.YY %
ENTREE ANA 2 = YYY.YY %
ENTREE ANA 3 = YYY.YY %
ENTREE ANA 4 = YYY.YY %
SORTIE ANA 1 = YYY.YY %
SORTIE ANA 2 = YYY.YY %
SORTIE ANA 3 = YYY.YY %
E/S DIGITAL = YYY >>

Sorties Analogiques:

Entrées Digitales:

ENTREE TOR 1 = YYY Y 1
ENTREE TOR 2 = YYY Y 2
ENTREE TOR 3 = YYY Y 4
ENTREE TOR 4 = YYY Y 8
ENTREE TOR 5 = YYY Y 1
ENTREE TOR 6 = YYY Y 2
ENTREE TOR 7 = YYY Y 4
CIRCUIT SURETE = YYY Y 8

Sorties Digitales:

SORTIE TOR 1 = YYY Y 1
SORTIE TOR 2 = YYY Y 2
SORTIE TOR 3 = YYY Y 4
SORTIE ANA 1 = YYY Y 1
SORTIE ANA 2 = YYY Y 2
SORTIE ANA 3 = YYY Y 4

Sorties Analogiques utilisées comme sorties de relais:

Consignes:

REF VIT FINALE = YYY.YY %
CONSIGNE DIST = YYY.YY %
CONSIGNE FREQ = YY.YY Hz
CONSIGNE COMM. = YYY.YY %
CONSIGNE LOCALE = YYY.YY %
CONSIGNE JOG = 10.00 %

Défauts / Pannes:

DEFAUTS ACTIFS = YYY Y >>
DEFAUTS ACTIFS+ = YYY Y >>
ALARMES = YYY Y >>
ALARMES+ = YYY Y >>
PREMIER DEFAUT = TTY:YYYYYYYYY
DEFAUT 1 (DERNR) = TTY:YYYYYYYYY
DEFAUT 1 TEMPS = YYYYYYYYYY s

Indications d'état:

DEF 10 (PREMIER) = TTY:YYYYYYYYY
DEFAUT 10 TEMPS = YYYYYYYYYY s
TEMPS EN SERVICE = YYYYYYYYYY s
TEMPS FONCTION = YYYYYYYYYY s
COMMNC LE COMPTE = YYYYYYYYYY
ESSAIS RESTANTS = YY
TEMPS RESTANT = YYY.Y s
EN FREINAGE = YYY Y
SEQUENCEUR ETAT = YYYYYYYYYYYYY
MOTEUR ETAT = YYYYYYYYYYYYY

AIN1 (X2:2) Entrée analogique 1	pe, Capteur pression d'aspiration: 4 ... 20 mA; 0.0 ... 100.0 %
AIN2 (X2:3) Entrée analogique 2	pc, Capteur haute pression: 4 ... 20 mA; 0.0 ... 100.0 %
AIN3 (X2:4) Entrée analogique 3	Température d'échappement ou ambiante: PT1000
AIN4 (X2:5) Entrée analogique 4	Ext. valeur de actuación / consigne: 0 ... 10 V; 0.0 ...100.0 %
AOUT1 (X2:6) Sortie analogique 1	VsF condensateur / Vitesse VsC / Déviation à gaz chaud / -
AOUT2 (X2:7S-7G) Sortie analogique 2	- / Vitesse VsC / Déviation à gaz chaud / -
Sortie analogique 3	Non utilisé
Menu	Entrées et sorties de Digitals

6.3.1 /
6.3.2
5.2

DIN1 (X2:12) Entrée digitale 1	Permettez (Marche)
DIN2 (X2:13) Entrée digitale 2	Force à la vitesse de lubrification
DIN3 (X2:14) Entrée digitale 3	Activez Consigne / Limitation pe2
DIN4 (X2:15) Entrée digitale 4	NE PAS activez Consigne / Limitation pe1
DIN5 (X2:16) Entrée digitale 5	Activer consigne pc2
DIN6 (X2:17) Entrée digitale 6	FsC Circuits de sûreté sans fautes / Activer l'opération continue de VsC
DIN7 (X2:18) Entrée digitale 7	Commande de secours
DIN8 (X2:19) Entrée digitale 8	Circuit de sûreté sans défaut
DOUT1 (X:21-22) Sortie digitale 1	Prêt (sans faut)
DOUT2 (X:23-24) Sortie digitale 2	Opération
DOUT3 (X:25-26) Sortie digitale 3	Activez FsC1 (Compresseur à vitesse Constante 1)
AOUT1 (X2:6) Sortie analogique 1	- / - / - / Pas limitation de pc
AOUT2 (X3:7A-7B) Sortie digitale A2	Activez FsC2 / - / - / Pas limitation de pc
AOUT3 (X3:8A-8B) Sortie digitale A3	Activez FsC3 / Régulateur puissance / Capacité min. / Capacité min. retard. / Pas limitat. pc / Changez compress.

5.2.1-4
5.3
5.2.2/4
5.3
5.3
5.3
5.4
6.3.4
6.3.4
6.3.4
6.3.2
6.3.4
6.3.4

Valeur interne	VsC: Valeur Fréquence de déclench.: % de fréquence maximale
Valeur interne	Consigne distant: % de fréquence maximale
Valeur interne	VsC: Consigne fréquence: Fréquence
Valeur interne	Commande de Comms consigne: % de fréquence maximale
Valeur interne	Consigne local: % de fréquence maximale
Valeur interne	Consigne jog: % de fréquence maximale

8.1.13

Defauts	Defauts actifs: Premiere ensemble
Defauts	Defauts actifs: Deuxieme ensemble
Alarm	Alarmes: Premiere ensemble
Alarm	Alarmes: Deuxieme ensemble
Defaut	Defaut die a conduit à la coupure
Defaut	Defaut 1 (dernier), die a conduit à la coupure
Defaut	Temps du Defaut 1

10.2-4

Defaut	Defaut 10 (première), die a conduit à la coupure
Defaut	Temps du Defaut 10
Mesuré valeur	Temps en service
Mesuré valeur	Fonctionnement VsC de temps
Mesuré valeur	Nombre de débuts de VsC
Valeur interne	Logique de redémarrage automatique: Tentatives laissées
Valeur interne	Logique de redémarrage automatique: Temps à la prochaine tentative de début
Statut	iSpeed: Active de chopper
Statut	iSpeed statut fonctionnant: Commandez la condition
Statut	VsC statut fonctionnant: Commandez la condition

10.2-4

REGLAGE RAPIDE
Niveau menu 1

M

E

Arrangements de base:

LANGUE	FRANCAIS
APPLICATION	SAVED APP
NIVEAU D'ACCES	OPERATEUR
CHOIX UNITE 1	PAR DEFAUT
CHOIX UNITE 2	PAR DEFAUT
CHOIX UNITE 3	PAR DEFAUT
CHOIX UNITE 4	PAR DEFAUT
REFRIGERANT	R404A

RFA
RFB
RFC

Arrangements spéciaux:

DONN. 1 VALEUR 1	0.00
DONN. 1 VALEUR 2	1.00
DONN. 1 VALEUR 3	614.75
DONN. 1 VALEUR 4	-281.64
DONN. 1 VALEUR 5	100.00
DONN. 1 VALEUR 6	0.00
DONN. 1 VALEUR 7	15.00
DONN. 1 VALEUR 8	110.00
DONN. 1 LOGIQUE 1	FAUX
DONN. 1 LOGIQUE 2	FAUX
DONN. 1 LOGIQUE 3	FAUX
DONN. 1 LOGIQUE 4	FAUX
DONN. 2 VALEUR 1	0.00
DONN. 2 VALEUR 2	1.20
DONN. 2 VALEUR 3	20.00
DONN. 2 VALEUR 4	20.00
DONN. 2 VALEUR 5	0.00
DONN. 2 VALEUR 6	2.00
DONN. 2 VALEUR 7	12.00
DONN. 2 VALEUR 8	2.00
DONN. 2 LOGIQUE 1	FAUX
DONN. 2 LOGIQUE 2	FAUX
DONN. 2 LOGIQUE 3	FAUX
DONN. 2 LOGIQUE 4	FAUX

Arrangements de moteur Vsc:

FREQ MAXIMUM	60.00 Hz
FREQ MINIMUM	25.00 Hz
MOTR TENSN EeVAL	400.0 V
MOTR FREQ EVAL	50.00 Hz
MOT FREQ BASE	55.00 Hz
MOTR COURANT NOM	YY.YY A
BOOST FIXE	YY.YY %
BOOST AUTO	YY.YY %
FREQ BASSE MIN	25.00 Hz
FREQ INTERDITE 1	0.0 Hz
FREQ PLAGE 1	0.0 Hz
FREQ INTERDITE 2	0.0 Hz
FREQ PLAGE 2	0.0 Hz

Choix	Choix de langue:
Choix	Application RHVAC
Choix	Niveau d'accès de menu
Choix	Unités de pression montrées: PAR DÉFAUT: bar; REMPLACEMENT: psig
Choix	Unités de température montrées: PAR DÉFAUT: "C"; ALTERNATE: "F"
Choix	Non utilisé
Choix	Non utilisé
Choix	Réfrigérant pour le calcul: p --> t; t --> p
Choix	Capteur de pression pe [bar]: 0.00: -0.5...7.0 1.00: 0...25 2.00: 0...30 3.00: 0...60
Choix	Capteur de pression pc [bar]: 0.00: 0...25 1.00: 0...30 2.00: 0...40 3.00: 0...160
Réglage	Entrée analogique AIN3: Calibration (80.00 pour tamb)
Réglage	Entrée analogique AIN3: Offset (-30.00 pour tamb)
Réglage	Entrée analogique AIN4: Calibration
Réglage	Entrée analogique AIN4: Offset
Réglage	Tube d'aspiration: Minimale surchauffe à l'aspiration [K]
Réglage	Tube de décharge: Température maximale [°C]
Choix	Entrée température AIN3: FAUX: td VRAI: tamb
Choix	Entrée Digitale DIN6: Activez l'arrêt de Vsc pas
Choix	DOU1: Fonctions multiplexées par multiple
Choix	Non utilisé
Réglage	Compensation pour glissement de température tc (-2.00 with R407_v)
Réglage	Facteur pour l'augmentation du fmin en limitant
Réglage	Contrôleur de pression d'aspiration: PID constante de temps I
Réglage	Contrôleur de condensation de pression: PID constante de temps I
Réglage	Non utilisé
Réglage	Déviator à gaz chaud (Hot-gas bypass): Réduction de gain
Réglage	tc-ta max. pour la réglage de condensateur [K]
Réglage	tc-ta min. pour la réglage de condensateur [K]
Choix	Permettez l'huile automatique accélèrent après la capacité minimum retardée
Choix	Activez l'opération avec la déviator à gaz chaud (Hot-gas bypass)
Choix	Montrez le paramètre: 01:ts td TEMP
Choix	Montrez les paramètres: 06:Vsc PRS HUILE; 77:Vsc phu1 MIN
Réglage	Vsc: Fréquence maximale Hz
Réglage	Vsc: Fréquence minimale Hz
Réglage	Vsc: Tension évaluée de moteur V
Réglage	Vsc: Fréquence évaluée de moteur V
Réglage	Vsc: Fréquence base de moteur Hz
Réglage	Vsc: Courant maximum de moteur A
Réglage	Vsc: Boost fixé de moteur %
Réglage	Vsc: Boost automatique de moteur %
Réglage	Vsc: Fréq. base de moteur min. Hz
Réglage	Vsc: Fréquence interdit 1 Hz
Réglage	Vsc: Fréquence plage 1 Hz
Réglage	Vsc: Fréquence interdit 2 Hz
Réglage	Vsc: Fréquence plage 2 Hz

Mètre d'énergie:

Communications série:

Types d'entrée analogique:

Centrale de compresseurs:

MET ENERG REMISE	FAUX
MET ENERG MODE	INTERNE
MET ENERG CALIBR	1.0 kW
P3 EI ASCII UID	1
MDBS RTU ADDRESS	1
MDBS RTU PARITY	0
TYPE AIN 1	4..20 mA
TYPE AIN 2	4..20 mA
TYPE AIN 3	+1..+5 V
TYPE AIN 4	0..+10 V
SC FsD+ RETARD	FFF s
SC FsD+ FORCE	FAUX
SC FsD- RETARD	FF s
SC FsD- FORCE	FAUX
SC FsD MARCH MAX	6000 s
SC FsD MARCH MIN	60 s
SC FsD ARRET MAX	600 s
SC FsD ARRET MIN	60 s
SC CC ACTIF MAX	300 s
SC CC RETABL MIN	15 s
SC ARRT RPD RETD	2 s
SC FsD MNT OP RZ	FAUX
SC FsD NOM DM RZ	FAUX
SC NOMB ETAP MAX	1
SC TYPE LOGIQUE	1
SC TYPE DE CODE	0
SC CODE EXCENTRG	0
SC RP SORTIE	0
SC VsD PUISSANCE	100.00
SC VsD CC PUISS	100.00 %
SC FsD FREQ	50.00 Hz
SC FsD0 PUISSNCE	100.00
SC FsD0 RP PUISS	0.00 %
SC FsD1 PUISSNCE	100.00
SC FsD1 RP PUISS	100.00 %
SC FsD2 PUISSNCE	100.00
SC FsD2 RP PUISS	100.00 %
SC FsD3 PUISSNCE	100.00
SC FsD3 RP PUISS	100.00 %
SC FsD4 PUISSNCE	100.00
SC FsD4 RP PUISS	100.00 %
SC TYPE CAPACITE	1
SC CHOIX DGNOSTC	1

Choix	Mètre d'énergie: Remise à FAUX -> VRAI -> FAUX
Choix	Mètre d'énergie: Mode: Internal= VsC ; External= Centrale
Réglage	Mètre d'énergie: Calibrage: 1 kWh chaque impulsion
Réglage	P3 RS232 port avec le protocole EI ASCII: Unit Identifier Adresse
Réglage	Option d'interface RS485 : Adresse de Modbus RTU
Choix	Option d'interface RS485 : Parité de Modbus RTU
Choix	Entrée analogique AIN1: Type
Choix	Entrée analogique AIN2: Type
Choix	Entrée analogique AIN3: Type
Choix	Entrée analogique AIN4: Type
Réglage	Contrôleur d'étape: FsC temporisation de démarrage
Choix	Contrôleur d'étape, Force manuelle: Une étape plus en FAUX>VRAI>FAUX
Réglage	Contrôleur d'étape: FsC temporisation d'arrêt
Choix	Contrôleur d'étape, Force manuelle: Une étape moins en FAUX>VRAI>FAUX
Réglage	Contrôleur d'étape: FsC temps de fonctionnement maximale
Réglage	Contrôleur d'étape: FsC temps de fonctionnement minimale
Réglage	Contrôleur d'étape: FsC Temps d'arrêt maximale
Réglage	Contrôleur d'étape: FsC Temps d'arrêt minimale
Réglage	Contrôleur d'étape, Régulation de Puissance: FsC CC temps actif maximale
Réglage	Contrôleur d'étape, Régulation de Puissance: FsC CC temps de rétablissement minimum
Réglage	Contrôleur d'étape: FsC temporisation d'arrêt à l'arrêt rapide
Choix	Contrôleur d'étape: FsC délais de fonctionnement totaux à zéro remettre
Choix	Contrôleur d'étape: FsC compte de début à zéro remettre
Réglage	Contrôleur d'étape: FsC nombre maximum d'étapes
Réglage	Contrôleur d'étape, FsC type de logique: 0: Normal; 1: Échange 1 (FsC); 2: Échange 2
Réglage	Contrôleur d'étape, FsC type of code: 0: MBC; 1: GBC; 2: MGBC
Réglage	Contrôleur d'étape, FsC code de l'offset:
Réglage	Contrôleur d'étape: Sortie interne de commande de capacité activé
Réglage	Contrôleur d'étape: Placez la puissance de VsD
Réglage	Contrôleur d'étape: Placez la puissance de VsD quand la Régulation de Puissance
Réglage	Contrôleur d'étape: Placez la fréquence de VsC
Réglage	Non utilisé
Réglage	Non utilisé
Réglage	Contrôleur d'étape: Placez la puissance de FsD1
Réglage	Contrôleur d'étape: Placez la puissance de FsD1 quand la Régulation de Puissance
Réglage	Contrôleur d'étape: Placez la puissance de FsD2
Réglage	Contrôleur d'étape: Placez la puissance de FsD2 quand la Régulation de Puissance
Réglage	Contrôleur d'étape: Placez la puissance de FsD3
Réglage	Contrôleur d'étape: Placez la puissance de FsD3 quand la Régulation de Puissance
Réglage	Contrôleur d'étape: Placez la puissance de FsD4
Réglage	Contrôleur d'étape: Placez la puissance de FsD4 quand la Régulation de Puissance
Choix	Contrôleur d'étape: Placez le type de calcul de capacité
Choix	Contrôleur d'étape: Choix le mode diagnostique

AVAILABLE SOON

0: FsD le plus long fonctionnement	1: Temps de fonctionnement	Valeur de rendement:
2: FsD plus long temps d'arrêt	3: Plus long temps d'arrêt	DIAGNOSTICS
4: Temps de course/	11: Temps de fonction-	SC
10: arrêt	17: nement	DIAGNOSTIQUE
	18: Nombre	FsD1:
	24: débuts	FsD7:

SECTION DE PUISSANCE

Raccordements de puissance

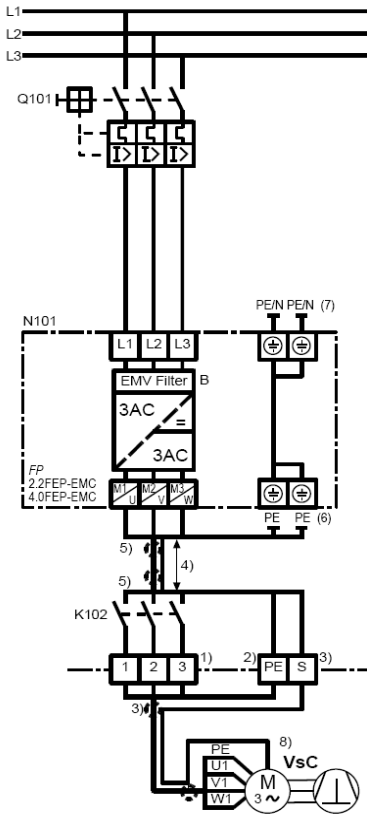

FP 4.0FEP / iS RCF9.5:
Câblage de puissance

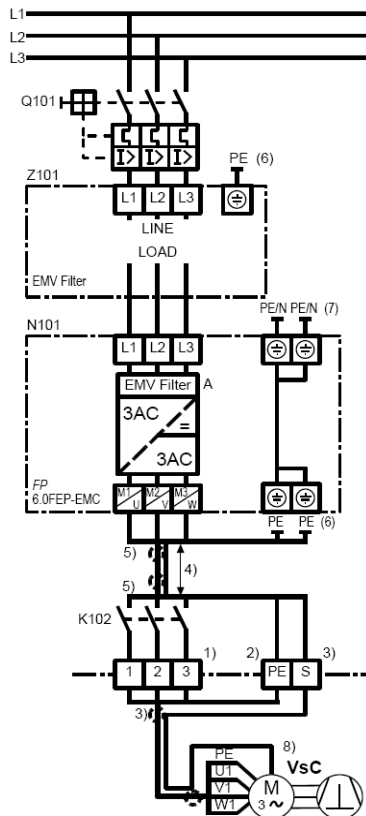

FP 6.0FEP / iS RCF14:
Câblage de puissance

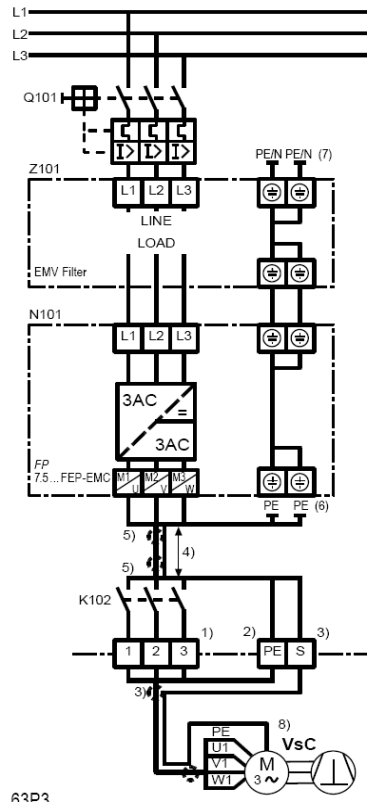

FP 7.5 ... 90FEP / iS RCF23 ... 205:
Câblage de puissance

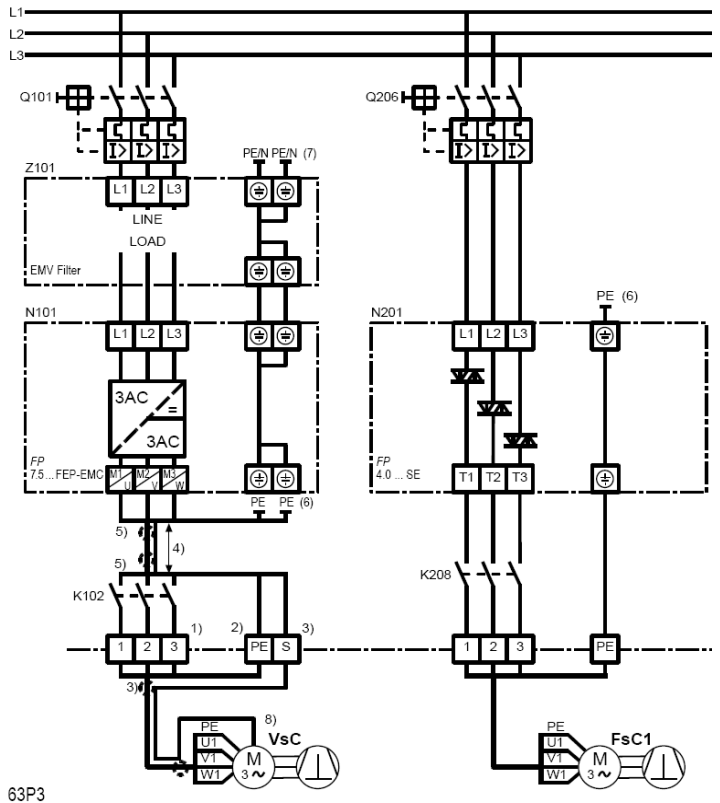

FP 7.5 ... 90FEP / iS RCF23 ... 205:
Câblage de puissance avec deux compresseurs

Bornes de puissance

Borne / Désignation	Signal / Fonction		Explication	Davantage d'explication
PE, PE	FP ...30FEP-EMC / iS RCF23 ... 73: Raccordements protecteurs de la terre (tous les deux à mettre à la terre)		- Observez tous les avertissements de sécurité et CEM.	7.7.1
PE	FP 37... FEP-EMC / iS RCF87...: Raccordement protecteur de la terre			
L1 L2/N L3	Trois phases de l'alimentation de tension		- Il faut s'assurer que l'alimentation de tension soit en conformité avec les données sur la plaque signal étiquette de FrigoPack / iSpeed	7.7.1
DC+ (DBR)			- Ne pas utiliser, autrement risque de dommage au FrigoPack / iSpeed	
DC-				
M1/U M2/V M3/W	Moteur de compresseur		- Compresseur à vitesse variable par l'intermédiaire de conjoncteur de sûreté	7.7.1/ 7.7.2
PE (DBR+) (DBR-)	Raccordement de terre protecteur au compresseur			7.7.2
AUX1 AUX2	Seulement pour: FP 55...FEP-EMC / iS 2AC 230 V alimentation pour ventilat. de		- Approvisionnement extérieurement	6.7 6.8.4

Bornes pour la protection de moteur

Borne / Désignation	Signal / Fonction		Explication	Davantage d'explication
X2:				
MOT/ TEMP	Alternatives a), Sans traitement:		- Protection moteur thermistor est traitée dans le circuit de sécurité, ces deux bornes doivent absolument être pontée	6.2
	Alternatives b), Exploitation directe des thermistors de moteur:		- Les thermistor de moteur sont à câbler entre ces deux bornes	
	Alternatives c), Exploitation d'un relais thermistor externe:		- Reliez les contacts "normalement ouverts" du relais externe de thermistance (par exemple KRIWAN) entre ces deux bornes	
	Alternatives d), Exploitation d'un relais thermistor externe:		- Reliez les contacts "normalement ouverts" d'un relais auxiliaire de câble à un relais externe de thermistance (par exemple KRIWAN) entre ces deux bornes.	

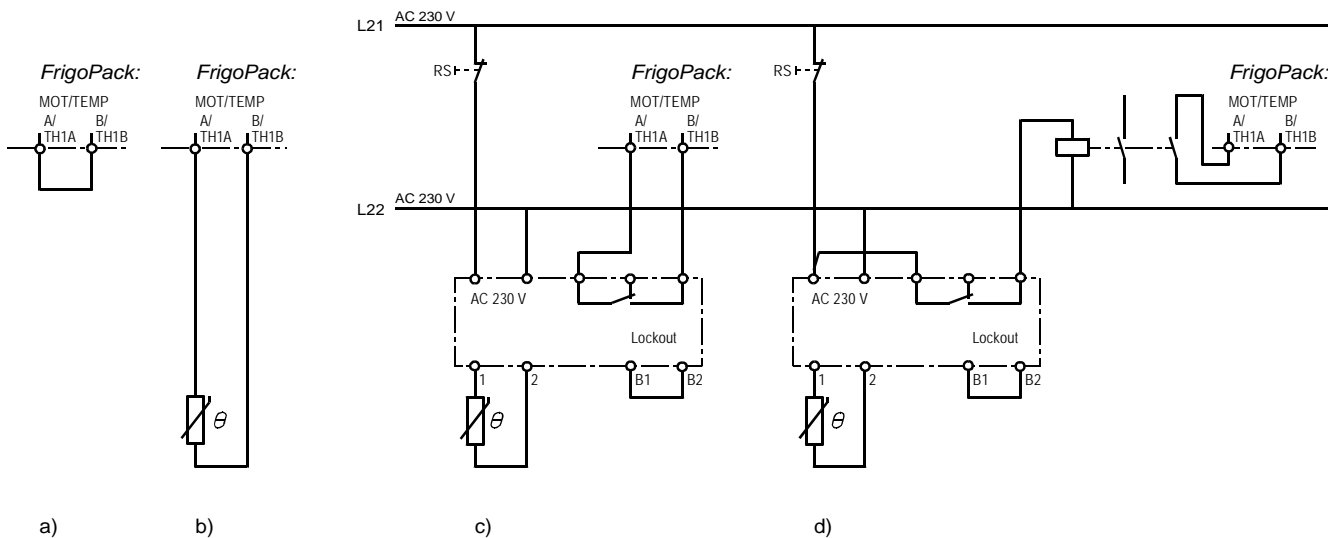

SECTION DE COMMANDE

Diagramme de câblage général

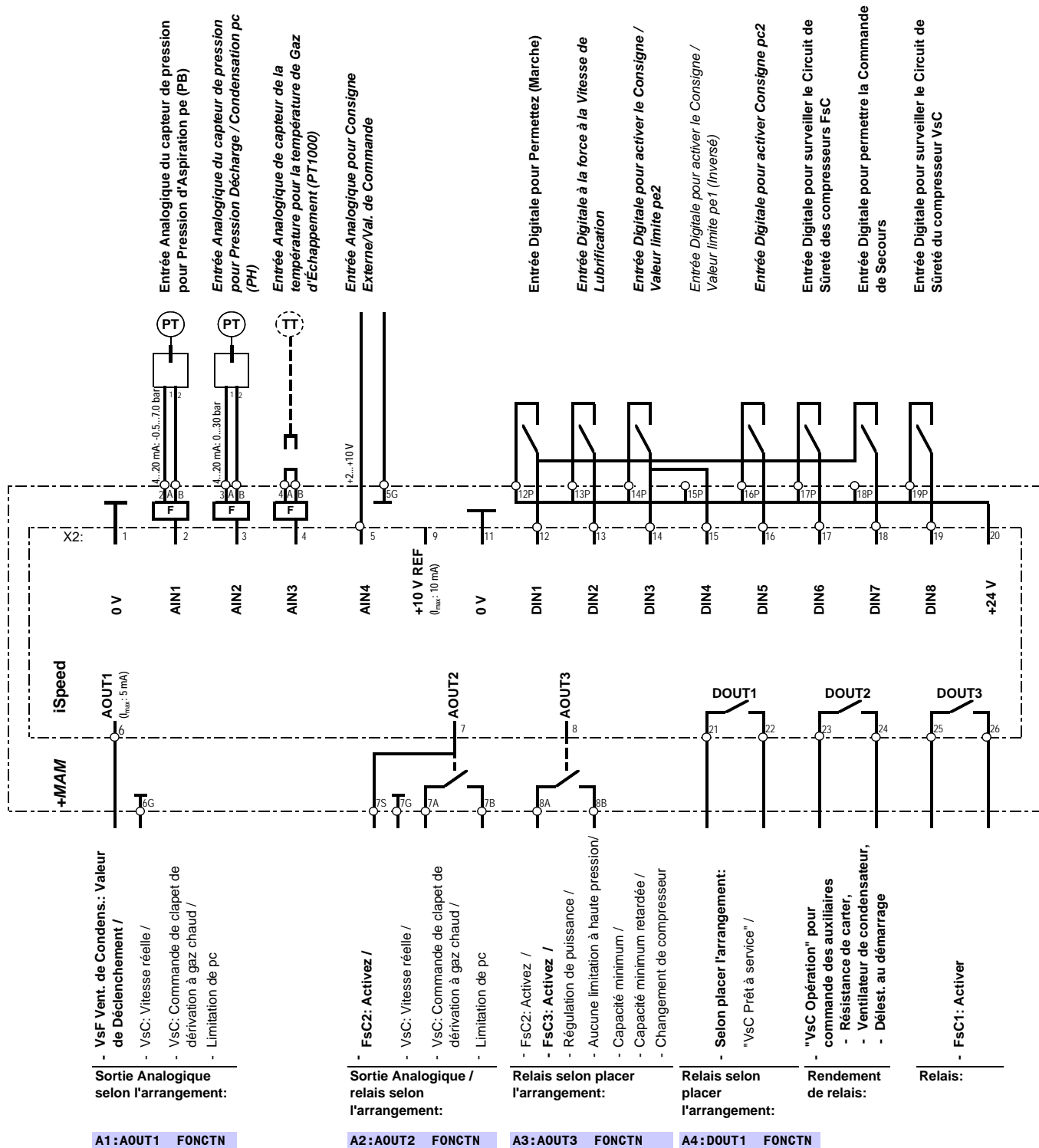

VsC: Compresseur à vitesse Variable

FsC: Compresseurs à vitesse Constante

FP FEP-14 / iSP RCF
FrigoSoft 2.6

Arrangements spéciaux

A1:AOUT1 FONCTN

Arrangement	Fonction
- ENTREE 0	VsF: Valeur de Déclenchement
- ENTREE 1	VsC: Vitesse réelle (Fréquence)
- ENTREE 2	VsC: Commande de clapet de dérivation à gaz chaud
- ENTREE 3	Aucune limitation à haute pression

A2:AOUT2 FONCTN

Arrangement	Fonction
- ENTREE 0	FsC2: Activez
- ENTREE 1	VsC: Vitesse réelle (Fréquence)
- ENTREE 2	VsC: Commande de clapet de dérivation à gaz chaud
- ENTREE 3	Aucune limitation à haute pression

A3:AOUT3 FONCTN

Arrangement	Fonction
- ENTREE 0	FsC2: Activez
- ENTREE 1	FsC3: Activez
- ENTREE 2	Activez la commande de capacité
- ENTREE 3	Aucune limitation à haute pression
- ENTREE 4	Capacité minimum
- ENTREE 5	Capacité minimum retardée
- ENTREE 6	pe >= pemax
- ENTREE 7	Signal d'usage universel d'échange

A4:DOUT1 FONCTN

Voir la Page 10

Bornes pour des opérations de service

Borne / Désignation	Signal / Fonction	Explication	Davantage d'explication
2A - 2B	AIN1 Entrée Analogique du capteur de pression pour Pression d'Aspiration pe (PB): 0 mA: Défaut 4 mA: -0.5 bar 20 mA: +7.0 bar	- Pression d'aspiration pe (PB), doit être utilisé - Capteur de pression approprié: - A REF-P-TRANSD-LP7+PL - Raccordements: - 1 --> 2A; 2 --> 2B	7.7.4
3A - 3B	AIN2 Entrée Analogique du capteur de pression pour Pression Décharge / Condensation pc (PH): 0 mA: Non utilisé 4 mA: 0.0 bar 20 mA: +30.0 bar	- Pression décharge/condens. Pc (PH), utilis. facult. - Capteur de pression approprié: - A REF-P-TRANSD-HP30+PL - Raccordements: - 1 --> 3A; 2 --> 3B	7.7.4
4A - 4B	AIN3 Entrée Analogique de capteur de la température pour la température de Gaz d'Échappement (PT1000)	- Température de Gaz d'Échappement - Utilisation facultative - Pont une fois non utilisé	5.3, 7.7.5
5 - 5G	AIN4 Entrée Analogique pour Consigne Externe/Val. de Commande: 0 V: 0.0 % +10 V: 100.0 %	- Consigne externe/valeur de déclenchement requise pour l'opération avec le contrôleur externe - Utiliser conduite déparasitée par écran	5.2.3/4
6 - 6G	AOUT1 Sortie Analogique (Charge maxi 5 mA): 0 V: 0.00 % Valeur de commande +10 V: 100.00 % Valeur de commande Sortie Digitale avec le relais spécial externe: Ouvert: Pas activé Fermé: Activé	- Selon l'arrangement: A1 : AOUT1 FONCTN - 0: VsF Vent. de Condens.: Valeur de Déclenchement - 1: VsC: Vitesse réelle / - 2: VsC: Commande de clapet de dérivation à gaz chaud - 3: Limitation de pc - Utilisez seulement le relais spécial A RELAY-DC12V (disponible comme accessoire).	7.7.3
7A - 7B	AOUT2 Sortie analogique (charge maxi 5 mA) a habituellement utilisée avec le relais interne: 0 V: 0.00 % Valeur de commande +10 V: 100.00 % Valeur de commande Sortie Digitale avec un relais intégré: Ouvert: Pas activé Fermé: Activé	- Selon l'arrangement: A2 : AOUT2 FONCTN - 0: FSC2: Activez / - 1: VsC: Vitesse réelle / - 2: VsC: Commande de clapet de dérivation à gaz chaud - 3: Limitation de pc - Charge max. de contact: AC 230 V, 250 VA	7.7.3
8A - 8B	AOUT3 Sortie analogique utilisée avec le relais interne: Ouvert: Pas activé Fermé: Activé AVAILABLE SOON	- Selon placer l'arrangement: A3 : AOUT3 FONCTN - 0: FSC2: Activez / - 1: FSC3: Activez / - 2: Régulation de puissance / - 3: Aucune limitation à haute pression/ - 4: Capacité minimum / - 5: Capacité minimum retardée / - 6: pe=>pemax/ - 7: Changement de compresseur - Charge maximum de contact: AC 230; 250 VA	7.7.3
12P - 12	DIN1 Entrée Digitale pour Permettez (Marche): 0 V: Halte +24 V: Enclenchement	- Permettez / Début	5.2.1-4, 7.7.3
13P - 13	DIN2 Entrée Digitale à la force à la Vitesse de Lubrification: 0 V: Normal +24 V: Vitesse de lubrification	- Vitesse de lubrification de force - Utilisation facultative - Exige le temporisateur externe	5.3, 7.7.3
14P - 14	DIN3 Entrée Digitale pour activer le Consigne / Valeur limite pe2: 0 V: Aucune action +24 V: Activez Consigne / Valeur limite pe2	- Choix de Consigne / Limitation pe - Utilisation facultative - Reliez à DIN4 pour le choix normal	5.2.2/4, 7.7.3
15P - 15	DIN4 Entrée Digitale pour activer le Consigne / Valeur limite pe1 (Inversé): 0 V: Activez Consigne / Valeur limite pe1 +24 V: Aucune action	- Choix de consigne / limite (inversé) pe - Utilisation facultative - Reliez à DIN3 pour le choix normal	5.2.2/4, 7.7.3
16P - 16	DIN5 Entrée Digitale pour activer Consigne pc2: 0 V: Aucune action +24 V: Activez Consigne / Valeur limite pc2	- pc choix de consigne - Utilisation facultative	5.3, 7.7.3
17P - 17	DIN6 Entrée Digitale pour surveiller le Circuit de Sûreté des compresseurs FsC: 0 V: >=1 FsC non disponibles ou défectueux +24 V: Tous les FsC disponibles et sans erreur	- FsC Circuits de sûreté sans fautes (Permet la logique de swop si tous les FsC sont disponibles) - Utilisation alternative: Opération continue de VsC	5.3, 7.7.3
18P - 18	DIN7 Entrée Digitale pour permettre la Commande de Secours: 0 V: Aucune Commande de Secours +24 V: Activez la Commande de Secours	- Commande de Secours (Opération avec un convertisseur ou un compresseur de défaut) - Utilisation facultative	5.3, 7.7.3
19P - 19	DIN8 Entrée Digitale pour surveiller le Circuit de Sûreté du compresseur VsC: 0 V: Défaut +24 V: Normal (sans défaut)	- VsC Circuit de sûreté sans fautes - Doit être employé - Interrompez s'il y a un défaut (Requis pour arrêter l'opération d'convertisseur)	5.4, 7.7.3

Borne / Désignation	Signal / Fonction	Explication	Davantage d'explication	
21 - 22	DOUT1	Rendement de relais "VsC Prêt à Service": Ouvert: Manq. d'aliment., défaut ou alarme Fermé: Normal (sans défaut) Fonctions additionnelles facultatives avec le multiplex: Relais "Prêt à service+Multiplex": Ouvert: Manq. d'aliment., défaut ou alarme Fermé: VsC Prêt à Service OU (Opération de VsC ET Signal Multiplexé) Permettez le DONN. 1 LOGIQUE 3: FAUX multiplex:	- "VsC Prêt à service" / Selon placer l'arrangement: A4 : DOUT1 FONCTN - 0: FsC3: Activez / - 1: FsC4: Activez / - 2: Capacité minimum / - 3: Aucune limitation à haute pression/ - 4: Capacité minimum / - 5: Capacité minimum retardée / - 6: pe>=pemax/ - 7: Changement de compresseur - Charge max. de contact: AC 230 V, 250 VA	5.4, 7.7.3
23 - 24	DOUT2	Rendement de relais "Opération VsC": Ouvert: VsC: Empêché / ne fonct. pas Fermé: VsC: Commencer / Fonctionnant	- "VsC Opération" pour commande des auxiliaires comme: Résistance de carter, Ventilateur de condensateur, Délest. au démarrage - Charge maximum de contact: AC 230 V, 250 VA	5.4, 7.7.3
25 - 26	DOUT3	Rendement de relais pour activer FsC1: Ouvert: Pas activé Fermé: Activé	- FsC1: Activer - Charge maximum de contact: AC 230 V, 250 VA	7.7.3

VsC: **Compresseur à vitesse Variable (fonct. à convert. de fré**
 FsC: **Compresseur à vitesse Constante**

VsF: **Ventilateur de variable-Vitesse (condensateur).**

Circuits de sûreté et de commande

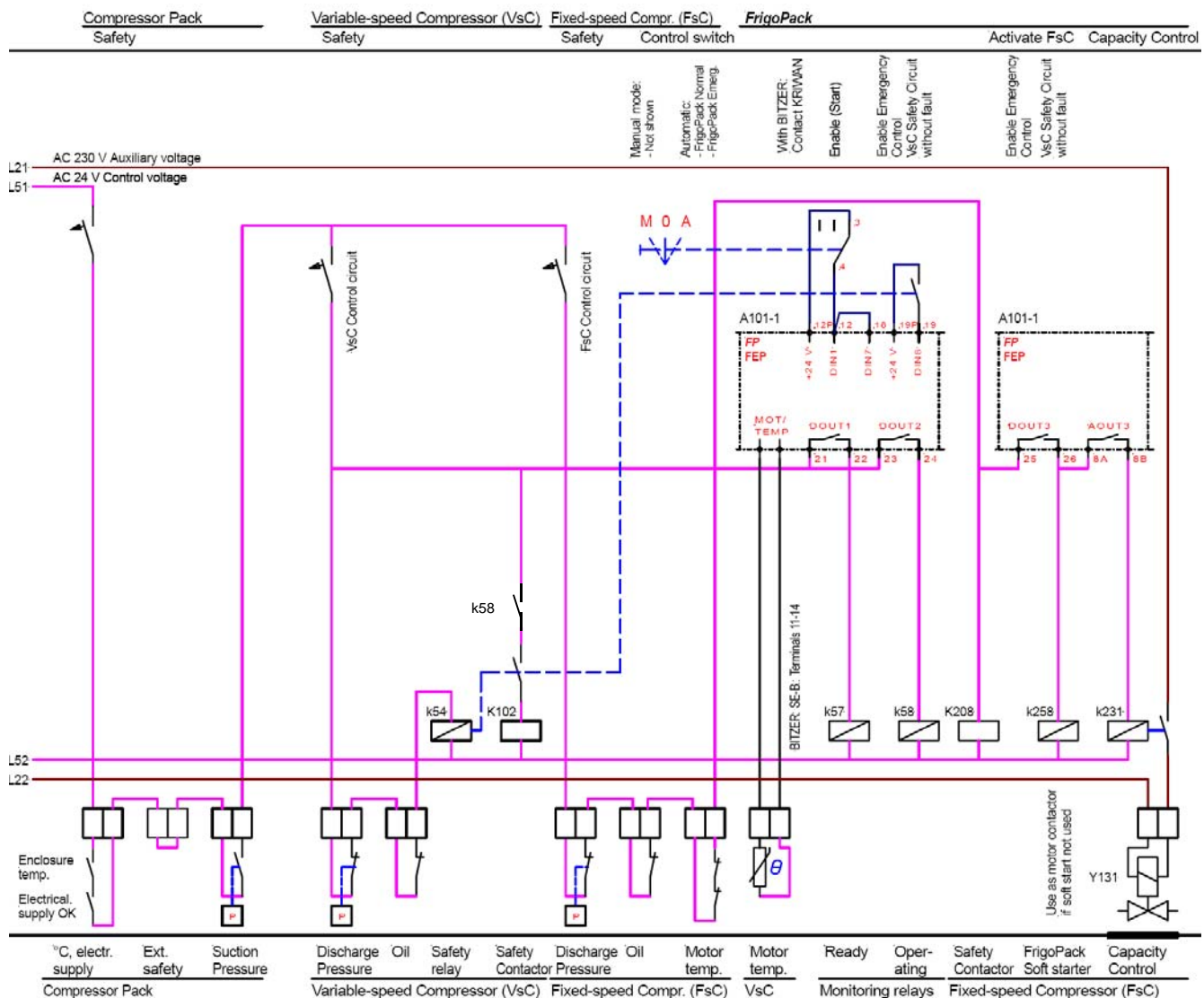

Note importante:

Cette vue d'ensemble simplifiée du câblage de sûreté et de commande d'un système typique inclut seulement le câblage pour l'opération AUTOMATIQUE.

On lui recommande que les fonctions additionnelles suivantes sont incluses dans le système de commande:

- Le mode de fonctionnement MANUEL à l'aide d'une "Pump Down" circuitent
- Un circuit de sécurité à fournir:
 - Choix automatique d'opération MANUELLE en cas d'urgence
 - Moyens d'arrêter les vaporisateurs si les compresseurs ne sont pas disponibles.

- Les suggestions standard pour le câblage de sûreté et de commande avec ces dispositifs sont disponibles sur demande.

- KIMO RHVAC peut assister la planification des systèmes complexes ou des systèmes avec des conditions spéciales.

METTANT SOUS TENSION POUR LA PREMIÈRE FOIS

Sûreté électrique:	Assurez-vous que toutes les recommandations du manuel de produit ont été prêtées l'attention à						
Conformité d'UL le cas échéant:	Assurez-vous que toutes les recommandations à UL manuelle des FO de produit ont été prêtées l'attention à						
Conformité d'EMC:	Assurez-vous que toutes les recommandations du manuel de produit pour la conformité d'EMC ont été prêtées l'attention à						
Choix de langue:	<ul style="list-style-type: none"> - Mettant sous tension vers la clef 'PROG' a enfoncé - Libérez la touche 'PROG' et appuyez sur la touche 'M' - La flèche vers la gauche de la deuxième ligne devrait apparaître - Select a exigé la langue avec des touches de déplacement 'HAUT'/'BAS' <ul style="list-style-type: none"> - Pressez la touche 'E' 4x a suivi de la touche 'M' 2x - Le menu OPERATEUR est choisi 						
Choix d'application de réfrigération, Reconstitution des arrangements d'usine:	<ul style="list-style-type: none"> - Mettant sous tension vers les touches 'HAUT' et 'BAS' ont enfoncé. <li style="padding-left: 20px;">CONFIG USINE CONFIRMER PAR UP devrait être montré - Pressez la touche de déplacement 'HAUT' - Un moment court plus tard <li style="padding-left: 20px;">APPLICATION NONE sera montré - Pressez la touche 'M' - La flèche vers la gauche de la deuxième ligne devrait apparaître - Choisissez la configurat FrigoSoft26.3_1x avec des touches de déplacement 'HAUT'/'BAS' - Appuyez sur la touche 'E', attendez un moment court, appuyez sur la touche 'E' 2x et vérifiez si la configuration correcte a été choisi - Sauvez la configuration chargée comme suit <ul style="list-style-type: none"> - Pressez la touche 'PROG' 3s longtemps <li style="padding-left: 20px;">SAUVE CONFIG CONFIRMER PAR UP devrait être montré - Pressez la touche de déplacement 'HAUT' et attendez jusqu'à ce que le message suivant soit montré dans la deuxième ligne: <li style="padding-left: 20px;">SAUVE. EN COURS -> TERMINE - Pressez la touche 'E' 2x a suivie la touche 'M' 2x - Le menu OPERATEUR est choisi 						
Sauvage des configurations et des changements de paramètre:	<ul style="list-style-type: none"> - Pressez la touche 'PROG' 3s longtemps <li style="padding-left: 20px;">SAUVE CONFIG CONFIRMER PAR UP devrait être montré - Pressez la touche de déplacement 'HAUT' et attendez jusqu'à ce que le message suivant soit montré dans la deuxième ligne: <li style="padding-left: 20px;">SAUVE. EN COURS -> TERMINE - Pressez la touche 'E' 2x a suivie la touche 'M' 2x - Le menu OPERATEUR est choisi 						
Capteurs de pression:	<p>Cette application de réfrigération est conçue pour l'usage avec les capteurs de pression suivants:</p> <table border="0" style="width: 100%;"> <tr> <td>- pe: -0.5 ... 7.0 bar</td> <td>-7.25 ... 101.53 psi</td> <td>Pression relative (de mesure)</td> </tr> <tr> <td>- pc: 0 ... 30 bar</td> <td>0.00 ... 435.11 psi</td> <td>"</td> </tr> </table> <p>AVERTISSEMENT: Utilisez seulement les capteurs de pression approuvés</p>	- pe: -0.5 ... 7.0 bar	-7.25 ... 101.53 psi	Pression relative (de mesure)	- pc: 0 ... 30 bar	0.00 ... 435.11 psi	"
- pe: -0.5 ... 7.0 bar	-7.25 ... 101.53 psi	Pression relative (de mesure)					
- pc: 0 ... 30 bar	0.00 ... 435.11 psi	"					

MODE OPÉRATIONNEL

A6:FONCTN REGULT

Arrangement	Fonction	Explication	
- . . . X	Méthode principale de commande		
- . . . 0	Commande de pression d'aspiration aux consigne pe1 / pe2 comme choisi par DIN3/DIN4 sur les bornes 14/15:	- pe1 comme place près - pe2 comme place près - Arrangement d'usine	31:pe CONSIGNE 1 32:pe CONSIGNE 2
- . . . 1	Contrôle de pression d'aspiration à une valeur de déclenchement externe dans la marge +2... +10 V:	- AIN4 = 2 V: : - AIN4 = 10 V:	39:pe MAXIMUM : 31:pe CONSIGNE 1 / 32:pe CONSIGNE 2
- . . . 2	Contrôle de pression d'aspiration à une valeur de déclenchement externe dans la marge +2... +10 V:	- AIN4 = 2 V: : - AIN4 = 10 V:	32:pe CONSIGNE 2 : 31:pe CONSIGNE 1
- . . . 3	Contrôle de pression d'aspiration à un essai fixe de point de consigne:	Pour l'essai	0.0 bar / 0.0 psig
- . . . X.	Commande de condensateur		
- . . . 0.	Commande de pression condensation aux consigne pc1/pc2:	- pc1 comme place près - pc2 comme place près - Arrangement d'usine	41:pc CONSIGNE 1 42:pc CONSIGNE 2
- . . . 1.	Commande de pression condensation à une valeur de déclenchement externe	- AIN4 = 0 V: : - AIN4 = 10 V:	41:pc CONSIGNE 1 : 42:pc CONSIGNE 2
- . . . 2.	Commande de pression condensation de flottement	- Selon la température ambiante	
- . . . 3.	Commande de pression condensation à un essai fixe consigne	- Pour l'essai correspondant à	55 °C / 131 °F

LISTE DE DÉPANNAGE

PROBLÈME	CAUSE POSSIBLE	Conseils pour la conclusion de défaut	REMÈDES
*** EN DEFAUT*** T01: SURTENSION	<ul style="list-style-type: none"> * Tension d'alimentation trop haut * Conjoncteur de sûreté non commandé correctement * Défaut de moteur du compresseur 	<ul style="list-style-type: none"> - Mesurez et documentez la tension dans chacune des trois phases entrées - Vérifiez le câblage du circuit de commande et comparez la fonction aux recommandations de KIMO RHVAC - Examinez si le moteur de compresseur fonctionnera avec l'alimentation de DOL - Mesurez la résistance de l'enroulement de moteur et rivalisez avec les données des fabricants - L'isolation de contrôle entre des phases et pour mettre à la terre 	<ul style="list-style-type: none"> - Rectifiez la cause de n'importe quelle haute tension - Modifiez le câblage - Remplacez le compresseur
*** EN DEFAUT*** T02: SOUS-TENSION *** EN DEFAUT*** T03: SURINTENSITE *** EN DEFAUT*** T24: IGBT COURANT	<ul style="list-style-type: none"> * Tension d'alimentation trop bas * Phase des disparus de tension d'alimentation * Conjoncteur de sûreté non commandé correctement * Défaut de moteur du compresseur * Section de puissance de FrigoPack / iSpeed défectueuse * Raccordement incorrect de moteur 	<ul style="list-style-type: none"> - Mesurez et documentez la tension dans chacune des trois phases entrées - Vérifiez le câblage du circuit de commande et comparez la fonction aux recommandations de KIMO RHVAC - Examinez si le moteur de compresseur fonctionnera avec l'alimentation de DOL - Mesurez la résistance de l'enroulement de moteur et rivalisez avec les données des fabricants - L'isolation de contrôle entre des phases et pour mettre à la terre - Enlevez les jonctions de câble de moteur à FrigoPack / iSpeed - Vérifiez si l'opération de FrigoPack / iSpeed sans moteur relié est possible (aucun défaut: Probablement OK; Défaut: Probablement défaut). - Essai d'opération avec un petit moteur d'essai - Vérifiez le câblage des bornes (choix de l'étoile/du delta, part winding etc.) 	<ul style="list-style-type: none"> - Rectifiez la cause de n'importe quelle basse tension - Modifiez le câblage - Remplacez le compresseur - Remplacez le compresseur - Modifiez le câblage
*** EN DEFAUT*** T05: CIRCT SURETE	<ul style="list-style-type: none"> * Conjoncteur de sûreté non commandé correctement * Dispositif de sécurité dans le circuit de sûreté s'est déclenché * Tension interne de commande de DC 24 V défectueuse 	<ul style="list-style-type: none"> - Vérifiez le câblage du circuit de commande et comparez la fonction aux recommandations de KIMO RHVAC - Vérifiez les circuits de sûreté - Vérifiez la tension de commande de DC 24 V de FrigoPack / iSpeed - Court circuit avec la tension de commande de DC 24 V 	<ul style="list-style-type: none"> - Modifiez le câblage - Remettez à zéro au besoin - Modifiez le câblage
*** EN DEFAUT*** T06: AIN1 DECLNCH	<ul style="list-style-type: none"> * Capteur d'aspiration-pression non reliée ou raccordements permutés * Capteur pour la pression d'aspiration défectueuse 	<ul style="list-style-type: none"> - Vérifiez si la LED bleue à l'entrée de FrigoPack / iSpeed s'allume - Mesurez le courant de capteur d'aspiration-pression à l'entrée à FrigoPack / iSpeed (doit être au moins +4 mA) 	<ul style="list-style-type: none"> - Vérifiez le raccordement correct au capteur pour la pression d'aspiration. Échangez les fils au besoin. - Remplacez le capteur pour la pression d'aspiration
*** EN DEFAUT*** T09: I*T LIMITE	<ul style="list-style-type: none"> * Abortet de début de compresseur 	<ul style="list-style-type: none"> - Réfrigérant liquide dans le compresseur ? - Compresseur de défaut - Ajustements peu convenables de FrigoPack / iSpeed 	<ul style="list-style-type: none"> - Contact KIMO RHVAC pour le conseil
*** EN DEFAUT*** T17: SURTEMP MOTR	<ul style="list-style-type: none"> * Lien TH1A-TH1B ou MOT/TEMP non adapté * Aucun raccordement à la protection de moteur PTC * Raccordement défectueux au relais externe de PTC * Bobine de moteur trop chaud 	<ul style="list-style-type: none"> - Vérifiez le câblage du circuit de commande et comparez la fonction aux recommandations - Compresseur a surchargé 	<ul style="list-style-type: none"> - Modifiez le câblage - Contact KIMO RHVAC pour le conseil
*** EN DEFAUT*** T28: AIN1/2 DEFUT	<ul style="list-style-type: none"> * Capteur pour la pression défectueuse * Type non compatible de capteur de pression 	<ul style="list-style-type: none"> - Mesurez le courant de capteur d'aspiration-pression à l'entrée à FrigoPack / iSpeed (doit être entre 4 .. 20 mA) - Vérifiez si le type de capteur de pression est compatible en se rapportant à la Section 3.3 ou 7.7.4 du Manuel de Produit 	<ul style="list-style-type: none"> - Remplacez le capteur pression - Remplacez le capteur pression par le type compatible
*** EN DEFAUT*** ??AUTRE CHOSE??	<ul style="list-style-type: none"> * Toute autre chose 		<ul style="list-style-type: none"> - Contact KIMO RHVAC pour le conseil

Note: Ces messages sont des voyages communs probablement à se produire pendant la commission. D'autres messages de voyage peuvent se produire en conditions de panne.

En demandant le conseil de votre fournisseur, notez toujours exact le suivant:

- Exigez le message de voyage dans les deux lignes d'affichage
- Message montré quand la clef 'E' est encouragée au moins 10 s.

LISTE DE CONTROLE ET DONNEES APPARTENANT AU RAPPORT PROBLEMES

KIMO Problème Code	Partie de l'installation	Liste de contrôle de questions pour RAPPORT PROBLEMES	Explication	Borne	Réponse/ Confirmation
ES	Electrique: - Alimentation	<ul style="list-style-type: none"> Est-ce qu'il y a des connaissances de défaillance Ces défaillances réseau se montrent-elles tous les jours à la même heure? Quelle est l'importance des variations de tension réseau? 	<ul style="list-style-type: none"> Précisez les heures du jour Précisez tension mini et maxi 		Oui <input type="checkbox"/> Non <input type="checkbox"/> Oui <input type="checkbox"/> Non <input type="checkbox"/> Quand: _____ Mini: _____ [V] Maxi: _____ [V]
EI	- Installation	<ul style="list-style-type: none"> Longueur approx. du câble moteur? Câble moteur: Quelle sorte d'écran? Câble moteur, écran connecté à la plaque de montage Câble moteur, écran connecté à boîtier moteur métallique Est-ce qu'il y a une plaque de montage galvanisée en service Y a-t-il un filtre moteur entre le FrigoPack / iSpeed et le moteur compresseur? 	<ul style="list-style-type: none"> Tresse de cuivre? Tresse d'acier? Conduit d'acier? Aucun? Raccommodation: <ul style="list-style-type: none"> Contact avec la grande superficie Aucun "tresse" Si oui, indiquez le code produit 		Tresse de <input type="checkbox"/> Tresse <input type="checkbox"/> Conduit <input type="checkbox"/> Nul <input type="checkbox"/> Oui <input type="checkbox"/> Non <input type="checkbox"/> Oui <input type="checkbox"/> Non <input type="checkbox"/> Oui <input type="checkbox"/> Non <input type="checkbox"/> Oui <input type="checkbox"/> Non <input type="checkbox"/> Pr Cde: _____
MT	Moteur compresseur	<ul style="list-style-type: none"> Enregistrer les courant moteur au RAPPORT PROBLEMES 	<ul style="list-style-type: none"> Point de fonctionnement Au moment de démarrage 		Oui <input type="checkbox"/> Non <input type="checkbox"/> Oui <input type="checkbox"/> Non <input type="checkbox"/>
MM MM CI	FrigoPack / iSpeed: - Entrées de contrôle de régulation	<ul style="list-style-type: none"> La terre protectrice de FrigoPack / iSpeed s'est reliée au plat de support (deux raccordements courts séparés) ? Tension de commande DC P24 présente? Connexion à thermistor PTC du moteur? OK de circuit de sûreté ? Signal de enclenchement présent? Setpoint externe ou signal de déclenchement actuel ? Signal de présent de capteur d'aspiration-pression ? Signal de présent à haute pression de capteur ? * Signal de présent de transducer de la température d'échappement (lien si non utilisé) ? * * Si utilisé 	<ul style="list-style-type: none"> Sans traitement: Exploitation directe des thermistors de moteur: Exploitation d'un relais thermistor externe: Bornes à mesurer: <u>19</u> - GN Bornes à mesurer: <u>12</u> - GN Bornes à mesurer: <u>5</u> - GN Bornes à mesurer: <u>2B</u> - GN Bornes à mesurer: <u>3B</u> - GN Bornes à mesurer: <u>4B</u> - GN Bornes à mesurer: <u>4A</u> - 4B Borne pour la mesure: " " Mesuré par rapport à la borne verte: " " 	Borne: 2x PE Borne: 15P - GN Borne: MOT/TEMP	Oui <input type="checkbox"/> Non <input type="checkbox"/> Oui <input type="checkbox"/> Non <input type="checkbox"/> Relais <input type="checkbox"/> Relais <input type="checkbox"/> Relais <input type="checkbox"/> Oui <input type="checkbox"/> Non <input type="checkbox"/> Oui <input type="checkbox"/> Non <input type="checkbox"/> _____ [V] _____ [V] _____ [V] Oui <input type="checkbox"/> Non <input type="checkbox"/> _____ [V]
MM PS	- Partie puissante	<ul style="list-style-type: none"> Réservé pour application future 			
MM CA	- Partie de commande	<ul style="list-style-type: none"> Réservé pour application future 			
MM CS	- Réglage, paramètre	<ul style="list-style-type: none"> Mode de fonctionnement LOCAL (Programming Pad: LEDs SEQ + REF lumière) ? Installation de paramètres de réfrigération/de refroidissement ? 	<ul style="list-style-type: none"> Non approprié à l'opération normale, seulement utilisation pour la commission: Les paramètres suivants doivent être 30: ... 50: 		Oui <input type="checkbox"/> Non <input type="checkbox"/> Oui <input type="checkbox"/> Non <input type="checkbox"/> Oui <input type="checkbox"/> Non <input type="checkbox"/>
RI AP	Réfrigération: - Application	<ul style="list-style-type: none"> Puissance frigorifique demandée inscrite au RAPPORT PROBLEMES? Nombre de sorties de refroidissement inscrit au RAPPORT PROBLEMES? Valeurs de pression et de température opérationnelles inscrites au RAPPORT PROBLEMES? Périodes de marche/arrêt du compoundage de compresseurs inscrites au RAPPORT PROB.? 	<ul style="list-style-type: none"> Point de fonctionnement Au moment de démarrage Enregistrer les temps séparément pour compresseurs à vitesses variable et compresseurs à vitesse constante 		Oui <input type="checkbox"/> Non <input type="checkbox"/> Oui <input type="checkbox"/> Non <input type="checkbox"/> Oui <input type="checkbox"/> Non <input type="checkbox"/> Oui <input type="checkbox"/> Non <input type="checkbox"/> Oui <input type="checkbox"/> Non <input type="checkbox"/>
RI IN	- Installation	<ul style="list-style-type: none"> Réserve pour application future 	<ul style="list-style-type: none"> Être décidé 		
RI PS	- Capteurs de pression	<ul style="list-style-type: none"> Longueur de câble approx.? Sorte d'écran? Ecran NON connecté à la sonde? Ecran connecté à la plaque de montage de l'armoire électrique? Valeurs de pression stables? 	<ul style="list-style-type: none"> Tresse de cuivre? Tresse d'acier? Conduit d'acier? Aucun? Garantir contact à grande surface, évitez des connexions torsadées à l'écran Indiquez amplitude de variation dans une plage de 30 s. 		_____ [m] Tresse de <input type="checkbox"/> Tresse <input type="checkbox"/> Conduit <input type="checkbox"/> Nul <input type="checkbox"/> Oui <input type="checkbox"/> Non <input type="checkbox"/> Oui <input type="checkbox"/> Non <input type="checkbox"/> Oui <input type="checkbox"/> Non <input type="checkbox"/> pe/BP _____ pc/HP _____ [bar]
RI RC	- Compresseur frigorifique	<ul style="list-style-type: none"> Présence d'huile? Données de base inscrites au RAPPORT DE PROBLEMES? 			Oui <input type="checkbox"/> Non <input type="checkbox"/> Oui <input type="checkbox"/> Non <input type="checkbox"/>

SOMMAIRE DE CONFIGURATION / RAPPORT DES PROBLEMES (marquer dans la fenêtre où il y a lieu)

Application	Réfrigération <input type="checkbox"/>	Nombre de points de <input type="checkbox"/>	Cond. d'air <input type="checkbox"/>	Condenseur <input type="checkbox"/>	Autre <input type="checkbox"/>
Fluide frigorigène	R404A..... <input type="checkbox"/>	R407C..... <input type="checkbox"/>	R134a..... <input type="checkbox"/>	Puissance frigorigène totale _____ [kW]	Autre _____
Compresseur 1	Piston <input type="checkbox"/>	Nombre de cylindres _____	Scroll <input type="checkbox"/>	Vis <input type="checkbox"/>	Autre _____
	Délestage de démarrage "Part Winding" <input type="checkbox"/>	Variation de vitesse _____	OU		Vitesse constante <input type="checkbox"/>
	Régul. de puiss. _____ [%]	_____ [%]	_____ [%]	_____ [%]	Nombre de compresseurs _____
	Fabricant _____	Modèle _____	Particularités _____		
Compresseur 2	Piston <input type="checkbox"/>	Nombre de cylindres _____	Scroll <input type="checkbox"/>	Vis <input type="checkbox"/>	Autre _____
	Délestage de démarrage "Part Winding" <input type="checkbox"/>	Variation de vitesse _____	OU		Vitesse constante <input type="checkbox"/>
	Régul. de puiss. _____ [%]	_____ [%]	_____ [%]	_____ [%]	Nombre de compresseurs _____
	Fabricant _____	Modèle _____	Particularités _____		
Point d'opération	Pression d'aspiration _____	Haute pression _____	Pascal/ <input type="checkbox"/>	Temp. de gaz aspiré _____ [°C]	Température de gaz comprimé _____ [°C]
			bar/ <input type="checkbox"/>		Courant moteur _____ [A]
			lb/in ² <input type="checkbox"/>		
Démarrage	Pression d'aspiration _____	Haute pression _____	gauge/ <input type="checkbox"/>	Particularités _____	
			absolute <input type="checkbox"/>	Courant moteur _____ [A]	
Variateur de vitesse	FrigoPack/iSpeed/MotorMaster		Capteur de pression		Logiciel de réfrig./cond. d'air FrigoSoft FS 2.6.3-2x
	Type <u>FP/MM</u>		Pression d'aspiration _____	Version _____	
	Numéro de série _____		Haute pression _____	Mode de fonctionnement _____	
Dispositif de démarrage graduel	FrigoPack/iSpeed/SoftCompact, LEKTROMIK		Temps de commutation du compoundage compresseurs		
	Type <u>FP/SC/LEK</u>		Compresseur à vitesse variable (CVV) t_{ON} _____ [s]	Compresseur à vitesse consante (CVC) t_{ON} _____ [s]	
	Numéro de série _____		t_{PERIOD} _____ [s]	t_{PERIOD} _____ [s]	
Rapport	Liste des paramètres ajustable au menu OPERATEUR 30:pe MINIMUM 2.5 bar _____ [bar] 31:pe CONSIGNE 1 3.3 bar _____ [bar] 32:pe CONSIGNE 2 3.8 bar _____ [bar] 39:pe MAXIMUM 6.0 bar _____ [bar] 41:pc CONSIGNE 1 17.3 bar _____ [bar] 42:pc CONSIGNE 2 20.1 bar _____ [bar] 49:pc MAXIMUM 23.0 bar _____ [bar] 50:REFRIGERANT R404A _____ 61:VsC COUR MAX FFF.FF A _____ [Hz] 62:VsC FREQ MAX 60.0 Hz _____ [Hz] 65:VsC FREQ MIN 25.0 Hz _____ [Hz] 66:VsC FREQ INTD 0.0 Hz _____ [%] 67:VsC LRGR INTD 0.0 Hz _____ [Hz] 70:VsC temp TEMP FFF.F s _____ [s] 71:VsC tprs TEMP 10.0 s _____ [s] 74:VsC tsur fmin 30.0 s _____ [s] 76:VsC thul COMM 4.0 s _____ [s] 77:VsC phul MIN 0.8 bar _____ [bar] 81:Fsc tdem RETD FFF s _____ [s] 82:Fsc tarr RETD FF s _____ [s] 83:Fsc NOMBRE 1 _____ 91:pe REGL P-GN F.00 _____ 92:pc REGL P-GN 10.00 _____ 93:VsF CD VT MIN 15.00 _____ 94:pc LIMIT P-GN 25.00 _____ A1:AOUT1 FONCTN ENTREE 0 _____ A2:AOUT2 FONCTN ENTREE 0 _____ A3:AOUT3 FONCTN ENTREE 1 _____ A4:DOUT1 FONCTN ENTREE 2 _____ A6:FONCTN REGUL 0000 _____ A9:LANGUE FRANCAIS _____				
PROTOCOLE DE PANNE	DEFAULT DEFAULT TEMPS 1 _____ (DERNIER) 2 _____ 3 _____ 4 _____ 5 _____ 6 _____ 7 _____ 8 _____ 9 _____ 10 _____ (PREMIER)	TEMPS EN SERVICE : _____ [s]			
Fabricant	Représentation / Associé	Client	Installation		
KIMO Refrigeration HVAC Ltd EUR: Tel.: +49 911-8018778 Fax: +49 911-9976118 applications@frigokimo.com www.frigokimo.com Parker Hannifin Corporation Parker Hannifin Ltd: Tel.: +44 1226-273400 Fax: +44 1226-273401 eurocold@parker.com www.sporlan.com Sporlan Division: Tel.: +1 636-239-1111 Fax: +1 636-239-0414 svd_techsupport@parker.com www.sporlan.com			Nom: _____ Date: _____		

Utilisation facultative